

**BỘ GIÁO DỤC VÀ ĐÀO TẠO
TRƯỜNG ĐẠI HỌC KIÊN GIANG**



**BÁO CÁO TỰ ĐÁNH GIÁ CHƯƠNG TRÌNH
ĐÀO TẠO TRÌNH ĐỘ ĐẠI HỌC NGÀNH LUẬT**

**Theo tiêu chuẩn đánh giá chất lượng chương trình đào tạo
của Bộ Giáo dục và Đào tạo**

(Ban hành tại Thông tư 04/2016/TT-BGDĐT ngày 14/3/2016)

Giai đoạn 2019 - 2023

Kiên Giang, tháng 4 - 2023

**BỘ GIÁO DỤC VÀ ĐÀO TẠO
TRƯỜNG ĐẠI HỌC KIÊN GIANG**



**BÁO CÁO TỰ ĐÁNH GIÁ CHƯƠNG TRÌNH
ĐÀO TẠO TRÌNH ĐỘ ĐẠI HỌC NGÀNH LUẬT**

**Theo tiêu chuẩn đánh giá chất lượng chương trình đào tạo
của Bộ Giáo dục và Đào tạo**

Giai đoạn 2019 - 2023

Kiên Giang, tháng 4 - 2023

DANH SÁCH THÀNH VIÊN HỘI ĐỒNG TỰ ĐÁNH GIÁ
CHƯƠNG TRÌNH ĐÀO TẠO NGÀNH LUẬT

*(Kèm theo Quyết định số 732/QĐ-ĐHKG ngày 08 tháng 9 năm 2022
của Hiệu trưởng Trường Đại học Kiên Giang)*

TT	Họ và tên	Chức vụ/ Đơn vị công tác	Chức vụ	Chữ ký
1	Nguyễn Tuấn Khanh	Hiệu trưởng	Chủ tịch	
2	Nguyễn Văn Thành	Phó Hiệu trưởng	Phó Chủ tịch	
3	Nguyễn Thanh Sang	PTKPT. Khoa SP&XHNV	Phó Chủ tịch	
4	Lê Thị Kiều Diễm	PTPPT. Phòng KT&ĐBCL	Thư ký	
5	Đỗ Lê Bình	TK. Khoa KT-CN; Thành viên HĐT.	Thành viên	
6	Lê Thị Hồng Thắm	PTBM Luật Khoa SP&XHNV	Thành viên	
7	Huỳnh Bích Trân	GV. Khoa SP&XHNV	Thành viên	
8	Trần Thị Ánh	PTPPT. Phòng ĐT	Thành viên	
9	Nguyễn Văn An	PTP. Phòng CTSV& KNCD	Thành viên	
10	Nguyễn Ngọc Hậu	TP. Phòng KH-TC	Thành viên	
11	Phạm Thị Hồng Như	TP. Phòng TC-NS	Thành viên	
12	Trần Văn Phúc	PTPPT. Phòng HC-QT	Thành viên	
13	Võ Xuân Huyền	PTP. Phòng HT-KHCN	Thành viên	
14	Nguyễn Văn Rạng	PGDPT. Trung tâm TT-TV	Thành viên	
15	Hồ Kiều Diễm	SV. ngành Luật	Thành viên	

Danh sách gồm có 15 thành viên./.

MỤC LỤC

PHẦN I . KHÁI QUÁT	1
1.1. Đặt vấn đề	1
1.2. Tổng quan chung.....	3
PHẦN II . TỰ ĐÁNH GIÁ THEO CÁC TIÊU CHUẨN, TIÊU CHÍ	10
Tiêu chuẩn 1. Mục tiêu và chuẩn đầu ra của chương trình đào tạo.....	10
Tiêu chí 1.1	10
Tiêu chí 1.2.....	15
Tiêu chí 1.3	17
Tiêu chuẩn 2. Bản mô tả chương trình đào tạo	19
Tiêu chí 2.1	20
Tiêu chí 2.2	21
Tiêu chí 2.3	23
Tiêu chuẩn 3. Cấu trúc và nội dung của chương trình dạy học.....	25
Tiêu chí 3.1	26
Tiêu chí 3.2	27
Tiêu chí 3.3	29
Tiêu chuẩn 4. Phương pháp tiếp cận trong dạy và học.....	33
Tiêu chí 4.1	33
Tiêu chí 4.2	35
Tiêu chí 4.3	37
Tiêu chuẩn 5. Đánh giá kết quả học tập của người học	40
Tiêu chí 5.1.....	41
Tiêu chí 5.2.....	43
Tiêu chí 5.3	45
Tiêu chí 5.4.....	46
Tiêu chí 5.5.....	48
Kết luận tiêu chuẩn 5	49
Tiêu chuẩn 6. Đội ngũ giảng viên, nghiên cứu viên.....	50
Tiêu chí 6.1	50
Tiêu chí 6.2.....	53
Tiêu chí 6.3	56

Tiêu chí 6.4	57
Tiêu chí 6.5	59
Tiêu chí 6.6	61
Tiêu chí 6.7	58
Tiêu chuẩn 7. Đội ngũ nhân viên.....	66
Tiêu chí 7.1	66
Tiêu chí 7.2	69
Tiêu chí 7.3	70
Tiêu chí 7.4	71
Tiêu chí 7.5	68
Tiêu chuẩn 8. Người học và hoạt động hỗ trợ người học.....	74
Tiêu chí 8.1	74
Tiêu chí 8.2	77
Tiêu chí 8.3	78
Tiêu chí 8.4	80
Tiêu chí 8.5	83
Tiêu chuẩn 9. Cơ sở vật chất và trang thiết bị.....	85
Tiêu chí 9.1	85
Tiêu chí 9.2	88
Tiêu chí 9.3	89
Tiêu chí 9.4	91
Tiêu chí 9.5	93
Tiêu chuẩn 10. Nâng cao chất lượng.....	95
Tiêu chí 10.1	96
Tiêu chí 10.2	99
Tiêu chí 10.3	101
Tiêu chí 10.4	104
Tiêu chí 10.5	106
Tiêu chí 10.6	101
Tiêu chuẩn 11. Kết quả đầu ra	111
Tiêu chí 11.1	111
Tiêu chí 11.2	113

Tiêu chí 11.3	115
Tiêu chí 11.4	116
Tiêu chí 11.5	110
PHẦN III . KẾT LUẬN	122
PHẦN IV . PHẦN PHỤ LỤC	142
Phụ lục 1. CƠ SỞ DỮ LIỆU KIỂM ĐỊNH CHẤT LƯỢNG GIÁO DỤC CTĐT	142
Phụ lục 2. QUYẾT ĐỊNH THÀNH LẬP HỘI ĐỒNG TỰ ĐÁNH GIÁ	163
Phụ lục 3. KẾ HOẠCH TỰ ĐÁNH GIÁ.....	168
Phụ lục 4. BẢNG, BIỂU TỔNG HỢP, THỐNG KÊ	173

BẢNG KÝ HIỆU CÁC TỪ VIẾT TẮT

Ký hiệu chữ viết tắt	Chữ viết đầy đủ
Bộ GD&ĐT	Bộ Giáo dục và Đào tạo
CBLQ	Các bên liên quan
CĐR	Chuẩn đầu ra
CLB	Câu lạc bộ
CNTT	Công nghệ thông tin
CSV	Cựu sinh viên
CSVCS	Cơ sở vật chất
CSGD	Cơ sở giáo dục
CTDH	Chương trình dạy học
CTĐT	Chương trình đào tạo
CTSV&KNCD	Công tác sinh viên và kết nối cộng đồng
CVHT	Cổ vấn học tập
DN	Doanh nghiệp
ĐCCT	Đề cương chi tiết
ĐHKG	Đại học Kiên Giang
ĐT	Đào tạo
GDDH	Giáo dục đại học
GV	Giảng viên
GVC	Giảng viên chính
HP	Học phần
HT&KHCV	Hợp tác và Khoa học Công nghệ
KT&ĐBCL	Khảo thí và Đảm bảo chất lượng
Khoa SP&XHNV	Khoa Sư phạm và Xã hội nhân văn
KTĐG	Kiểm tra đánh giá
LYK	Lấy ý kiến
NCKH	Nghiên cứu khoa học
NVC	Nghiên cứu viên
NH	Người học
NTD	Nhà tuyển dụng
NLĐ	Người lao động
PCCC	Phòng cháy chữa cháy
PPGD	Phương pháp giảng dạy
PVCĐ	Phục vụ cộng đồng
QLTH-TN	Quản lý Thực hành - Thí nghiệm
SV	Sinh viên
TCNS	Tổ chức - Nhân sự

Ký hiệu chữ viết tắt	Chữ viết đầy đủ
TĐG	Tự đánh giá
THPT	Trung học phổ thông
ThS	Thạc sĩ
TS	Tiến sĩ
TT-TV	Thông tin - Thư viện
VC	Viên chức

DANH MỤC BẢNG BIỂU

Bảng 1.1.1 Sự tương thích của mục tiêu đào tạo trình độ đại học ngành Luật với tầm nhìn, sứ mạng của Trường, Khoa và phù hợp với các quy định	173
Bảng 1.2.1 Ma trận kết nối giữa CDR của CTĐT và mục tiêu đào tạo	15
Bảng 1.2.2 Ma trận kết nối giữa CDR CTĐT với Khung năng lực trình độ quốc gia bậc 6	16
Bảng 1.2.3 Chuẩn đầu CTĐT Luật.....	175
Bảng 2.1.1 Thống kê sự thay đổi CTĐT của trình độ ĐH ngành Luật qua các năm	20
Bảng 2.2.1 Đối sánh đề cương chi tiết các phiên bản của ngành Luật.....	22
Bảng 3.3.1 Bảng cấu trúc chương trình dạy học ngành Luật	29
Bảng 3.3.2 Bảng mô phỏng các khối kiến thức của CTDH phân bố trong 10 học kỳ. ...	30
Bảng 3.3.3 Đối sánh nội dung các khối kiến thức qua từng thời kỳ.	31
Bảng 6.1.1 Đội ngũ cán bộ cơ hữu tham gia thực hiện CTĐT.....	51
Bảng 6.2.1 Thống kê quy mô đội ngũ GV tham gia CTĐT	53
Bảng 6.2.2 Số lượng GV của CTĐT tính đến năm 2022	53
Bảng 6.2.3 Tỷ lệ GV/NH của CTĐT.....	54
Bảng 8.1.1 Hình thức xét tuyển và điểm tuyển sinh ngành Luật	75
Bảng 10.1.1 Bảng mô tả yêu cầu của các bên liên quan	96
Bảng 11.1.1 Thống kê tỉ lệ người học ngành Luật thôi học, tốt nghiệp giai đoạn 2019 - 2023	112
Bảng 11.2.1 Thống kê thời gian tốt nghiệp	113

PHẦN I. KHÁI QUÁT

1.1. Đặt vấn đề

a) Tóm tắt báo cáo tự đánh giá CTĐT

Cấu trúc BC TĐG ngành Luật gồm 4 phần với các nội dung chính là:

- Phần I. Khái quát, mô tả ngắn gọn mục đích, quy trình TĐG CTĐT, phương pháp và công cụ đánh giá để cung cấp thông tin và bối cảnh của hoạt động TĐG nhằm giúp người đọc hiểu rõ hơn về nội dung của bản báo cáo TĐG.

- Phần II. Tự đánh giá theo các tiêu chuẩn, tiêu chí với các tiểu mục lần lượt là:

- Mô tả, làm rõ thực trạng của tiêu chí.
- Đưa ra những điểm mạnh đã làm được dựa vào nội dung của tiêu chí.
- Chỉ ra những điểm tồn tại cần khắc phục.
- Đưa ra kế hoạch hành động để phát huy những điểm mạnh và khắc phục các điểm tồn tại.

▪ Đánh giá mức độ đạt được của tiêu chí đó.

- Phần III. Kết luận về những điểm mạnh, những điểm cần phát huy của CTĐT, được tổng hợp theo từng tiêu chuẩn; tóm tắt những điểm tồn tại và vấn đề cần cải tiến chất lượng; kế hoạch cải tiến chất lượng CTĐT và tổng hợp kết quả TĐG.

- Phần IV. Phụ lục theo Công văn số 2085/QLCL-KĐCLGD ngày 31 tháng 12 năm 2020 của Cục Quản lý chất lượng về việc hướng dẫn TĐG và đánh giá ngoài CTĐT.

Báo cáo TĐG đánh giá CTĐT theo 11 tiêu chuẩn và 50 tiêu chí, cụ thể là: (1) mục tiêu và chuẩn đầu ra của CTĐT, (2) bản mô tả CTĐT, (3) cấu trúc và nội dung CTDH, (4) phương pháp tiếp cận trong dạy học, (5) đánh giá kết quả học tập của NH, (6) đội ngũ GV, NCV, (7) đội ngũ nhân viên, (8) NH và hoạt động hỗ trợ NH, (9) CSVC và trang thiết bị, (10) nâng cao chất lượng, (11) kết quả đầu ra. Dựa vào từng tiêu chuẩn, tiêu chí của bộ tiêu chuẩn đánh giá chất lượng CTĐT do Bộ GD&ĐT ban hành, Khoa đã tiến hành đánh giá theo 5 bước sau đây:

Ngoài ra, các minh chứng trong báo cáo TĐG được mã hóa như sau: Mã thông tin và minh chứng (Mã MC) được ký hiệu bằng chuỗi có ít nhất 11 ký tự, bao gồm 1 chữ cái, ba dấu chấm và 7 chữ số; cứ 2 chữ số có 1 dấu chấm (.) để phân cách theo công thức sau: **Hn.ab.cd.ef**. Trong đó:

- H: viết tắt “Hộp minh chứng”.
- n: số thứ tự của hộp minh chứng được đánh số từ 1 đến hết.
- ab: số thứ tự của tiêu chuẩn.
- cd: số thứ tự của tiêu chí.
- ef: số thứ tự của minh chứng theo từng tiêu chí.

b) Mục đích, quy trình TĐG, phương pháp, công cụ đánh giá và sự tham gia của các bên liên quan

- Mục đích tự đánh giá

TĐG CTĐT là hoạt động cần thiết để Khoa SP&XHNV tự rà soát, xem xét, đánh giá thực trạng của CTĐT. Từ đó, xây dựng và triển khai các kế hoạch hành động nhằm cải tiến và nâng cao chất lượng CTĐT dựa trên các tiêu chuẩn, tiêu chí cụ thể, rõ ràng, chi tiết được Bộ GD&ĐT ban hành. Từ kết quả TĐG CTĐT, Trường ĐHKG đăng ký đánh giá ngoài để CTĐT ngành Luật của Khoa SP&XHNV được công nhận đạt chuẩn chất lượng CTĐT của Bộ GD&ĐT.

Hoạt động TĐG cũng thể hiện tính tự chủ và tự chịu trách nhiệm của Khoa SP&XHNV trong toàn bộ hoạt động ĐT, NCKH và PVCĐ theo chức năng, nhiệm vụ được giao, phù hợp với triết lý giáo dục, tầm nhìn, sứ mạng và giá trị cốt lõi của Trường

- Quy trình tự đánh giá

Quy trình TĐG được thực hiện theo các bước sau, cụ thể:

- + Thành lập Hội đồng TĐG CTĐT ngành Luật.
- + Lập kế hoạch TĐG, phân công trách nhiệm cụ thể cho từng nhóm.
- + Thu thập, phân tích và xử lý thông tin và minh chứng.
- + Viết báo cáo TĐG.
- + Công bố báo cáo TĐG trong Khoa và Trường để đóng góp ý kiến; rà soát, hoàn thiện báo cáo TĐG.

- Triển khai các hoạt động sau khi hoàn thành TĐG.

- Phương pháp đánh giá

Phương pháp TĐG chủ yếu là thu thập thông tin, minh chứng từ các nguồn ở trong và ngoài Trường từ năm 2019 đến năm 2023, trên cơ sở đó phân tích, đánh giá theo từng tiêu chuẩn, tiêu chí kiểm định chất lượng CTĐT.

- Công cụ đánh giá:

- + Thông tư số 04/2016/TT-BGDĐT ngày 14 tháng 3 năm 2016 của Bộ trưởng BGD&ĐT Quy định tiêu chuẩn đánh giá chất lượng CTĐT các trình độ GDĐH;
- + Công văn số 1669/QLCL-KĐCLGD ngày 31 tháng 12 năm 2019 của Cục Quản lý chất lượng về việc sử dụng tài liệu hướng dẫn đánh giá theo tiêu chuẩn đánh giá chất lượng CTĐT các trình độ của GDĐH;
- + Công văn số 2085/QLCL-KĐCLGD ngày 31 tháng 12 năm 2020 của Cục Quản lý chất lượng về việc hướng dẫn TĐG và đánh giá ngoài CTĐT.

+ Công văn số 774/QLCL-KĐCLGD ngày 10 tháng 6 năm 2021 của Cục Quản lý chất lượng về việc điều chỉnh một số phụ lục Công văn số 2085/QLCL-KĐCLGD.

- Sự tham gia của các bên liên quan:

Quá trình thực hiện TĐG CTĐT trình độ đại học ngành Luật có sự tham gia của nhiều bộ phận: Khoa SP&XHNV, các phòng ban chức năng, GV, CSV và SV, NTD... Trong quá trình triển khai công tác này, Hội đồng TĐG CTĐT ngành Luật đã căn cứ vào các tiêu chuẩn theo Thông tư 04/2016/TT-BGDĐT của Bộ GD&ĐT của Cục Quản lý chất lượng, Bộ GD&ĐT để thực hiện rà soát, phân tích, đánh giá và cải tiến tất cả các hoạt động của Khoa theo chu trình Plan - Do - Check - Act (PDCA) nhằm nhận diện thực trạng công tác ĐT của Khoa và tạo lập cơ sở xây dựng kế hoạch khắc phục, cải tiến nhằm nâng cao chất lượng giảng dạy, học tập, NCKH và chất lượng dịch vụ của Khoa và các phòng, ban liên quan.

Quá trình viết báo cáo được thực hiện từ tháng 09/2022 đến tháng 4/2023. Sau khi có quyết định thành lập Hội đồng TĐG, Nhà trường đã ban hành kế hoạch TĐG, thành lập các nhóm công tác chuyên trách gồm:

- + Nhóm 1 phụ trách tiêu chuẩn 1 và tiêu chuẩn 10;
- + Nhóm 2 phụ trách tiêu chuẩn 2 và tiêu chuẩn 3;
- + Nhóm 3 phụ trách tiêu chuẩn 4 và tiêu chuẩn 8;
- + Nhóm 4 phụ trách tiêu chuẩn 5 và tiêu chuẩn 11;
- + Nhóm 5 phụ trách tiêu chuẩn 6 và tiêu chuẩn 7;
- + Nhóm 6 phụ trách tiêu chuẩn 9.

1.2. Tổng quan chung

a) Tổng quan về Trường Đại học Kiên Giang

Trường ĐHKG được thành lập vào ngày 21/5/2014 theo Quyết định số 758/QĐ/TTg của Thủ tướng chính phủ trên cơ sở phân hiệu của Trường Đại học Nha Trang tại Kiên Giang. Trường ĐHKG là Trường đại học công lập thứ ba của khu vực Đồng bằng sông Cửu Long trực thuộc Bộ GD&ĐT với mối quan tâm hàng đầu là hiệu quả và chất lượng ĐT.

Sứ mạng: “Trường ĐHKG là cơ sở ĐT nguồn nhân lực trình độ đại học và sau đại học, có tri thức, đạo đức nghề nghiệp đáp ứng nhu cầu xã hội, thích ứng nhanh yêu cầu phát triển khoa học công nghệ; là nơi tổ chức triển khai, thực hiện các hoạt động NCKH và ứng dụng, chuyển giao công nghệ hiệu quả, góp phần quan trọng làm tăng cơ hội việc làm, nâng cao chất lượng cuộc sống của cộng đồng, tạo động lực thúc đẩy pháp

triển kinh tế - xã hội cho tỉnh Kiên Giang, vùng Đồng bằng sông Cửu Long và cả nước; là nơi gắn kết toàn thể GV, cán bộ và SV thực hiện nhiệm vụ giảng dạy, học tập, nghiên cứu sáng tạo khoa học, phục vụ lợi ích cho cộng đồng”.

Tầm nhìn: “Phấn đấu đến năm 2030 và những năm tiếp sau, Trường ĐHKG là trường ĐT đa ngành, đa cấp, đa hệ, NCKH và chuyển giao công nghệ chất lượng cao theo định hướng ứng dụng, có uy tín; môi trường học tập và làm việc chuyên nghiệp, sáng tạo, thân thiện; CSVC khang trang, hiện đại thuộc nhóm các trường đại học ĐT theo định hướng ứng dụng khá của cả nước”.

Giá trị cốt lõi: “Trường ĐHKG luôn nỗ lực phấn đấu hướng tới mục tiêu ĐT NH có tri thức khoa học, kỹ năng chuyên môn, đạo đức nghề nghiệp, ý thức trách nhiệm, trở thành người công dân có ích cho bản thân, gia đình, cộng đồng và thành công trong cuộc sống. Để thực hiện tốt sứ mạng cao cả của mình, Nhà trường quyết tâm xây dựng một môi trường giáo dục lành mạnh, gìn giữ, phát huy, đề cao những giá trị cốt lõi như là khẩu hiệu hành động, là sức mạnh, ý chí phấn đấu vươn lên. Giá trị cốt lõi đó là: **“Tận tâm – Uy tín – Chất lượng – Hội nhập”**.”

Giá trị cốt lõi tạo nên uy tín, thương hiệu, hình ảnh Trường ĐHKG, là niềm tự hào, vinh dự của tất cả VC, NLD và SV Trường.”

Triết lý giáo dục: Trong mọi thời đại, giáo dục và ĐT là nền tảng của sự phát triển xã hội. Kết quả của giáo dục và ĐT không chỉ làm cá nhân phát triển, hướng tới cuộc sống tốt hơn mà còn thúc đẩy sự phát triển của xã hội. Nhằm hoàn thiện tâm lực, trí lực, thể lực, làm tròn trách nhiệm với bản thân, với gia đình, xã hội, với thiên nhiên, con người phải học tập, rèn luyện thường xuyên, suốt đời, đặc biệt trong điều kiện biến đổi nhanh chóng của khoa học công nghệ và sự tác động mạnh mẽ của cuộc cách mạng 4.0 hiện nay.

Triết lý giáo dục của Trường ĐHKG là **“Tạo môi trường học tập chất lượng vì sự phát triển cộng đồng”**.

Mục tiêu chung: Tập trung mọi nỗ lực phát triển Trường ĐHKG thành trường đại học ứng dụng có uy tín, góp phần quan trọng cung cấp nguồn nhân lực chất lượng cao, một trung tâm nghiên cứu ứng dụng, chuyển giao công nghệ cho tỉnh Kiên Giang, vùng Đồng bằng sông Cửu Long và cả nước.

Cơ cấu tổ chức Trường ĐHKG gồm Hội đồng trường, Đảng ủy và các đoàn thể, Ban Giám hiệu (01 Hiệu trưởng, 02 Phó hiệu trưởng), các phòng ban chức năng, Khoa chuyên môn, đơn vị phục vụ ĐT, nghiên cứu.

Tính đến tháng 12/2022, Trường ĐHKG đã xây dựng 9 phòng, ban chuyên trách, gồm: Phòng Đào tạo, Phòng KT&ĐBCL, Phòng HT&KHCCN, Phòng CTSV&KNCCĐ,

Phòng TCNS, Phòng Kế hoạch – Tài chính, Phòng Hành chính – Quản trị, Phòng Thanh tra – Pháp chế, Ban Quản lý dự án; 9 Khoa chuyên môn, gồm Khoa SP&XHNV, Kinh tế, Nông nghiệp và Phát triển nông thôn, Kỹ thuật - Công Nghệ, Tài nguyên – Môi trường, Sư phạm và Xã hội nhân văn, Thông tin – Truyền thông, Khoa học thực phẩm và sức khỏe, Chính trị - Quốc phòng; 5 trung tâm, gồm: QLTH-TN, TT-TV, Dịch vụ trường học, Ứng dụng công nghệ và Khởi nghiệp, Đào tạo và Sát hạch tổng hợp.

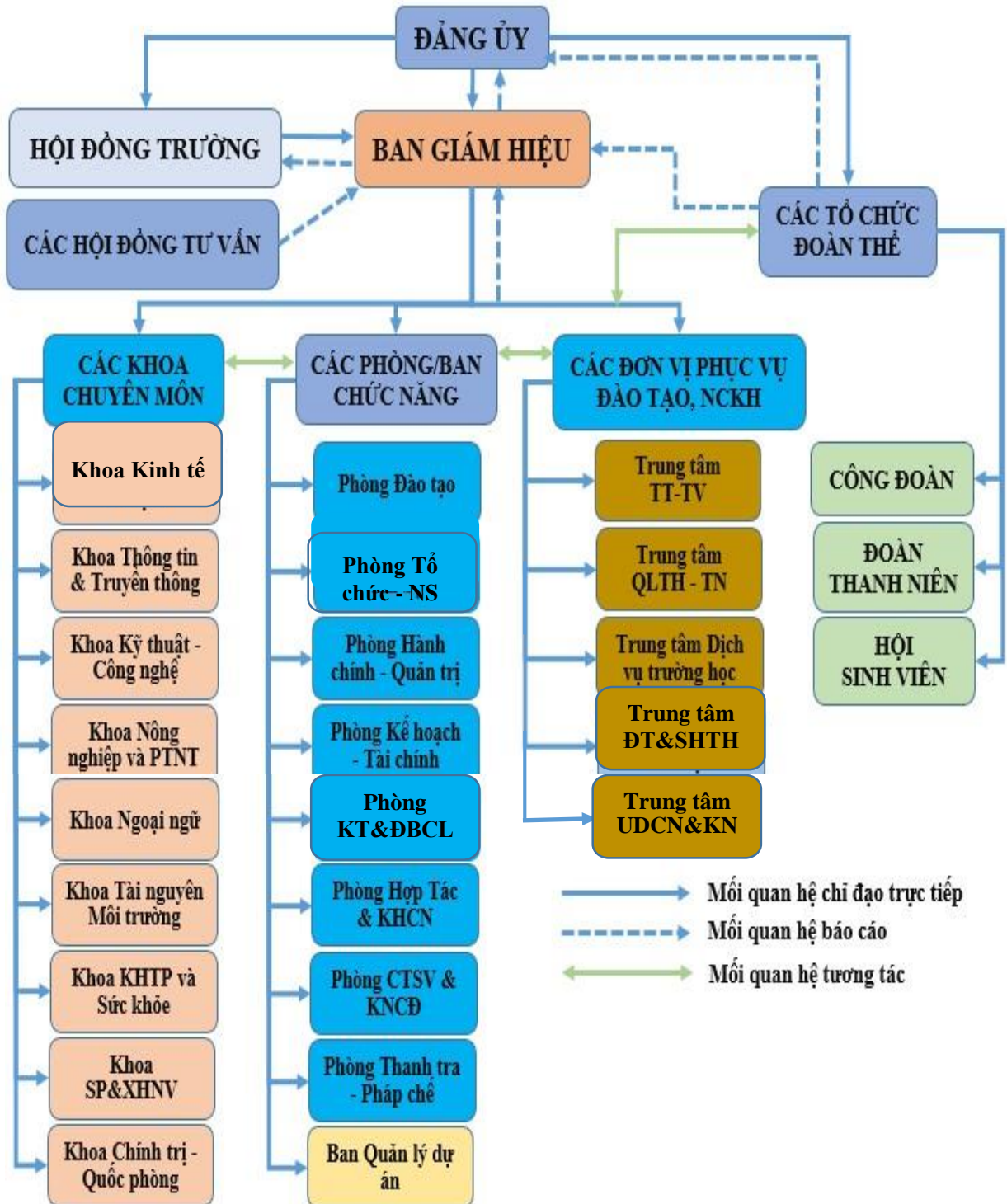

Hình 0.1 Sơ đồ cơ cấu tổ chức của Trường ĐHKG năm 2022

Về nhân lực: Về nhân lực: Tính đến 31/12/2022, Trường có 246 nhân sự cơ hữu, trong đó có 173 GV, 73 chuyên viên và NV phục vụ; đội ngũ GV Trường có 01 PGS (chiếm tỷ lệ 0,58%); 23 tiến sĩ (chiếm tỷ lệ 13,29%), 142 thạc sĩ (chiếm tỷ lệ 82,08%); 07 đại học (chiếm tỷ lệ 4,05%) đang giảng dạy 20 CTĐT trình độ đại học.

Về đào tạo: Trường ĐT đa ngành. Đào tạo đại học gồm 20 ngành. Công tác quản lý ĐT các bậc hệ của Trường được giao cho 2 đơn vị đầu mối là Phòng Đào tạo và Phòng KT&ĐBCL.

Về CSVC: Trường có 01 cơ sở chính tại 320A, Quốc lộ 61, thị trấn Minh Lương, huyện Châu Thành, tỉnh Kiên Giang; có đủ giảng đường, phòng học, phòng thực hành máy tính, phòng thực hành với trang thiết bị và phương tiện hiện đại phục vụ giảng dạy; có bộ phận y tế chăm sóc sức khỏe; thư viện phục vụ nhu cầu của NH, GV.

Về tài chính: Trường là đơn vị sự nghiệp giáo dục công lập trực thuộc Bộ GD&ĐT. Công tác lập kế hoạch tài chính và quản lý tài chính được thực hiện theo quy định. Các nguồn thu hợp pháp của Trường đều tuân thủ theo đúng quy định tại các văn bản của Bộ Tài chính và các quy định của Hiệu trưởng về mức thu và đối tượng thu.

Về NCKH: Trường đầu tư cấp kinh phí cho hoạt động NCKH theo quy định; có chế độ khuyến khích VC, GV NCKH; hằng năm tham gia đấu thầu và thực hiện các đề tài cấp Bộ, Sở ban ngành, địa phương; Trong giai đoạn 2018 - 2022, Trường đã công bố 80 bài báo khoa học quốc tế thuộc hạng ISI, Scopus, SCI và SCIE; các sản phẩm NCKH của GV phục vụ tốt cho quá trình giảng dạy như giáo trình, tài liệu.

Về hợp tác quốc tế: Trường đang hợp tác với 10 đại học, tổ chức trên toàn thế giới. Một số đối tác quan trọng đến từ Hà Lan, Malaysia, Indonesia... Hàng năm, một số nhà khoa học có uy tín của các đối tác quốc tế đến trường để giảng dạy, thực hiện các dự án NCKH, tư vấn xây dựng CTDH.

Về hợp tác trong nước: ngoài đào tạo chính quy, trong nhiều năm liền, Trường và Khoa SP&XHNV đã liên kết chặt chẽ bồi dưỡng cho giáo viên các trường trong và ngoài tỉnh Kiên Giang.

Về ĐBCL: Trường có mạng lưới Tổ ĐBCL tất cả các đơn vị thuộc Trường và đang vận hành mô hình ĐBCL bên trong; tháng 07/2022 được Trung tâm Kiểm định chất lượng GDDH Đà Nẵng cấp giấy chứng nhận Kiểm định chất lượng cấp CSGD theo Quyết định số 137/QĐ-CEA.UD ; Mặt khác, Trường đã xây dựng và đang thực hiện các Kế hoạch cải tiến chất lượng hậu kiểm định cho giai đoạn 5 năm tiếp theo, phát triển

CTĐT, xây dựng và vận hành hệ thống cơ sở dữ liệu và hệ thống thu thập thông tin phản hồi ý kiến CBLQ.

b) Tổng quan về Khoa Sư phạm và Xã hội nhân văn

Khoa SP&XHNV, tiền thân là Khoa Khoa học Cơ bản, được thành lập vào năm 2015 theo Quyết định số 150/QĐ-ĐHKG ngày 9 tháng 9 năm 2015 của Hiệu trưởng Trường ĐHKG với sứ mệnh là đào tạo giáo viên, CB quản lý giáo dục và SV các ngành ngoài sư phạm thuộc lĩnh vực Khoa học Xã hội có trình độ Đại học cho tỉnh Kiên Giang cũng như là vùng Đồng bằng Sông Cửu Long. Khoa SP&XHNV có nhiệm vụ xây dựng chương trình đào tạo, tổ chức kế hoạch giảng dạy, kiểm tra, đánh giá KQHT, rèn luyện của SV, bảo đảm chuẩn đầu ra của NH các ngành sư phạm, các ngành Khoa học Xã hội và ngoài ra Khoa SP&XHNV còn đảm nhận giảng dạy các học phần (HP) kiến thức đại cương cho các ngành đào tạo ngoài Sư phạm, đồng thời lập kế hoạch, tổ chức thực hiện các hoạt động NCKH, chuyển giao công nghệ và hợp tác quốc tế trên các lĩnh vực khoa học giáo dục và khoa học cơ bản.

Sứ mệnh của Khoa SP&XHNV là trung tâm nghiên cứu, đào tạo có chất lượng, phục vụ tốt cho sự nghiệp Giáo dục của Nhà trường cũng như góp phần vào sự phát triển kinh tế xã hội của Kiên Giang nói riêng và ĐBSCL nói chung.

Tầm nhìn của Khoa đến năm 2030, Khoa SP&XHNV trở thành trung tâm nghiên cứu, đào tạo Sư phạm và Khoa học xã hội có chất lượng trong khu vực.

Cơ cấu tổ chức của Khoa SP&XHNV hiện nay có 03 bộ môn bao gồm bộ môn Sư phạm, Luật và Tự nhiên – Xã hội. Ngoài ra, còn có Công đoàn và Đoàn thanh niên được mô tả trong Hình 0.2.

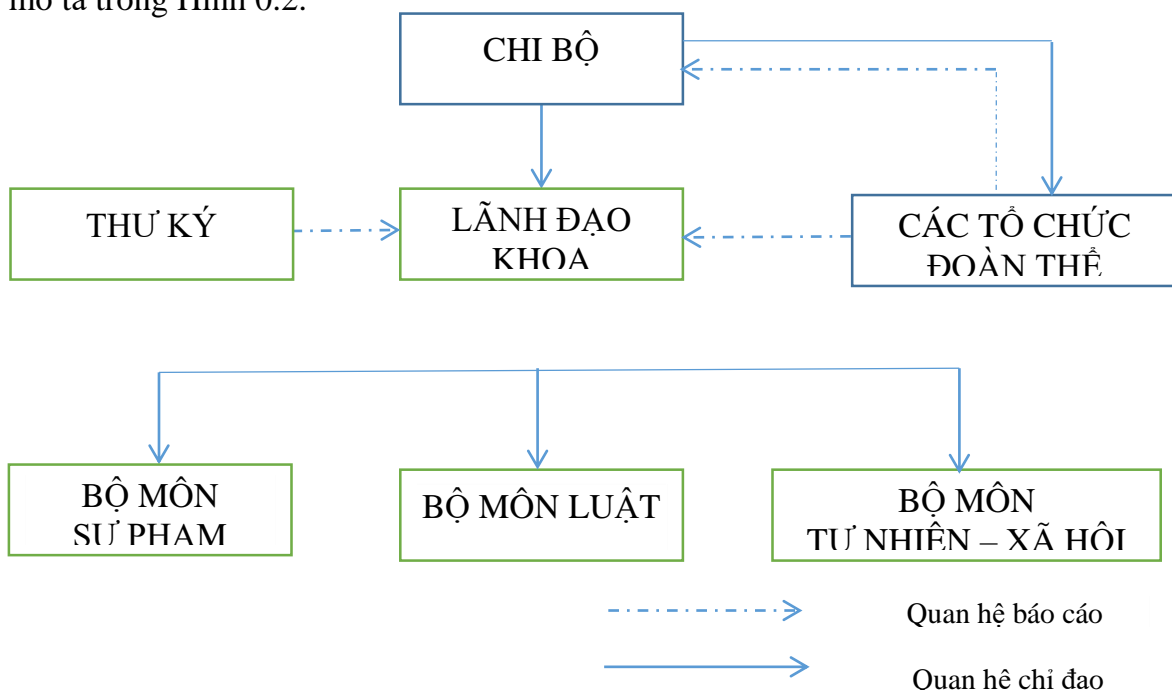

Hình 0.2 Sơ đồ cơ cấu tổ chức của Khoa SP&XHNV

Khoa thực hiện nhiệm vụ giảng dạy các ngành: Sư phạm Toán học, Giáo dục Tiểu học, Luật, Du lịch và Tiếng Việt và Văn hóa Việt Nam với hệ đào tạo chính quy trình độ ĐH. Trải qua hơn 5 năm thành lập và phát triển, hiện nay, số lượng GV của Khoa SP&XHNV là 32 GV, trong đó, có 01 TS, 04 Nghiên cứu sinh và 27 ThS. Khoa gồm có Tổ dạy tiếng Việt và 03 Bộ môn gồm: Sư phạm, Luật và Tự nhiên - Xã hội. Đội ngũ GV của Khoa đều đáp ứng chuẩn giảng dạy theo quy định của Bộ GD&ĐT.

Bảng 0.1. Danh sách CB, GV thuộc Khoa SP&XHNV

TT	Họ và tên	Chức vụ/Chuyên môn	Bộ môn
1	Nguyễn Thanh Sang	Phó Trưởng khoa ThS. Toán Giải tích	Sư phạm
2	Lê Thị Hồng Thắm	Phó trưởng bộ môn Luật ThS. Luật Kinh tế	Luật
3	Huỳnh Chi	P.Trưởng phụ trách BM TN-XH ThS. Văn hóa học	TN-XH
4	Lý Hoàng Diễm	Phó Trưởng Bộ môn TN-XH ThS. Hóa hữu cơ	TN-XH
5	Hàng Duy Thanh	P.trưởng BM Sư phạm ThS. Lí luận và phương pháp dạy học bộ môn Toán	Sư phạm
6	Dương Thị Diệu	ThS. Văn học Việt Nam	Sư phạm
7	Nguyễn Ngọc Hân	ThS. Giáo dục học	Sư phạm
8	Nguyễn Thị Kim Hoa	ThS. Lí luận và phương pháp dạy học bộ môn Toán	Sư phạm
9	Phạm Thanh Hùng	ThS. Toán giải tích	Sư phạm
10	Phạm Lê Bạch Ngọc	ThS. Toán giải tích	Sư phạm
11	Nguyễn Thanh Tùng	ThS. Toán giải tích	Sư phạm
12	Phạm Thị Thương	ThS. Lý thuyết xác suất và thống kê Toán học	Sư phạm
13	Danh Ngọc Thắm	ThS. Lý thuyết xác suất và thống kê Toán học	Sư phạm

TT	Họ và tên	Chức vụ/Chuyên môn	Bộ môn
14	Tôn Hoàng Hồ	ThS. Tâm lý học	Sư phạm
15	Châu Thanh Nhã	ThS. Giáo dục Mầm Non	Sư phạm
16	Nguyễn Thị Hồng Vân	ThS. Giáo dục Tiểu học	Sư phạm
17	Trần Thị Phương Nguyên	TS. Ngôn ngữ dân tộc thiểu số	TN-XH
18	Huỳnh Thanh Thêm	ThS. Ngôn ngữ học	TN-XH
19	Bùi Thị Kiều Trang	ThS. Lí luận và phương pháp dạy học bộ môn Lịch sử	TN-XH
20	Quách Việt Tú	ThS. Văn học Việt Nam	TN-XH
21	Lê Huỳnh Như	ThS. Ngôn ngữ học	TN-XH
22	Đoàn Minh Hậu	ThS. Văn học Việt Nam	TN-XH
23	Nguyễn Hoàng Thiên	ThS. Văn học Việt Nam	TN-XH
24	Nguyễn Thị Thúy Quỳnh	ThS. Vật lý lý thuyết và vật lý Toán	TN-XH
25	Nguyễn Thị Kim Phụng	ThS. Hóa hữu cơ	TN-XH
26	Đỗ Thanh Xuân	ThS. Hóa hữu cơ	TN-XH
27	Huỳnh Trung Bảo	ThS. Quản trị Du lịch và Lữ hành	TN-XH
28	Nguyễn Thị Tuyết Kha	ThS. Luật Dân sự	Luật
29	Phạm Thị Thủy	ThS. Luật kinh tế	Luật
30	Trần Quý Hoàng	ThS. Luật kinh tế	Luật
31	Huỳnh Bích Trân	ThS. Luật hình sự	Luật

PHẦN II. TỰ ĐÁNH GIÁ THEO CÁC TIÊU CHUẨN, TIÊU CHÍ

Tiêu chuẩn 1. Mục tiêu và chuẩn đầu ra của chương trình đào tạo

Mở đầu

Mục tiêu và CĐR của CTĐT là những yếu tố quan trọng thể hiện sự cam kết của các cơ sở GDĐH về chất lượng ĐT đối với xã hội và năng lực của NH sau khi tốt nghiệp. Mục tiêu và CĐR của CTĐT ngành Luật được xây dựng trên cơ sở chương trình khung do Bộ GD&ĐT ban hành và các quy định, hướng dẫn của Trường ĐHKG. Mục tiêu của CTĐT ngành Luật được xác định rõ ràng, phù hợp với sứ mạng và tầm nhìn của Trường ĐHKG, phù hợp với mục tiêu của GDĐH quy định tại Luật GDĐH. CĐR của CTĐT được xác định rõ ràng, bao quát được cả các yêu cầu chung và yêu cầu chuyên biệt mà NH cần đạt được sau khi hoàn thành CTĐT. CĐR của CTĐT phản ánh được yêu cầu của CBLQ, được định kỳ rà soát, điều chỉnh và được công bố công khai.

Tiêu chí 1.1. Mục tiêu của chương trình đào tạo được xác định rõ ràng, phù hợp với sứ mạng và tầm nhìn của cơ sở GDĐH, phù hợp với mục tiêu của GDĐH quy định tại Luật GDĐH.

1. Mô tả hiện trạng

Mục tiêu của CTĐT ngành Luật được xác định rõ ràng theo các văn bản quy định về xây dựng CTĐT với những yêu cầu chặt chẽ về hình thức, yêu cầu về chuẩn kiến thức, kỹ năng, thái độ của ĐT trình độ ĐH. Nội dung mục tiêu của CTĐT ngành Luật được xác định rõ ràng qua mục tiêu chung và mục tiêu cụ thể của CTĐT, mà trên các kỹ năng thể hiện đóng góp của từng học phần đạt được mục tiêu chung của CTĐT đại học Luật, cụ thể như sau:

(i) Năm 2018, khi xây dựng mới CTĐT ngành Luật thì mục tiêu của chương trình GDĐH ngành Luật được xác định gồm mục tiêu chung và mục tiêu cụ thể. Theo đó:

- **Mục tiêu chung** được xác định là đào tạo cử nhân Luật có kiến thức, tư duy pháp luật nền tảng, có các kỹ năng nghề nghiệp cơ bản, có phẩm chất chính trị, đạo đức tốt, phù hợp với chuẩn mực chung của xã hội và đạo đức nghề luật. Có kiến thức cơ bản về pháp luật, thực tiễn pháp lý để tự nghiên cứu về hệ thống pháp luật Việt Nam và có khả năng tiếp tục học tập ở bậc cao hơn.

- **Mục tiêu cụ thể**

a. Về kiến thức: Hiểu và vận dụng những kiến thức cơ bản về khoa học pháp lý, những kiến thức chuyên sâu thuộc lĩnh vực được đào tạo vào hoạt động nghề nghiệp, phát triển kiến thức mới.

b. Kỹ năng: Đánh giá, phân tích, vận dụng một cách sáng tạo các kiến thức đã học để giải quyết một cách độc lập những vụ việc pháp lý thông thường; đáp ứng yêu cầu công việc của đơn vị sử dụng lao động; tự cập nhật, hiểu và vận dụng các văn bản pháp luật mới; tự nghiên cứu để giải quyết những vấn đề mới nảy sinh trong công việc.

c. Thái độ: có thái độ tốt, bảo vệ công bằng, cảm nhận và kiến tạo công lý; tôn trọng pháp luật trong đời sống và công việc hàng ngày; có tinh thần tự học để thích ứng với sự phát triển của xã hội [H1.01.01.01];

(ii) Năm 2019, Nhà trường thực hiện điều chỉnh CTĐT ngành Luật, trong đó có điều chỉnh nội dung mục tiêu của CTĐT ngành Luật. Theo đó, mục tiêu của CTĐT ngành Luật bao gồm mục tiêu chung và mục tiêu cụ thể được điều chỉnh như sau:

- **Mục tiêu chung** được xác định là đào tạo cử nhân Luật có kiến thức chuyên sâu, tư duy pháp luật nền tảng, có các kỹ năng nghề nghiệp cơ bản, có phẩm chất chính trị, đạo đức tốt, phù hợp với chuẩn mực chung của xã hội và đạo đức nghề luật. Có kiến thức chuyên sâu về pháp luật, thực tiễn pháp lý để tự nghiên cứu về hệ thống pháp luật Việt Nam và có khả năng tiếp tục học tập ở bậc cao hơn.

- Mục tiêu cụ thể

a. Về kiến thức: Hiểu và vận dụng những kiến thức cơ bản về khoa học pháp lý, những kiến thức chuyên sâu thuộc lĩnh vực được đào tạo vào hoạt động nghề nghiệp, phát triển kiến thức mới.

b. Kỹ năng: Đánh giá, phân tích, vận dụng một cách sáng tạo các kiến thức đã học để giải quyết một cách độc lập những vụ việc pháp lý thông thường; đáp ứng yêu cầu công việc của đơn vị sử dụng lao động; tự cập nhật, hiểu và vận dụng các văn bản pháp luật mới; tự nghiên cứu để giải quyết những vấn đề mới nảy sinh trong công việc.

c. Thái độ: có phẩm chất đạo đức tốt, trung thực, khách quan; có ý thức tôn trọng và chấp hành pháp luật, có trách nhiệm công dân, có ý thức bảo vệ lợi ích của cộng đồng và xã hội, có đạo đức tốt, có lòng nhân ái; có phẩm chất đạo đức nghề nghiệp cần thiết của một luật gia, có bản lĩnh nghề nghiệp và thái độ trung thực, yêu nghề và có trách nhiệm trong công việc, có ý thức bảo vệ lợi ích của cộng đồng và xã hội; chủ động, tự tin, mạnh dạn bày tỏ quan điểm và biết lắng nghe; có trách nhiệm với công việc được

giao và có tinh thần cầu tiến, hợp tác, thân thiện với đồng nghiệp và cá nhân khác trong công việc; có tinh thần làm việc nghiêm túc, khoa học; kết hợp giữa thực tiễn và lý thuyết, đúc kết kinh nghiệm để giải quyết vấn đề ngày một hiệu quả [H1.01.01.02].

(iii) Năm 2020, Nhà trường ban hành bản mô tả CTĐT ngành Luật. Trong Bản mô tả CTĐT ngành Luật, mục tiêu của CTĐT trình độ ĐH ngành Luật được xác định rõ ràng qua mục tiêu chung và mục tiêu cụ thể của CTĐT, ma trận các kỹ năng thể hiện đóng góp của từng HP đạt được mục tiêu chung của CTĐT đại học Luật [H1.01.01.03], [H1.01.01.04], cụ thể:

Mục tiêu chung là “Đào tạo cử nhân Luật có kiến thức xã hội cơ bản, có kiến thức pháp lý chuyên sâu, tư duy độc lập, có phẩm chất chính trị, đạo đức đáp ứng nhu cầu xã hội, có khả năng thích ứng nhanh với sự phát triển của xã hội, có kỹ năng giải quyết các tình huống pháp lý cụ thể, khả năng tự nghiên cứu khoa học, đồng thời có khả năng tiếp tục học tập ở bậc học cao hơn, ý thức trách nhiệm, trở thành người công dân có ích cho bản thân, gia đình, cộng đồng và thành công trong cuộc sống.”.

Mục tiêu cụ thể: Chương trình đào tạo trình độ đại học theo hình thức chính quy ngành Luật nhằm đào tạo người học hình thành các năng lực cụ thể sau:

a. Về kiến thức: Kiến thức về khoa học tự nhiên, khoa học xã hội, tư tưởng chính trị; Kiến thức cơ sở ngành và chuyên ngành luật nhằm phục vụ cho việc nghiên cứu khoa học liên quan đến lĩnh vực pháp luật, cũng như vận dụng các kiến thức đó trong quá trình thực hiện pháp luật.

b. Về kỹ năng: Đánh giá, phân tích, tổng hợp, nhận xét, nêu quan điểm trước các vấn đề pháp lý phát sinh trong thực tiễn cuộc sống. Vận dụng một cách sáng tạo các kiến thức đã học để áp dụng trong quá trình giải quyết một tình huống pháp lý phát sinh; Kỹ năng làm việc nhóm, kỹ năng thuyết trình, kỹ năng tư vấn pháp lý, kỹ năng tra cứu, cập nhật văn bản quy phạm pháp luật.

c. Về thái độ: Có phẩm chất đạo đức tốt, trung thực, khách quan; có ý thức tôn trọng và thực hiện pháp luật, có trách nhiệm công dân, có ý thức bảo vệ tổ quốc, bảo vệ lợi ích của cộng đồng và xã hội, có lòng nhân ái; có phẩm chất đạo đức nghề nghiệp cần thiết của một nhân lực pháp luật, có bản lĩnh nghề nghiệp.

Mục tiêu của CTĐT ngành Luật được xác định phù hợp với sứ mạng và tầm nhìn của Trường ĐHKG, cụ thể:

(i) Giai đoạn 2016 - 2020, sứ mạng của Trường ĐHKG được xác định là “cơ sở ĐT nguồn nhân lực trình độ đại học và sau đại học, có tri thức, đạo đức nghề nghiệp đáp ứng nhu cầu xã hội, thích ứng nhanh yêu cầu phát triển khoa học công nghệ; là nơi tổ chức triển khai, thực hiện các hoạt động NCKH và ứng dụng, chuyển giao công nghệ hiệu quả, góp phần quan trọng làm tăng cơ hội việc làm, nâng cao chất lượng cuộc sống của cộng đồng, tạo động lực thúc đẩy phát triển kinh tế - xã hội cho tỉnh Kiên Giang, vùng Đồng bằng sông Cửu Long và cả nước; là nơi gắn kết toàn thể GV, cán bộ và SV thực hiện nhiệm vụ giảng dạy, học tập, nghiên cứu sáng tạo khoa học, phục vụ lợi ích cho cộng đồng”.

Về tầm nhìn phân đầu đến năm 2030 và những năm tiếp sau, “Trường ĐHKG là trường ĐT đa ngành, đa cấp, đa hệ, NCKH và chuyển giao công nghệ chất lượng cao theo định hướng ứng dụng, có uy tín; môi trường học tập và làm việc chuyên nghiệp, sáng tạo, thân thiện; CSVC khang trang, hiện đại thuộc nhóm các trường đại học ĐT theo định hướng ứng dụng khá của cả nước”[H1.01.01.05].

(ii) Đến năm 2020, sứ mạng Trường ĐHKG là cơ sở ĐT nguồn nhân lực trình độ đại học và sau đại học, có tri thức, đạo đức nghề nghiệp đáp ứng nhu cầu xã hội, thích ứng nhanh yêu cầu phát triển khoa học công nghệ; là nơi tổ chức triển khai, thực hiện các hoạt động NCKH và ứng dụng, chuyển giao công nghệ hiệu quả, góp phần quan trọng làm tăng cơ hội việc làm, nâng cao chất lượng cuộc sống của cộng đồng, tạo động lực thúc đẩy phát triển kinh tế - xã hội cho tỉnh Kiên Giang, vùng Đồng bằng sông Cửu Long và cả nước; là nơi gắn kết toàn thể GV, cán bộ và SV thực hiện nhiệm vụ giảng dạy, học tập, nghiên cứu sáng tạo khoa học, phục vụ lợi ích cho cộng đồng.

Về tầm nhìn, phân đầu đến năm 2030 và những năm tiếp sau, Trường ĐHKG là trường ĐT đa ngành, đa cấp, đa hệ, NCKH và chuyển giao công nghệ chất lượng cao theo định hướng ứng dụng, có uy tín; môi trường học tập và làm việc chuyên nghiệp, sáng tạo, thân thiện; CSVC khang trang, hiện đại thuộc nhóm các trường đại học ĐT theo định hướng ứng dụng khá của cả nước [H1.01.01.06].

Mục tiêu CTĐT ngành Luật được Khoa SP&XHNV xây dựng và chỉnh sửa qua các năm 2019 và 2020 dựa theo các thông báo, quy định của Trường về xây dựng, rà soát, chỉnh sửa CTĐT [H1.01.01.07].

Việc xây dựng, rà soát và điều chỉnh mục tiêu của CTĐT luôn được Khoa SP&XHNV chú trọng xem xét đến sự phù hợp giữa mục tiêu của CTĐT ngành Luật với

mục tiêu của GDĐH quy định tại Luật GDĐH và Luật Giáo dục [H1.01.01.08], [H1.01.01.09]. Đó là hướng đến mục tiêu ĐT nhân lực trình độ cao, nâng cao dân trí, bồi dưỡng nhân tài; NCKH và công nghệ tạo ra tri thức, sản phẩm mới, phục vụ nhu cầu phát triển kinh tế - xã hội, đảm bảo quốc phòng an ninh, hội nhập quốc tế. Đào tạo NH phát triển toàn diện về đức, trí, thể, mỹ; có tri thức, kỹ năng, trách nhiệm nghề nghiệp; có khả năng nắm bắt tiến bộ khoa học và công nghệ tương xứng với trình độ ĐT, khả năng tự học, sáng tạo, thích nghi với môi trường làm việc, có tinh thần lập nghiệp, có ý thức phục vụ nhân dân. Sự phù hợp giữa mục tiêu đào tạo và tầm nhìn sứ mạng của Trường, của Khoa và phù hợp với các quy định của Nhà nước được thể hiện qua bảng 1.1 (Phụ lục 4).

Trong quá trình rà soát, điều chỉnh mục tiêu của CTĐT ngành Luật, Khoa SP&XHNV luôn tiếp thu ý kiến đóng góp của CBLQ như GV, NTD cũng như tham khảo các chương trình tiên tiến của các trường trong nước. [H1.01.01.10]; [H1.01.01.11], [H1.01.01.12]. Bên cạnh đó, để đáp ứng tốt cho việc xây dựng, chỉnh sửa CTĐT ngành Luật gắn với nhu cầu thực tế, tổ soạn thảo CTĐT cũng thực hiện việc tham khảo thông tin từ các tài liệu khảo sát về nhu cầu của thị trường lao động liên quan đến CTĐT từ 2019 - 2023 [H1.01.01.13].

2. Điểm mạnh

Mục tiêu của CTĐT đại học ngành Luật được xác định rõ ràng, phù hợp với sứ mạng và tầm nhìn của Trường ĐHKG, với mục tiêu của GDĐH quy định tại Luật GDĐH. Đồng thời, mục tiêu của CTĐT của ngành Luật phù hợp với tầm nhìn, sứ mạng của Trường và được thiết kế trên cơ sở kết quả khảo sát về nhu cầu của thị trường lao động và LYK của CBLQ để phù hợp với tình hình xã hội hiện tại.

3. Điểm tồn tại

Việc LYK đóng góp về mục tiêu CTĐT ngành Luật của CBLQ là nhà khoa học, chuyên gia vẫn còn hạn chế.

4. Kế hoạch hành động

Từ năm học 2023 - 2024, Trường và Khoa SP&XHNV sẽ tiếp tục phát huy điểm mạnh với kế hoạch định kỳ 2 năm/1 lần, Khoa phối hợp với Phòng KT&ĐBCL, nhằm xây dựng kế hoạch thu thập ý kiến CBLQ có chú trọng đến việc đa dạng đối tượng khảo sát và số lượng phiếu khảo sát thu về trong mỗi đợt khảo sát để đảm bảo độ tin cậy và tăng cường LYK thông qua tổ chức hội thảo về CTĐT. Chọn lọc những nội dung từ báo cáo khảo sát đưa vào rà soát lại mục tiêu của CTĐT theo hướng ngày càng nâng cao sự phù hợp với sứ mạng, tầm nhìn của Trường, và Luật GD.

Để khắc phục vấn đề việc chưa mở rộng quy mô địa bàn khảo sát, LYK phản hồi của

Bảng 1.2.2 Ma trận kết nối giữa CĐR CTĐT với Khung năng lực trình độ quốc gia bậc 6

TT	Kiến thức					Kỹ năng						Mức tự chủ và trách nhiệm			
	K T 1	K T 2	K T 3	K T 4	K T 5	KN 1	KN 2	KN 3	KN 4	KN 5	KN 6	TC TN 1	TC TN 2	TC TN 3	TC TN 4
PLO1		X													
PLO2			X												
PLO3	X														
PLO4	X			X											
PLO5	X				X										
PLO6						X									
PLO7							X								
PLO8								X							
PLO9									X						
PLO10										X					
PLO11											X				
PLO12												X			
PLO13													X		
PLO14														X	
PLO15															X

Ngoài ra, mỗi CĐR đều được phân nhiệm cho từng HP với mức trình độ năng lực tương ứng để GV chủ động trong việc xây dựng các ĐCCT HP. Sự đóng góp của mỗi HP vào việc đạt được CĐR CTĐT (sử dụng các mức độ theo thang Bloom), được xác định cụ thể thông qua CĐR của từng HP, số tín chỉ, hoạt động dPLO ạy và học, hoạt động KTĐG và nội dung giảng dạy của HP qua đó cho thấy CĐR của ngành Luật có thể đo lường và đánh giá được.

Việc xây dựng, rà soát và điều chỉnh CĐR của CTĐT luôn được Khoa SP&XHNV thực hiện theo các thông báo, hướng dẫn của Nhà trường về việc xây dựng, rà soát và cải tiến CTĐT, CĐR CTĐT [H1.01.01.07]. Trong quá trình xác định CĐR của ngành

Luật, Khoa SP&XHNV luôn bám sát sứ mệnh, tầm nhìn của Nhà trường cũng như tham khảo ý kiến phản hồi của CBLQ về CDR CTĐT [H1.01.01.05], [H01.01.01.06], [H1.01.01.10], [H1.01.01.11]. CDR CTĐT sau khi được Nhà trường ban hành đều được công bố công khai trên website của Trường và của Khoa [H1.01.02.02], [H1.01.02.03].

2. Điểm mạnh

CDR của CTĐT ngành Luật được xây dựng rõ ràng, đảm bảo được các yêu cầu chung và yêu cầu chuyên biệt trong ĐT đó là trang bị cho NH chuẩn kiến thức, kỹ năng, thái độ sau khi tốt nghiệp và giúp NH có triển vọng việc làm trong tương lai.

3. Điểm tồn tại

Một vài CDR của CTĐT ngành Luật chưa áp dụng thật sự hiệu quả thang đo Bloom trong quá trình xây dựng.

4. Kế hoạch hành động

Từ năm học 2023 - 2024, Trường và Khoa sẽ tiếp tục phát huy điểm mạnh trong việc rà soát sự đóng góp của từng HP trong việc đạt được CDR của CTĐT.

Đồng thời, để khắc phục tồn tại, Khoa thực hiện rà soát, đánh giá lại mức độ đạt được của các CDR, áp dụng thang đo Bloom để điều chỉnh các CDR cho phù hợp.

5. Tự đánh giá: Đạt (5/7)

Tiêu chí 1.3 Chuẩn đầu ra của chương trình đào tạo phản ánh được yêu cầu của CBLQ, được định kỳ rà soát, điều chỉnh và được công bố công khai.

1. Mô tả hiện trạng

Năm 2019, CDR của CTĐT ngành Luật đã được xây dựng và ban hành [H1.01.01.01]. Trong quá trình xây dựng CDR CTĐT ngành Luật, Nhà trường đã thực hiện đúng theo quy định của Bộ GD&ĐT. Bên cạnh đó, GV của Khoa cũng tham khảo CDR của các trường có uy tín ở Việt Nam như Trường Đại học Luật Thành phố Hồ Chí Minh, Trường Đại học Cần Thơ, Trường Đại học Nam Cần Thơ trong việc xây dựng CDR CTĐT.

CDR của CTĐT được định kỳ rà soát và điều chỉnh nhằm đảm bảo các điều kiện đảm bảo chất ĐT và đáp ứng tầm nhìn và sứ mạng Nhà trường đề ra, cụ thể:

(i) Tháng 12/2019, Nhà trường thông báo rà soát CTĐT, trong đó có nội dung rà soát CDR CTĐT. Theo đó, Nhà trường yêu cầu Khoa SP&XHNV hoàn thiện cấu trúc CDR theo các nội dung chuẩn kiến thức, kỹ năng chuyên môn, kỹ năng thực hành nghề nghiệp; trình độ ngoại ngữ tin học; năng lực tự chủ và trách nhiệm NH đạt được sau khi

hoàn thành CTĐT ngành Luật [H1.01.03.01]. Căn cứ Thông báo của Nhà trường, Khoa SP&XHNV tổ chức họp Khoa để triển khai, điều chỉnh CTĐT ngành Luật. Trên cơ sở đó, CĐR của CTĐT ngành Luật được điều chỉnh và ban hành [H1.01.01.02].

(ii) Năm 2020, Nhà trường ban hành hướng dẫn về xây dựng và điều chỉnh CĐR. Căn cứ hướng dẫn của Nhà trường, Khoa SP&XHNV thực hiện điều chỉnh, cải tiến CĐR CTĐT ngành Luật [H1.01.03.02]. Trong quá trình rà soát CĐR, Khoa SP&XHNV đã xây dựng kế hoạch và thực hiện khảo sát CBLQ như GV, NTD, CSV để hoàn thiện CĐR CTĐT [H1.01.03.03]. CĐR sau khi được Nhà trường ban hành đã được Khoa SP&XHNV được thể hiện trong Bản mô tả CTĐT ngành Luật [H01.01.01.04]. Căn cứ CĐR CTĐT, GV Khoa thực hiện điều chỉnh CĐR HP và thể hiện trong ĐCCT các HP của CTĐT Luật [H1.01.02.01].

(iii) Tháng 12/2022, Nhà trường ban hành hướng dẫn về xây dựng và điều chỉnh CĐR [H1.01.03.03]. Căn cứ hướng dẫn của Nhà trường, Phòng Đào tạo tham mưu Nhà trường triển khai kế hoạch xây dựng chương trình đào tạo theo định hướng ứng dụng, trong đó có thực hiện điều chỉnh, cải tiến CĐR CTĐT các ngành [H1.01.03.04].

CĐR của CTĐT được công bố công khai, rộng rãi đến GV, NH, NTD thông qua website của Nhà trường; của Khoa SP&XHNV [H1.01.02.02], [H1.01.02.03]. Ngoài ra, CĐR của CTĐT còn được phổ biến rộng rãi dưới nhiều hình thức như thông qua các tuần sinh hoạt đầu khóa học; qua việc tiếp xúc - gặp gỡ SV đầu năm học [H1.01.03.05].

2. Điểm mạnh

CĐR của ngành Luật được rà soát, điều chỉnh kịp thời, phù hợp hơn dựa trên cơ sở tham khảo các tài liệu hướng dẫn, các bảng đối sánh với CSGD có uy tín trong nước, các ý kiến phản hồi từ NTD, GV, SV, CSV. CĐR của CTĐT được công bố công khai, rộng rãi với nhiều hình thức và các phương tiện thông tin đại chúng.

3. Điểm tồn tại

Số lượng LYK đóng góp về CĐR của CTĐT đối với NTD còn chưa được nhiều.

4. Kế hoạch hành động

Từ năm học 2023 - 2024, Trường và Khoa sẽ tiếp tục phát huy điểm mạnh thông qua việc định kỳ 02 năm/lần thực hiện rà soát, điều chỉnh, cập nhật CTĐT. Đồng thời, đa dạng các hình thức công bố CĐR trên trang thông tin điện tử của Trường, Khoa.

Đồng thời, để khắc phục tồn tại về số lượng LYK đóng góp về CĐR của CTĐT đối NTD còn chưa được nhiều thì Khoa SP&XHNV sẽ phối hợp với Phòng KT&ĐBCL mở

rộng quy mô khảo sát NTD về CĐR của CTĐT để điều chỉnh nội dung CĐR phù hợp với nhu cầu thị trường lao động thông qua nhiều hình thức như gửi phiếu khảo sát trực tiếp, khảo sát trực tuyến, hội thảo khoa học.

5. Tự đánh giá: Đạt (5/7)

Kết luận tiêu chuẩn 1

Những điểm mạnh nổi bật của tiêu chuẩn:

Mục tiêu của CTĐT được cụ thể hóa bằng các nhiệm vụ và kế hoạch ĐT của từng năm học, phù hợp với năng lực tiếp nhận của NH. CĐR của CTĐT thể hiện đầy đủ các chuẩn về kiến thức, kỹ năng và thái độ mà NH cần đạt được sau khi kết thúc khóa học. Những kiến thức, kỹ năng chuyên môn cũng như các kỹ năng mềm phục vụ cho việc xây dựng và phát triển sau này. Năng lực chủ động, sáng tạo của SV được nâng cao, đồng thời phát triển kiến thức chuyên môn, kỹ năng nghề nghiệp cũng như đạo đức cá nhân lành mạnh và tinh thần tập thể.

Những tồn tại cơ bản của tiêu chuẩn:

Một số hạn chế được xác định như sau: việc LYK đóng góp của CBLQ, đặc biệt NTD về mục tiêu CTĐT ngành Luật chưa được mở rộng quy mô, chủ yếu tập trung LYK NTD trên địa bàn tỉnh Kiên Giang. Một vài CĐR của CTĐT ngành Luật chưa áp dụng thật sự hiệu quả thang đo Bloom trong quá trình xây dựng. Số lượng LYK đóng góp về CĐR của CTĐT đối với NTD còn chưa được nhiều.

Kết quả đánh giá chung của tiêu chuẩn 1:

Có 3/3 tiêu chí đạt điểm 5. Mức trung bình: 5,00; Số tiêu chí đạt: 3/3; Tỷ lệ số tiêu chí đạt (%): 100%

Tiêu chuẩn 2. Bản mô tả chương trình đào tạo

Mở đầu

Bản mô tả CTĐT ngành Luật được xây dựng trên cơ sở chương trình khung do Bộ GD&ĐT ban hành từ năm 2012, được rà soát, cập nhật và điều chỉnh qua các năm 2019 và năm 2020 theo các quy định, hướng dẫn của Bộ GD&ĐT, phù hợp với mục tiêu, chức năng, nhiệm vụ của Trường, của Khoa. Bản mô tả CTĐT được công bố công khai, dễ tiếp cận; gắn với nhu cầu của NH, nhu cầu nhân lực xã hội. Bản mô tả CTĐT ngành Luật cung cấp các thông tin về chương trình, dự kiến kết quả, cấu trúc khóa học, CĐR của toàn bộ chương trình và của từng HP cụ thể, bản tổng hợp các HP, các tiêu chí/yêu

cầu tuyển sinh, đề cương HP cũng như các thông tin chi tiết về phương pháp dạy, học, phương pháp kiểm tra/đánh giá HP.

Tiêu chí 2.1. Bản mô tả chương trình đào tạo đầy đủ thông tin và cập nhật.

1. Mô tả hiện trạng

Bản mô tả CTĐT ngành Luật được thể hiện trong CTĐT ngành Luật được ban hành năm 2019 và cập nhật, điều chỉnh tháng 12/2019 [H1.01.01.01], [H01.01.01.02]. Bản mô tả CTĐT ngành Luật được ban hành trong CTĐT ngành Luật năm 2019 có đầy đủ các nội dung cần thiết như: tên cơ sở ĐT; tên CTĐT; mục tiêu của CTĐT; CĐR của CTĐT; tiêu chí tuyển sinh; cấu trúc CTDH; ma trận kỹ năng thể hiện sự đóng góp của các HP vào việc đạt được CĐR của chương trình, điều kiện tốt nghiệp; số lượng tín chỉ từng HP và toàn bộ CTĐT; vị trí việc làm sau khi tốt nghiệp; quy trình ĐT.

Đến năm 2020, Nhà trường ban hành hướng dẫn và kế hoạch rà soát cập nhật CTĐT, trong đó có nội dung xây dựng và ban hành riêng bản mô tả CTĐT ngành Luật [H1.01.03.01]. Thực hiện theo kế hoạch và hướng dẫn của Nhà trường, Khoa SP&XHNV đã tổ chức họp và LYK của GV về bản mô tả CTĐT [H1.01.03.02]. Bên cạnh đó, Khoa còn thực hiện đối sánh CTĐT ngành Luật của Trường ĐHKG với các trường khác và sự đóng góp ý kiến của CBLQ như CSV, NTD trong xây dựng CTĐT của ngành Luật để hoàn thiện bản mô tả CTĐT [H1.01.01.14]. Đến năm 2020, Bản mô tả CTĐT ngành Luật được cập nhật những vấn đề mới nhất có liên quan đến ngành; được rà soát và cập nhật các nội dung mới nhất về mục tiêu đào tạo, CĐR, cấu trúc CTĐT và ma trận kỹ năng, bản mô tả CTĐT ngành Luật đã bổ sung thêm các nội dung như: tên gọi của văn bằng; PPGD và học tập, chiến lược và phương pháp đánh giá [H1.01.01.04].

Bảng 2.1.1 Thống kê sự thay đổi CTĐT của trình độ ĐH ngành Luật

TT	Nội dung	CTĐT ban hành năm 2019	CTĐT điều chỉnh tháng 12/2019	CTĐT điều chỉnh năm 2020
1	Giới thiệu về CTĐT	Không	Không	Có
2	Thông tin chung về CTĐT	Không	Không	Có
3	Triết lý giáo dục của Trường	Không	Không	Có
4	Tầm nhìn, sứ mạng của Khoa	Không	Không	Có
5	Mục tiêu của CTĐT	Có	Có	Có
6	CĐR của CTĐT	Có	Có	Có

7	Cơ hội việc làm và học tập sau đại học	Có	Có	Có
8	Ma trận kỹ năng thể hiện sự đóng góp của các HP vào việc đạt được CĐR của CTĐT	Có	Có	Có
9	Tiêu chí tuyển sinh, quá trình ĐT và điều kiện tốt nghiệp	Có	Có	Có
10	Số lượng tín chỉ từng HP và toàn bộ CTĐT	Có	Có	Có
11	Kế hoạch giảng dạy	Có	Có	Có
12	Chiến lược giảng dạy - học	Không	Không	Có
13	Chiến lược và phương pháp đánh giá	Không	Không	Có
14	Hệ thống tính điểm	Có		Có

2. Điểm mạnh

Bản mô tả CTĐT ngành Luật có đầy đủ thông tin, bố cục rõ ràng và thể hiện sự đóng góp các HP vào việc đạt được CĐR rõ ràng.

3. Điểm tồn tại

Các bộ môn thuộc Khoa SP&XHNV chưa chủ động trong việc rà soát, cập nhật bản mô tả CTĐT, việc thực hiện rà soát bản mô tả CTĐT còn phụ thuộc kế hoạch của Nhà trường.

4. Kế hoạch hành động

Từ năm học 2023 - 2024, Trường và Khoa sẽ tiếp tục phát huy điểm mạnh trong việc rà soát Bản mô tả CTĐT.

Đồng thời, để khắc phục tồn tại, bên cạnh việc thực hiện rà soát, điều chỉnh bản mô tả CTĐT theo Kế hoạch Nhà trường thì Khoa SP&XHNV chủ động thực hiện rà soát bản mô tả CTĐT ngành Luật.

5. Tự đánh giá: Đạt (5/7).

Tiêu chí 2.2. Đề cương các học phần đầy đủ thông tin và cập nhật.

1. Mô tả hiện trạng

Nhà trường ban hành hướng dẫn và biểu mẫu về xây dựng ĐCCT HP. Căn cứ hướng dẫn và biểu mẫu ban hành, Khoa SP&XHNV thực hiện xây dựng ĐCCT các HP CTĐT ngành Luật. Tất cả ĐCCT HP của ngành Luật thể hiện đầy đủ, rõ ràng các thông

tin, bao gồm: tên đơn vị; tên GV đảm nhận giảng dạy; tên/mã HP; số tín chỉ; mục tiêu của HP; các thông tin về phương pháp dạy - học, các yêu cầu của HP, cấu trúc HP; phương thức KTĐG; điều kiện hỗ trợ để dạy học HP; thông tin về tài liệu chính và tài liệu tham khảo và hướng dẫn SV tự học [H2.02.02.01].

Đến năm 2020, Nhà trường ban hành hướng dẫn và kế hoạch rà soát cập nhật CTĐT, trong đó thực hiện điều chỉnh ĐCCT HP CTĐT ngành Luật. Theo đó, tất cả (100%) ĐCCT trong CTĐT được định kỳ rà soát, bổ sung, điều chỉnh, cập nhật theo kế hoạch của Trường [H1.01.03.01]. Mẫu ĐCCT HP được Nhà trường cập nhật mới và bổ sung các nội dung: CĐR HP; ma trận liên kết CĐR HP với CĐR CTĐT ngành Luật [H2.02.02.02].

Lần rà soát điều chỉnh năm 2020 đã có nhiều thay đổi: tập trung thực hiện đối với CĐR; bổ sung ma trận liên kết nội dung chương mục với CĐR HP và ma trận giữa CĐR của HP với CĐR của CTĐT; điều chỉnh tên HP, mã HP, điều kiện tiên quyết, tiến trình đào tạo các HP; điều chỉnh tên một số HP cho phù hợp; chỉnh sửa về hình thức trình bày; phương pháp giảng dạy – học tập; điều chỉnh nguồn học liệu (tài liệu chính, tài liệu tham khảo); làm rõ, cụ thể hơn về cách thức kiểm tra đánh giá HP (hình thức kiểm tra; nội dung; thời điểm; chỉ báo thực hiện; tỷ trọng điểm, ...); bổ sung thêm một số mục đảm bảo quy định của Công văn số 1669/QLCL-KĐCLGD ngày 31/12/2019 của Cục Quản lý chất lượng- Bộ GD&ĐT [H2.02.02.03].

Bảng 2.2.1 Đối sánh đề cương chi tiết các phiên bản của ngành Luật

TT	Nội dung	Mẫu ĐCCT HP giai đoạn 4/2019 - 12/2019	Mẫu ĐCCT HP giai đoạn 2020 - 2022
1	Tên HP	Tên Tiếng Việt	Tên Tiếng Việt và Tiếng Anh
2	Mục tiêu của HP	Mục tiêu của HP gồm kiến thức, kỹ năng, thái độ, năng lực tự chủ công việc	Mục tiêu của HP gồm mục tiêu chung và mục tiêu cụ thể. Mục tiêu cụ thể gồm kiến thức, kỹ năng, thái độ.
3	CĐR HP	Không	Có
4	Ma trận CĐR HP với CĐR CTĐT	Không	Có
5	Kế hoạch và nội dung giảng dạy	Nội dung chi tiết (bài số, tên bài, số tiết)	Nội dung chi tiết đáp ứng CĐR HP

TT	Nội dung	Mẫu ĐCCT HP giai đoạn 4/2019 - 12/2019	Mẫu ĐCCT HP giai đoạn 2020 - 2022
6	Phương pháp đánh giá	Nêu các phương pháp đánh giá	Bổ sung thêm các Rubrics đánh giá

Căn cứ biểu mẫu ban hành, Khoa SP&XHNV thực hiện tổ chức họp LYK đóng góp của GV để điều chỉnh ĐCCT HP [H2.02.02.04]. Bên cạnh đó, trong quá trình điều chỉnh ĐCCT HP, Khoa SP&XHNV cũng tiếp thu ý kiến đánh giá của SV, CSV về CTĐT ngành Luật nói chung và nội dung, chất lượng của các HP của CTĐT ngành Luật nói riêng [H2.02.02.05]. Theo đó, 100% ĐCCT HP ngành Luật được rà soát cập nhật kịp thời theo kế hoạch chung của Nhà trường [H2.02.02.06].

2. Điểm mạnh

Đề cương chi tiết HP của ngành Luật được cập nhật, điều chỉnh theo quy định của Trường và thể hiện đầy đủ, rõ ràng các thông tin cho NH và CBLQ, được cải tiến liên tục và được chuẩn hóa trong toàn bộ CTĐT của Trường.

3. Điểm tồn tại

Các Bộ môn chủ yếu thực hiện rà soát theo Kế hoạch của Nhà trường, Khoa SP&XHNV chưa chủ động trong việc tự rà soát ĐCCT HP hằng năm.

4. Kế hoạch hành động

Từ năm học 2023 - 2024, Trường và Khoa sẽ tiếp tục phát huy điểm mạnh lập kế hoạch chi tiết để điều chỉnh cập nhật đề cương định kỳ hằng năm; cập nhật chi tiết hơn quá trình ghi nhận hoạt động rà soát, điều chỉnh ĐCCT HP.

Đồng thời, để khắc phục tồn tại, bên cạnh việc thực hiện rà soát, điều chỉnh ĐCCT HP theo Kế hoạch Nhà trường thì Khoa SP&XHNV chủ động thực hiện rà soát ĐCCT HP ngành Luật hằng năm.

5. Tự đánh giá: Đạt (5/7).

Tiêu chí 2.3 Bản mô tả chương trình đào tạo và đề cương học phần được công bố công khai và các bên liên quan dễ dàng tiếp cận.

1. Mô tả hiện trạng

Bản mô tả CTĐT ngành Luật được thể hiện trong CTĐT ngành Luật được ban hành năm 2019, được cập nhật tháng 12/2019 và bản mô tả CTĐT ngành Luật được Nhà trường ban hành riêng năm 2020 [H1.01.01.01], [H01.01.01.02], [H01.01.01.03], [H01.01.01.04]. Bản mô tả CTĐT được Nhà trường đăng tải công khai trên trang thông

tin điện tử của Nhà trường, của Khoa SP&XHNV [H2.02.03.01], [H2.02.03.02]. Bên cạnh đó, Nhà trường cũng phổ biến Bản mô tả CTĐT ngành Luật đến NH trong tuần sinh hoạt công dân cũng như tại các buổi sinh hoạt lớp [H2.02.03.03].

Tất cả ĐCCT HP ngành Luật được Nhà trường đăng tải trên trang thông tin điện tử của Trường, của Khoa SP&XHNV [H1.01.02.01] [H2.02.03.04], [H2.02.03.05]. Ngoài ra, tại buổi học đầu tiên khi bắt đầu HP, SV được GV phổ biến về ĐCCT HP do GV viên phụ trách [H2.02.03.06].

Thông qua việc công bố rộng rãi bản mô tả CTĐT và ĐCCT HP, đã tạo được môi trường tương tác thuận lợi để CBLQ như cơ quan quản lý, nhà sử dụng lao động, GV, SV, CSV... đều có thể tiếp cận dễ dàng và thuận tiện nhất.

Hàng năm, Trường/Khoa đều khảo sát ý kiến của GV, NH về CTĐT, ý kiến NH về hoạt động giảng dạy hàng năm cho thấy, trên 90% GV được hỏi đồng ý với nhận định “Thầy cô biết mục tiêu, CDR của chương trình đào tạo”; trên 90% NH được hỏi đều đồng ý với nhận định “GV giới thiệu đề cương môn học, kiểm tra đánh giá và kết quả học tập mong đợi ngay từ buổi học đầu tiên” [H2.02.03.07].

2. Điểm mạnh

Khi công bố công khai Bản mô tả CTĐT và ĐCCT các HP ngành Luật, Nhà trường và Khoa chưa có cơ chế đánh giá mức độ tiếp cận của CBLQ đối với Bản mô tả CTĐT và ĐCCT các HP.

3. Điểm tồn tại

Khi công bố công khai Bản mô tả CTĐT và ĐCCT các HP ngành Luật, Nhà trường và Khoa chưa có cơ chế đánh giá mức độ tiếp cận của CBLQ đối với Bản mô tả CTĐT và ĐCCT các HP.

4. Kế hoạch hành động

Từ năm học 2023 - 2024, Trường và Khoa sẽ tiếp tục phát huy điểm mạnh thông qua việc tăng cường tìm kiếm các kênh để công khai bản mô tả CTĐT và ĐCCT HP.

Để khắc phục vấn đề tồn tại, Trung tâm TT-TV phối hợp với Khoa SP&XHNV sẽ xây dựng cơ chế đánh giá mức độ tiếp cận của CBLQ đối với Bản mô tả CTĐT và ĐCCT các HP.

5. Tự đánh giá: Đạt (5/7)

Kết luận tiêu chuẩn 2

Những điểm mạnh nổi bật của tiêu chuẩn:

Bản mô tả CTĐT và đề cương các HP có thể nói là một trong những tài liệu quan trọng để giúp cho NH và các NTD có nhu cầu tìm hiểu có thể dùng để tham khảo về ngành ĐT. Thông qua đó, NH cũng như các NTD có thể hiểu các mục tiêu, phương pháp và kết quả đầu ra của ngành... Trong đó, các thông tin trong bản mô tả CTĐT được công bố rõ ràng và đầy đủ. Bản mô tả CTĐT thường xuyên được rà soát dựa trên nhiều nguồn thông tin khác nhau như từ đóng góp, xây dựng của các GV, chuyên viên của khoa, từ ý kiến của CSV cũng như các đơn vị tuyển dụng... sao cho phù hợp với thực tế giảng dạy ở trường mà vẫn đảm bảo kiến thức cần thiết của ngành.

Những tồn tại cơ bản của tiêu chuẩn:

Một số hạn chế được xác định như sau: Các bộ môn thuộc Khoa SP&XHNV chưa chủ động trong việc rà soát, cập nhật bản mô tả CTĐT, việc thực hiện rà soát bản mô tả CTĐT còn phụ thuộc kế hoạch của Nhà trường. Các Bộ môn chủ yếu thực hiện rà soát theo Kế hoạch của Nhà trường, Khoa SP&XHNV chưa chủ động trong việc tự rà soát ĐCCT HP. Khi công bố công khai Bản mô tả CTĐT và ĐCCT các HP ngành Luật, Nhà trường và Khoa chưa có cơ chế đánh giá mức độ tiếp cận của CBLQ đối với Bản mô tả CTĐT và ĐCCT các HP.

Kết quả đánh giá chung của tiêu chuẩn 2:

Có 3/3 tiêu chí đạt điểm 5. Mức trung bình: 5,00; Số tiêu chí đạt: 3/3; Tỷ lệ số tiêu chí đạt (%): 100%

Tiêu chuẩn 3. Cấu trúc và nội dung của chương trình dạy học

Mở đầu

Cấu trúc của CTDH ngành Luật được thiết kế một cách hợp lý và có hệ thống theo hướng tiếp cận CĐR, tuân thủ chặt chẽ theo quy định về quy chế ĐT theo hệ thống tín chỉ, và các yêu cầu về hình thức, mục tiêu, yêu cầu về chuẩn kiến thức, kỹ năng và năng lực theo quy định về thiết kế CTĐT của Trường. Các PPGD, học tập và KTĐG kết quả học tập trong CTDH được kết hợp hiệu quả nhằm đảm bảo toàn bộ NH đạt được CĐR của các HP, góp phần đạt được CĐR của CTĐT. Các HP trong CTDH được thiết kế đảm bảo sự gắn kết và liên mạch giữa các HP đại cương, cơ sở ngành và chuyên ngành, đảm bảo chương trình trở thành một khối thống nhất. Ngoài ra, CTDH được định kỳ rà soát và điều chỉnh, bổ sung và cập nhật thường xuyên, với sự tham khảo các CTĐT tiên tiến trong nước nhằm đảm bảo tính linh hoạt và tích hợp.

Tiêu chí 3.1 Chương trình dạy học được thiết kế dựa trên chuẩn đầu ra.

1. Mô tả hiện trạng

CTDH ngành Luật được thiết kế và xây dựng dựa theo các quy định hiện hành của Bộ GDĐT. Cụ thể, CTDH được xây dựng dựa trên hệ thống văn bản quy định và hướng dẫn cụ thể về quy chế ĐT và thiết kế CTĐT của Trường ĐHKG [H1.01.01.01], [H1.01.01.02], [H1.01.01.03], [H1.01.03.01]; được thiết kế dựa trên CDR, khảo sát nhu cầu từ DN có sử dụng lao động [H3.03.01.01]; đối sánh với CTĐT cùng ngành trong nước [H3.03.01.02]; phân tích từ sứ mạng, tầm nhìn và chiến lược của Trường và của Khoa trong giai đoạn 2019 - 2023 [H1.01.01.06], [H1.01.01.07], kết hợp các yêu cầu của CDR về kiến thức, kỹ năng, mức tự chủ và trách nhiệm của người học. CTDH sau khi xây dựng được đánh giá và nghiệm thu cấp khoa, cấp trường được công bố trên trang thông tin điện tử của Trường và của Khoa [H3.03.01.03].

Theo đó, khung CTĐT ngành Luật năm 2019 được thiết kế với khối lượng toàn khóa là 126 tín chỉ (không bao gồm HP Giáo dục thể chất và Giáo dục quốc phòng - an ninh), trong đó các khối kiến thức và các HP được xây dựng dựa trên các CDR CTĐT [H1.01.01.01]. Tháng 12 năm 2019, khung chương trình được rà soát và có sự điều chỉnh trong quá trình thực hiện với tổng số tín chỉ là 121 tín chỉ (không bao gồm HP Giáo dục thể chất và Giáo dục quốc phòng - an ninh). [H1.01.01.02], [H1.01.01.03]. Các điều chỉnh này đều được thực hiện dựa trên CDR và ý kiến của CBLQ [H1.01.01.12], [H3.03.01.04].

Năm 2020, cấu trúc của CTĐT được rà soát, cải tiến và xây dựng toàn diện, đặc biệt là CDR của CTĐT được điều chỉnh theo CDR một cách chặt chẽ và hệ thống theo chuẩn kiểm định quốc gia [H3.03.01.05]. Các HP ở các khối kiến thức được phân bố theo tiến độ giảng dạy của từng học kỳ, có sự phân bổ hợp lý và cân đối giữa các HP bắt buộc và tự chọn, bao phủ CDR của CTĐT [H2.02.02.04], [H1.01.01.04]. Bảng mô tả ma trận kỹ năng (phụ lục 4) cho thấy sự tương thích giữa các khối kiến thức trong CTĐT và CDR.

Các PPGD, KTĐG kết quả trong quá trình học tập cũng như khi kết thúc HP được nêu rõ trong ĐCCT của từng HP, được phối hợp chặt chẽ và phù hợp nhằm giúp NH đạt được các kiến thức, kỹ năng và mức tự chủ và trách nhiệm của từng HP, từ đó đạt được các CDR của CTĐT [H1.01.03.01], [H3.03.01.06], [H3.03.01.07]. Từng học kỳ, Khoa thực hiện tiến hành LYK NH về hoạt động giảng dạy của GV, nhằm rà soát, đánh giá và

đổi mới các phương pháp dạy học, KTĐG NH phù hợp với tình hình thực tế và mục tiêu CĐR. Bên cạnh đó, Khoa còn tiến hành LYK NH trước khi tốt nghiệp và GV về CTĐT để có cơ sở đổi mới CTĐT phù hợp với nhu cầu xã hội [H3.03.01.08].

2. Điểm mạnh

CTDH của ngành Luật được thiết kế dựa trên các yêu cầu của CĐR, có mục tiêu rõ ràng, cụ thể, có tính hệ thống, có cấu trúc chặt chẽ và hợp lý, thể hiện sự cân đối giữa các khối kiến thức. CTDH bao gồm các HP được phân bố hợp lý, bao trùm các CĐR của CTĐT, đáp ứng đầy đủ yêu cầu về chuẩn kiến thức, kỹ năng, mức tự chủ và trách nhiệm.

Việc xác định tổ hợp các PPGD, học tập, cũng như phương pháp kiểm tra, đánh giá kết quả học tập của NH trong CTDH được thiết kế phù hợp, góp phần giúp NH đạt được CĐR trong CTĐT.

3. Điểm tồn tại

Vì khối lượng giảng dạy của các GV của Khoa khá nhiều, nên Khoa chưa triệt để KTĐG việc triển khai nội dung dạy học, PPGD và đánh giá tất cả các HP nhằm đảm bảo tính phù hợp và góp phần giúp NH đạt được CĐR.

4. Kế hoạch hành động

Từ năm học 2023 - 2024, Khoa SP&XHNV tiếp tục xây dựng kế hoạch và triển khai điều chỉnh CTDH. Ngoài ra, Khoa sẽ tổ chức các buổi hội thảo khoa học cấp khoa và bộ môn, tăng cường dự giờ định kỳ các lớp học, kiểm tra hồ sơ giảng dạy của GV để góp ý xây dựng nhằm nâng cao hiệu quả việc triển khai nội dung, PPGD, KTĐG ở tất cả các HP nhằm đáp ứng CĐR của chương trình.

5. Tự đánh giá: Đạt (5/7)

Tiêu chí 3.2 Đóng góp của mỗi học phần trong việc đạt được chuẩn đầu ra là rõ ràng.

1. Mô tả hiện trạng

Khung CTĐT ngành Luật sau rà soát, cải tiến được thiết kế theo cấu trúc bao gồm khối kiến thức giáo dục đại cương và khối kiến thức giáo dục chuyên nghiệp. Tất cả các HP trong CTDH được xây dựng một cách hệ thống có trình tự trước sau, có sự tương thích về nội dung, có sự kết nối giữa các HP và thể hiện sự đóng góp cụ thể của từng HP nhằm đạt được CĐR của CTĐT [H1.01.01.12], [H1.01.03.01].

Bảng ma trận thể hiện sự đóng góp của các HP vào CĐR trong CTĐT (phụ lục 3) cho thấy tất cả các HP trong CTDH đều đóng góp ở các mức độ khác nhau cho CĐR. Mỗi HP đều có ĐCCT được biên soạn khoa học và chặt chẽ về chuyên môn, đáp ứng với CĐR của CTĐT. Trong đó, mỗi đề cương đều thể hiện rõ sự tương thích giữa mục tiêu và CĐR của HP với CĐR của CTĐT. Tổ hợp các phương pháp dạy và học (giải thích cụ thể, thuyết giảng, thảo luận nhóm, nêu vấn đề....) được nêu rõ, các phương pháp kiểm tra/đánh giá phù hợp (bài tập nhỏ, thảo luận, vấn đáp, thuyết trình, tự luận, tiểu luận...) và có sự hỗ trợ lẫn nhau, nhằm đảm bảo việc đạt được CĐR của CTDH [H1.01.01.05], [H3.03.01.08].

Nội dung giảng dạy trong ĐCCT HP còn được cập nhật so với ĐCCT các HP của các khóa trước, thể hiện qua tiến trình học tập theo từng nội dung cụ thể với từng yêu cầu về CĐR, cũng như các hoạt động dạy và học chi tiết. ĐCCT mỗi môn học thể hiện rõ hình thức tổ chức dạy thông qua số tiết dành cho phần lý thuyết, bài tập, thảo luận nhóm và tự học, tự nghiên cứu. Số tiết dành cho phần tự học gấp hai lần số tiết quy định dành cho nghe giảng lý thuyết và bằng với số tiết dành cho làm bài tập, thảo luận, luyện tập, hoạt động theo nhóm trên lớp. Nội dung giảng dạy của từng môn học còn mang tính cập nhật và có tính tích hợp kiến thức, kỹ năng và thái độ phù hợp và thống nhất với CĐR của CTĐT. Trong đó, mục tiêu mỗi môn học đều yêu cầu NH phải đạt được những kiến thức, phẩm chất, kỹ năng lẫn năng lực thái độ tương ứng với từng bài học cụ thể trong tiến trình học tập. Phương pháp kiểm tra quá trình và thi kết thúc HP phải nhất quán với mục tiêu của CTĐT nhằm đánh giá được một cách toàn diện kiến thức, kỹ năng và thái độ của NH [H3.03.01.04], [H1.01.03.01].

Thêm vào đó, mỗi ĐCCT môn học còn được rà soát định kỳ để có những điều chỉnh, cập nhật phù hợp với CĐR của CTĐT mới, được xây dựng dựa trên sự phản hồi, đóng góp của các GV và ý kiến SV cuối khóa và SV trong khóa học về CTĐT, thể hiện qua Biên bản rà soát đề cương cấp khoa [H3.03.02.01], kết quả khảo sát SV về CTĐT [H3.03.02.02].

2. Điểm mạnh

Các HP trong CTĐT được phân bố hợp lý, bổ trợ lẫn nhau nhằm đóng góp cho việc đạt được CĐR. Tất cả các HP các môn học/HP có sự tương thích về nội dung và thể hiện được sự đóng góp cụ thể của mỗi môn học/HP nhằm đạt được CĐR. Toàn bộ các HP trong CTDH xác định rõ tổ hợp các phương pháp dạy và học, phương pháp kiểm

tra và đánh giá phù hợp và hỗ trợ nhau tốt nhất để đảm bảo việc đạt được CĐR. Nội dung các môn học trong CTDH đều thể hiện việc đạt được CĐR và được định kỳ LYK phản hồi của CBLQ.

3. Điểm tồn tại

Khoa chưa có quy định về việc phân công các GV rà soát, bổ sung và cập nhật cho ĐCCT từng môn học trong CTĐT.

4. Kế hoạch hành động

Từ năm học 2023 - 2024, Khoa SP&XHNV tiếp tục lập kế hoạch thiết kế các Rubrics đánh giá CĐR về năng lực tự chủ và trách nhiệm theo các tiêu chí cụ thể và chi tiết hơn. Tăng cường phân công các GV rà soát, bổ sung và cập nhật cho ĐCCT từng môn học trong CTĐT.

5. Tự đánh giá: Đạt (4/7).

Tiêu chí 3.3 Bản mô tả CTĐT và đề cương các học phần được công bố công khai và CBLQ dễ dàng tiếp cận.

1. Mô tả hiện trạng

CTĐT có mục tiêu rõ ràng, có sự gắn kết và liên mạch giữa các HP đại cương, cơ sở ngành, chuyên ngành và bổ trợ, đảm bảo chương trình trở thành một khối thống nhất theo đúng quy chế ĐT Đại học theo hệ thống tín chỉ tại Trường [H3.03.03.01].

Các khối Kiến thức giáo dục đại cương của CTDH ngành Luật sau rà soát cải tiến năm 2019 và năm 2020 gồm 31 tín chỉ, trong đó có 25 tín chỉ cho các HP bắt buộc và 6 tín chỉ cho các HP tự chọn. Các khối Kiến thức giáo dục chuyên nghiệp gồm 90 tín chỉ, trong đó có 62 tín chỉ bắt buộc và 28 tín chỉ tự chọn, bao gồm các khối kiến thức: Kiến thức cơ sở ngành, Kiến thức chuyên ngành và Khóa luận tốt nghiệp hoặc tương đương. Bản mô tả khung CTĐT thể hiện đầy đủ các thông tin của các HP thuộc các khối kiến thức khác nhau, bao gồm tên HP, số tín chỉ lý thuyết và thực hành/bài tập và mã HP. Bên cạnh đó, CTDH còn có các hướng dẫn về số tín chỉ tự chọn cần thiết cho mỗi khối kiến thức mà NH cần tích lũy, giúp NH chủ động lên kế hoạch học tập để đạt kết quả tốt nhất [H1.01.01.02], [H1.01.01.03], [H1.01.01.04].

Bảng 3.3.1 Bảng cấu trúc chương trình dạy học ngành Luật

KHỐI KIẾN THỨC	Tổng		Kiến thức Bắt buộc		Kiến thức tự chọn	
	Tín chỉ	Tỷ lệ (%)	Tín chỉ	Tỷ lệ (%)	Tín chỉ	Tỷ lệ (%)
I. Kiến thức giáo dục đại cương	31	25.6	25	20.6	6	5
II. Kiến thức giáo dục chuyên nghiệp	90	77.4	62	51.3	28	23.1
• Kiến thức cơ sở ngành	27	22.3	27	22.3	0	0
• Kiến thức chuyên ngành	53	43.8	35	28.9	18	14.9
• Khoá luận tốt nghiệp hoặc tương đương	10	8.3	0	0	10	8.2
Cộng	121	100	87	71.9	34	28.1

Kế hoạch giảng dạy các HP được thiết kế rõ ràng theo từng học kỳ. Trong đó, các HP thuộc khối kiến thức đại cương được giảng dạy từ học kỳ 1 đến học kỳ 7 và các HP trong khối kiến thức chuyên nghiệp được giảng dạy từ học kỳ 1 đến học kỳ 9. Các HP được phân bố hợp lý và có tính hệ thống, trong đó các HP Khóa luận tốt nghiệp hoặc tương đương được giảng dạy vào học kỳ 10. Ngoài các HP bắt buộc, CTĐT còn có các HP tự chọn, tạo cơ hội cho NH mở rộng và nâng cao kiến thức và kỹ năng chuyên biệt, từ đó đáp ứng linh hoạt với các bối cảnh môi trường làm việc trong quá trình hội nhập quốc tế.

Kế hoạch giảng dạy theo từng học kỳ còn hỗ trợ NH biết được số lượng HP và số tín chỉ cần đạt được, từ đó chủ động hơn trong quá trình học tập của mình. CTDH được thiết kế trong 3,5 năm học với các khối kiến thức phân bố một cách hợp lý trong 10 học kỳ, được mô phỏng theo sơ đồ sau:

Bảng 3.3.2 Bảng mô phỏng các khối kiến thức của CTDH phân bố trong 10 học kỳ.

HK1	HK2	HK3	HK4	HK5	HK6	HK7	HK8	HK9	HK10
Giáo dục đại cương									
Giáo dục chuyên nghiệp									
									Khóa luận hoặc tương đương

Các HP trong CTDH được bố trí hợp lý và mang tính tích hợp trong đó các HP thuộc khối kiến thức đại cương được thực hiện trong giai đoạn đầu của CTĐT nhằm cung cấp kiến thức nền, kỹ năng và thái độ cần thiết cho NH. Các HP trong khối kiến thức cơ sở làm nền tảng cho các HP thuộc khối kiến thức ngành và khối kiến thức bổ trợ. Các HP trong khối kiến thức ngành giúp NH lựa chọn, định hướng và phát triển

ngành nghiệp tương lai. Khóa luận tốt nghiệp và các HP thay thế Khóa luận được thiết kế ở học kỳ thứ 10 nhằm tạo điều kiện để NH tích lũy đủ kiến thức, kỹ năng và thái độ cần thiết trước khi tham gia học tập các HP này. Lộ trình học tập các môn học trong 3,5 năm của CTDH được thể hiện bằng mô phỏng các HP (phụ lục 3).

Ngoài ra, CTĐT còn được điều chỉnh và cập nhật các khối kiến thức qua từng giai đoạn: giai đoạn khóa tuyển sinh năm 2019 và giai đoạn khóa tuyển năm 2019 đến nay. Sự thay đổi này xuất phát từ sự phân tích thực trạng CTĐT hiện hành, sau đó tiến hành đối sánh CTĐT và CĐR, đồng thời tiến hành khảo sát CBLQ về CTĐT [H1.01.01.12]. Sau khi tiến hành khảo sát và thảo luận, phân tích dữ liệu khảo sát, hội đồng kết luận về sự cần thiết của các HP mới và tiến hành xây dựng Khung CTĐT lần 2 [H1.01.01.08], [H3.03.03.02]. Kết quả sau khi đối sánh các môn học CTĐT và CĐR mới cho thấy sự phù hợp về cấu trúc, tính logic, tích hợp và cập nhật về mặt nội dung [H3.03.03.03]. Vì vậy, khung chương trình mới được xây dựng toàn diện.

Bảng 3.3.3 Đối sánh nội dung các khối kiến thức qua từng thời kỳ.

KHỐI KIẾN THỨC	Khóa tuyển sinh năm 2019	Khóa tuyển năm 2020 đến nay
I. Kiến thức giáo dục đại cương	24	31
II. Kiến thức giáo dục chuyên nghiệp	100	90
Kiến thức cơ sở ngành	17	27
Kiến thức ngành	69	53
Khóa luận tốt nghiệp hoặc tương đương	14	10
Cộng	124	121

CTDH còn được xây dựng, điều chỉnh và cập nhật dựa trên sự tham khảo của các CTĐT đã được kiểm định khác trong nước. Qua đó đảm bảo các khối kiến thức của CTDH ngành Luật của trường ĐHKG đảm bảo tính logic, linh hoạt và cập nhật [H3.03.01.03].

2. Điểm mạnh

Các HP trong CTDH cơ bản được cấu trúc đảm bảo sự gắn kết và liên mạch giữa các HP đại cương, cơ sở ngành và chuyên ngành, cũng như kiến thức bổ trợ, đảm bảo chương trình trở thành một khối thống nhất. Toàn bộ các HP trong CTDH được phân bố và sắp xếp một cách hợp lý. CTDH được định kỳ rà soát và điều chỉnh, bổ sung và cập

nhật ít nhất 2 năm 1 lần. Bên cạnh đó, CTDH khi được điều chỉnh có tham khảo các CTĐT tiên tiến trong nước nhằm đảm bảo tính linh hoạt và tích hợp.

3. Điểm tồn tại

Nhà trường có tham khảo các CTĐT của các Trường Đại học có uy tín về đào tạo ngành luật trong nước. Tuy nhiên vẫn còn hạn chế trong việc cập nhật, đối sánh các CTDH ngành luật của các trường đại học trên thế giới.

4. Kế hoạch hành động

Từ năm học 2023 - 2024, Khoa Khoa SP&XHNV sẽ mở rộng và đa dạng góp ý CBLQ, đặc biệt là LYK của các DN. Đồng thời Khoa/ Bộ môn lên kế hoạch rà soát, cập nhật, điều chỉnh CTDH, nội dung HP và phương pháp dạy học để đáp ứng với yêu cầu chuyên môn, nhu cầu xã hội và đối sánh với CTDH một số trường trong nước đã được kiểm định và của các trường nước ngoài được xếp hạng cao trong đào tạo ngành luật theo xếp hạng của các bảng xếp hạng uy tín.

5. Tự đánh giá: Đạt (5/7).

Kết luận tiêu chuẩn 3

Những điểm mạnh nổi bật của tiêu chuẩn:

CTDH ngành Luật được xây dựng với từng HP có nội dung dựa trên toàn bộ CDR của CTĐT. Nội dung của CTĐT được thiết kế một cách có hệ thống với các yêu cầu đầu vào của mỗi môn học và kết quả đầu ra tương ứng, đồng thời mang tính tích bản đến nâng cao, ứng dụng được kiến thức từ môn học này sang môn học khác. Ngoài ra, CTDH còn tập trung vào việc phát triển các kỹ năng cần thiết cũng như thái độ nghề nghiệp đúng đắn cho SV. Các HP thuộc khối kiến thức giáo dục đại cương, kiến thức giáo dục chuyên nghiệp và kiến thức bổ trợ được thiết kế linh hoạt, bổ trợ lẫn nhau, phù hợp với kế hoạch giảng dạy từng học kỳ nhằm giúp NH thuận tiện trong việc tiếp cận.

CTDH được xây dựng theo trình tự hợp lý và hệ thống, mang tính tích hợp cao được phân bố theo các khối Kiến thức giáo dục đại cương và các khối Kiến thức giáo dục chuyên nghiệp, đáp ứng được nhu cầu của xã hội và của nền kinh tế trong quá trình hội nhập quốc tế. Ngoài ra, CTĐT còn luôn được cập nhật, nghiệm thu định kỳ với sự giám sát chặt chẽ về chuyên môn và sự tham khảo các CTĐT tiên tiến trong nước.

Những tồn tại cơ bản của tiêu chuẩn:

Tuy vậy, vì khối lượng giảng dạy của các GV của Khoa SP&XHNV khá nhiều, nên Khoa chưa triệt để KTĐG việc triển khai nội dung dạy học, PPGD và đánh giá ở tất

cả các HP nhằm đảm bảo tính phù hợp và góp phần giúp NH đạt được CĐR. Vì khối lượng giảng dạy của các GV của Khoa khá nhiều, nên Khoa chưa triệt để KTĐG việc triển khai nội dung dạy học, PPGD và đánh giá tất cả các HP nhằm đảm bảo tính phù hợp và góp phần giúp NH đạt được CĐR. Khoa chưa có quy định về việc phân công các GV rà soát, bổ sung và cập nhật cho ĐCCT từng môn học trong CTĐT. Nhà trường có tham khảo các CTĐT của các Trường Đại học có uy tín về đào tạo ngành luật trong nước. Tuy nhiên vẫn còn hạn chế trong việc cập nhật, đối sánh các CTDH ngành luật của các trường đại học trên thế giới.

Kết quả đánh giá chung của tiêu chuẩn 3:

Có 2/3 tiêu chí đạt điểm 5. Mức trung bình: 4,67; Số tiêu chí đạt: 3/3; Tỷ lệ số tiêu chí đạt (%): 100%.

Tiêu chuẩn 4. Phương pháp tiếp cận trong dạy và học

Mở đầu

Phương pháp tiếp cận trong dạy - học tác động trực tiếp đến kết quả ĐT, phương pháp tốt sẽ giúp NH hiểu rõ, vận dụng tốt kiến thức, kỹ năng, thái độ vào thực tiễn và hình thành khả năng tự học, tự nghiên cứu suốt đời. Trường ĐHKG triển khai công tác ĐT, dạy học dựa trên nguyên tắc lấy NH làm trung tâm, ban hành triết lý giáo dục và mục tiêu giáo dục rõ ràng. Đội ngũ GV trong Khoa SP&XHNV nói riêng và Trường ĐHKG nói chung không ngừng trau dồi kinh nghiệm nhằm áp dụng hiệu quả đa dạng các PPGD nhằm giúp NH đạt CĐR. Cùng với đó các hoạt động dạy - học đáp ứng được CĐR CTĐT, tạo điều kiện rèn luyện các kỹ năng cần thiết khác và hình thành khả năng học tập suốt đời.

Tiêu chí 4.1 Triết lý giáo dục hoặc mục tiêu giáo dục được tuyên bố rõ ràng và được phổ biến đến CBLQ.

1. Mô tả hiện trạng

Trường xác định phục vụ và hỗ trợ NH là một trong những nhiệm vụ trọng tâm Chiến lược phát triển Trường đến năm 2020 và tầm nhìn 2030 với quan điểm “NH là trung tâm, mọi chính sách và hoạt động của Nhà trường đều hướng tới mục tiêu vì sự thành công của NH”. Chiến lược phát triển Trường ĐHKG giai đoạn 2020 - 2030 và tầm nhìn đến năm 2040 cũng xác định rõ triết lý giáo dục của Nhà trường là “Tạo môi trường học tập chất lượng vì sự phát triển cộng đồng”. NH là người thụ hưởng các hoạt động GD&ĐT, là lực lượng nòng cốt của xã hội, đang trong quá trình tích lũy kiến thức, rèn

luyện kỹ năng và trau dồi thái độ đúng đắn để trực tiếp tham gia vào sự nghiệp công nghiệp hóa, hiện đại hóa, hội nhập quốc tế, bảo vệ và xây dựng đất nước, vì vậy, phải được đặt ở vị trí trung tâm trong việc thực hiện mục tiêu ĐT [H4.04.01.01], [H1.01.01.06], [H1.01.01.07].

Nhà trường đã triển khai kế hoạch phổ biến triết lý giáo dục và các mục tiêu chiến lược đến VC, NLD, SV, CSV, đảm bảo chất lượng, NTD, các tổ chức chính trị - xã hội bằng nhiều hình thức khác nhau, cụ thể:

(i) Công khai triết lý giáo dục và các mục tiêu chiến lược trên website của Trường để VC, NLD, SV, CSV, DN, NTD, các tổ chức chính trị - xã hội truy cập, tiếp cận [H4.04.01.02], [H4.04.01.03];

(ii) Trường đặt bảng hiệu công khai tầm nhìn, sứ mạng, giá trị cốt lõi và triết lý giáo dục tại khuôn viên trường, hội trường, các khu giảng đường [H4.04.01.04];

(iii) Trường in triết lý giáo dục trên kỷ yếu, tờ rơi tuyển sinh, bình nước thủy tinh tặng cho SV Trường và học sinh tại các trường THPT tỉnh Kiên Giang, Cà Mau. Trường tổ chức in triết lý giáo dục và các mục tiêu chiến lược trên sổ tay công tác, kỷ yếu 5 năm hình thành và phát triển Trường tặng cho VC, NLD các đơn vị của Trường và các DN, NTD đến làm việc tại Trường [H4.04.01.05];

(iv) Phổ biến các nội dung tầm nhìn, sứ mạng, các giá trị cốt lõi, triết lý giáo dục và mục tiêu chiến lược trực tiếp đến toàn thể SV Nhà trường trong tuần sinh hoạt công dân hằng năm [H4.04.01.06].

Đồng thời, nhằm phục vụ cho hoạt động điều chỉnh triết lý giáo dục Trường tiến hành khảo sát ý kiến của VC, SV, NTD về các nội dung trên. Kết quả khảo sát cho thấy có 95% ý kiến đồng ý với nội dung chiến lược phát triển hiện hành [H4.04.01.07].

Thông qua các hình thức quán triệt, tuyên truyền, phổ biến, đại đa số cán bộ, VC và SV, CSV và DN, NTD đều biết về triết lý giáo dục và các mục tiêu chiến lược của Trường [H4.04.01.08].

2. Điểm mạnh

Trường ĐHKG đã xây dựng, ban hành bằng văn bản rõ ràng về triết lý giáo dục và mục tiêu giáo dục của Trường. Triết lý giáo dục và mục tiêu giáo dục của Trường và Khoa được tuyên bố rõ ràng và phổ biến rộng rãi đến CBLQ. Trường và Khoa có các chiến lược phổ biến quảng bá nội dung triết lý và mục tiêu giáo dục phù hợp từng nhóm

đối tượng. Cán bộ, GV, NH hiểu rõ và luôn nêu cao tinh thần thực hiện tốt triết lý và mục tiêu giáo dục của Trường ĐHKG.

3. Điểm tồn tại

Một số cá nhân và tổ chức chưa nắm bắt và hiểu rõ về triết lý và mục tiêu giáo dục của Trường ĐHKG gây ra một số bất cập trong việc phối hợp ĐT với các cơ sở hướng dẫn thực tập nghề nghiệp.

4. Kế hoạch hành động

Dự kiến trong năm học 2023 - 2024, Khoa SP&XHNV tiếp tục phổ biến triết lý giáo dục đến CBLQ thông qua các hoạt động cụ thể như tổ chức các cuộc thi tìm hiểu về triết lý giáo dục để NTD hiểu rõ hơn triết lý giáo dục của Trường và Khoa. Ngoài ra, Khoa SP&XHNV sẽ tổ chức gặp gỡ các đối tác, DN, NTD, CSV thông qua các buổi tọa đàm nhằm giới thiệu triết lý và mục tiêu giáo dục của Trường và Khoa, đồng thời tham vấn ý kiến CBLQ nhằm nâng cao hiệu quả của việc vận dụng triết lý giáo dục vào triển khai hoạt động dạy học.

5. Tự đánh giá: Đạt (5/7).

Tiêu chí 4.2 Các hoạt động dạy và học được thiết kế phù hợp để đạt được chuẩn đầu ra.

1. Mô tả hiện trạng

Khoa SP&XHNV thực hiện theo quy chế ĐT đại học hệ chính quy theo hệ thống tín chỉ do Trường ban hành [H3.03.03.01] và dạy học dựa trên nguyên tắc lấy NH làm trung tâm. Trong ĐCCT mỗi HP đều nêu rõ các CDR dựa trên CDR của CTĐT đáp ứng đầy đủ về kiến thức, kỹ năng và thái độ cho NH [H1.01.01.01], [H1.01.01.02], [H1.01.01.03], [H1.01.01.04], [H1.01.03.01]. Nhằm đổi mới PPGD, dạy học tích cực theo hướng lấy NH làm trung tâm, Trường đã ban hành các quy định và hướng dẫn đổi mới phương pháp dạy học tín chỉ theo CDR [H4.04.02.01]. Trong đó quy định rõ nhiệm vụ của GV và NH trong hoạt động của một giờ tín chỉ gồm: giờ lý thuyết, giờ thảo luận, giờ hoạt động theo nhóm, giờ thực hành, thực tập, thí nghiệm và giờ tự học, tự nghiên cứu. Hệ thống các phương pháp dạy và học đang được Trường triển khai nhằm đạt CDR bao gồm:

(i) Truyền đạt kiến thức một chiều từ người dạy sang NH và NH áp dụng các kiến thức đã tiếp thu để giải quyết các tình huống thực tế thông qua khối lượng thực hành được tích hợp trong các HP;

(ii) Thực tập nghề nghiệp, thực tập thực tế, thực tập tốt nghiệp nhằm tăng cường kỹ năng nghề nghiệp thực tiễn cho NH;

(iii) Chuyên đề tốt nghiệp, Khoá luận tốt nghiệp nhằm áp dụng kiến thức để giải quyết các bài toán thực tiễn.

Đặc biệt, song song với việc sử dụng hệ thống thư điện tử tên miền @vnkgu.edu.vn của Trường, công cụ quản lý lớp học trực tuyến (Google Classroom) và công cụ tổ chức hội nghị truyền hình trực tuyến (Google Meet), Khoa cũng có công thông tin điện tử riêng [H4.04.02.02], qua đó GV và NH có thể tương tác dễ dàng, chia sẻ nguồn học liệu, tài nguyên dồi dào, được truy cập, đăng tải và lưu trữ an toàn, bài tập, bài kiểm tra được thực hiện hiệu quả, thông báo thông tin được cập nhật kịp thời, kèm theo một số công cụ khác như diễn đàn, tương tác trực tuyến và liên kết ngoài. Các công cụ và hệ thống được vận dụng hiệu quả trong thời gian học tập trực tuyến khi NH nghỉ học tạm thời do dịch bệnh Covid-19 trong năm học 2019-2020 và 2020-2021.

Ngoài ra, Trường cũng đã ban hành những chế độ, chính sách đãi ngộ để khuyến khích, động viên sự đổi mới các hoạt động giảng dạy của GV [H4.04.02.03]. Khoa SP&XHNV thường xuyên tổ chức, tham gia hội thảo liên quan đến thảo luận, trao đổi sáng kiến kinh nghiệm trong giảng dạy và học tập để NH đạt được CĐR [H4.04.02.04].

Ngoài giờ học trên lớp, NH được tham gia vào các hoạt động ngoại khóa do Khoa thiết kế như các buổi giao lưu SV trong Khoa, trong Trường, tham gia các hoạt động của CLB Luật - được xem là sân chơi bổ ích cho NH vận dụng các kỹ năng, kiến thức đã được trang bị [H4.04.02.05]; các buổi tọa đàm với DN, CSV, các NTD và trực tiếp thực tập tại một số cơ quan, đơn vị chuyên môn phù hợp chuyên ngành ĐT [H4.04.02.06]. Từ đó NH hiểu rõ hơn về nhu cầu của thị trường lao động, môi trường làm việc thực tế, học hỏi kinh nghiệm, thái độ làm việc chuyên nghiệp, là bước chuẩn bị hành trang gắn liền với thực tiễn cho NH chuẩn bị tốt nghiệp ra trường. Đồng thời các hoạt động ngoại khóa này cũng được xem xét như một tiêu chí đánh giá kết quả rèn luyện của SV [H4.04.02.07].

Quá trình dạy - học luôn nhận được sự góp ý, trao đổi, chia sẻ của CBLQ. Thông qua hoạt động dự giờ, các GV trong Khoa có cơ hội chia sẻ, học hỏi kinh nghiệm nhằm nâng cao hiệu quả phương pháp dạy - học [H4.04.02.08]. Khoa cũng chủ động khảo sát LYK từ CBLQ như DN, đối tác, các NTD nơi SV của Khoa đến thực tập về CTĐT và chất lượng đào tạo [H4.04.02.09]; khảo sát ý kiến của GV về CTĐT [H4.04.02.10], CSV

về tình hình việc làm và chất lượng ĐT tại Khoa [H4.04.02.11] và mỗi học kỳ điều tiến hành LYK SV về hoạt động giảng dạy của GV [H4.04.02.12]. Các ý kiến đóng góp sẽ được thu thập làm cơ sở dữ liệu cho Khoa và Trường phân tích, cập nhật và cải tiến các phương pháp dạy - học hiệu quả, phù hợp đáp ứng tốt hơn CĐR của NH. Kết quả khảo sát cho thấy với 90% NH và GV đều hài lòng với các phương pháp dạy - học hiện đang được triển khai trong từng HP [H4.04.02.13].

2. Điểm mạnh

Hoạt động dạy - học được thiết kế và triển khai đa dạng, linh hoạt dưới nhiều hình thức, đáp ứng tốt các tiêu chí của CĐR. Đội ngũ GV trong Khoa không ngừng sáng tạo, học hỏi, đổi mới, thường xuyên rà soát cập nhật và trau dồi kinh nghiệm nhằm áp dụng hiệu quả đa dạng các PPGD, luôn nhiệt tình hỗ trợ, khuyến khích NH trong mọi hoạt động trong và ngoài giờ lên lớp nhằm giúp NH đạt CĐR. Trường ĐHKG và Khoa SP&XHNV thường xuyên LYK của GV, NH và CBLQ nhằm kịp thời điều chỉnh các hoạt động dạy - học.

3. Điểm tồn tại

Nhà trường và Khoa chưa phối hợp được nhiều với các đối tác, DN, NTD và CSV nhằm xây dựng CTĐT mở rộng, đổi mới phương pháp tiếp cận dạy - học sát với nhu cầu lao động thực tiễn.

4. Kế hoạch hành động

Dự kiến trong năm học 2023 - 2024, Khoa SP&XHNV sẽ phối hợp với CBLQ tiếp tục rà soát, điều chỉnh CTĐT nhằm trang bị cho NH kiến thức, kỹ năng, thái độ sát với yêu cầu làm việc thực tế của các NTD và thị trường lao động.

5. Tự đánh giá: Đạt (5/7).

Tiêu chí 4.3 Các hoạt động dạy và học thúc đẩy việc rèn luyện các kỹ năng, nâng cao khả năng học tập suốt đời của NH.

1. Mô tả hiện trạng

CTĐT ngành Luật được tổ chức giảng dạy theo học chế tín chỉ, ĐCCT HP được thiết kế với các hoạt động dạy - học đa dạng nhằm thúc đẩy việc rèn luyện các kỹ năng, đưa ra nhiều câu hỏi gợi mở để NH tự tư duy, phát triển ý tưởng, đóng góp vào bài học, đa dạng phương pháp kiểm tra, đánh giá, luôn hướng đến hình thành khả năng học tập suốt đời cho NH, yêu cầu tối thiểu 15-30 tiết tự học ở mỗi HP, nhằm đáp ứng mong muốn tự nâng cao trình độ sau tốt nghiệp của NH [H1.01.01.01], [H1.01.01.02],

[H1.01.01.03], [H1.01.01.04], [H1.01.03.01]. Trước khi bắt đầu mỗi học kỳ, NH được chủ động chọn môn học, đăng ký HP trực tuyến và lập kế hoạch học tập cho bản thân. Định hướng của Khoa và Trường là GV cần tạo ra một môi trường dạy - học để cho mỗi NH đều tham gia vào quá trình học tập một cách có ý thức và trở thành NH chủ động, từ đó giúp NH phát triển khả năng tự học và kỹ năng học tập suốt đời [H4.04.03.01].

Đối với SV năm thứ 4, SV có thể lựa chọn đăng ký HP “Thực tập chuyên ngành luật” và thực hiện “Khóa luận tốt nghiệp” nếu đáp ứng đủ điều kiện tiên quyết của HP. Thực tập nghề nghiệp cung cấp cơ hội cho SV áp dụng những kiến thức, kỹ năng và thái độ mình đã học vào trong thực tế làm việc, qua đó góp phần hình thành năng lực thực hành nghề nghiệp cho NH. Trong quá trình thực tập, SV nhận được sự hướng dẫn, giám sát và hỗ trợ của các GV hướng dẫn thực tập thuộc Khoa SP&XHNV và đội ngũ nhân viên giàu kinh nghiệm ở cơ sở thực tập [H4.04.03.02], [H4.04.03.03]. Đối với những SV có học lực khá, giỏi có thể chọn HP Khóa luận tốt nghiệp nhằm tạo cơ hội cho SV thực hành nghiên cứu về luật và hình thành khả năng tự học, tự nghiên cứu suốt đời.

Khoa SP&XHNV rất chú trọng hướng dẫn NH bước đầu làm quen với NCKH qua các hoạt động thuyết trình, thảo luận nhóm, làm tiểu luận ở phần lớn các HP chuyên ngành của CTĐT Luật. Điều đó giúp NH phát triển khả năng tư duy, kỹ năng làm việc nhóm, kỹ năng phát hiện vấn đề, đặt vấn đề, tìm hiểu, tra cứu tài liệu, xử lý thông tin nhằm thích ứng tốt với phương pháp dạy - học tiên tiến và hình thành, rèn luyện khả năng tự nghiên cứu, tự học suốt đời. Cụ thể, GV hướng dẫn cho NH các bước cơ bản để chuẩn bị cho một bài thuyết trình hoặc bài nghiên cứu, cách thức tra cứu tài liệu tham khảo, định hướng đề tài, hướng dẫn một số phương pháp nghiên cứu phổ biến như khảo sát, phỏng vấn sâu, cách thu thập và xử lý số liệu, cách thức trình bày sản phẩm hiệu quả [H4.04.03.04]. Các hoạt động học tập nêu trên có thể thực hiện theo nhóm hoặc cá nhân nhằm đồng thời phát triển kỹ năng làm việc nhóm, nêu cao tinh thần trách nhiệm của mỗi cá nhân đối với vai trò, nhiệm vụ được phân công song hành với kỹ năng tư duy độc lập.

Hàng năm, SV đều có cơ hội tham gia hoạt động NCKH cấp trường dưới sự hướng dẫn của GV giúp nâng cao khả năng tự học suốt đời [H4.04.03.05]. NH đều được trang bị kỹ càng, đầy đủ các kỹ năng hỗ trợ việc học tập suốt đời như kỹ năng tự học, kỹ năng thuyết trình, hoạt động nhóm, kỹ năng tin học, kỹ năng ngoại ngữ, khởi nghiệp và kỹ

năng mềm. Ngoài ra, NH còn được tiếp nhận các kiến thức về khoa học cơ bản, văn hóa, các chia sẻ của GV về phương pháp học đại học, phương pháp tự học tự nghiên cứu và các phương pháp nghiên cứu.

Trong quá trình dạy học, GV sử dụng các hoạt động dạy học/phương pháp giáo dục lấy NH làm trung tâm, dạy NH tự học, tự nghiên cứu ĐCCT, tài liệu học tập và sử dụng các PPDH như: thuyết giảng, nêu vấn đề và giải quyết vấn đề; thảo luận nhóm đối với HP lý thuyết; làm bài tập tình huống, bài tập nhóm, bài tập lớn, trình bày, thuyết trình... để rèn luyện các kỹ năng cho các HP thực hành; sử dụng phần mềm học tập trực tuyến để nâng cao kết quả học tập tại nhà [H1.01.03.01], [H4.04.03.06]. Trong suốt khóa học, NH được tư vấn, hỗ trợ trong hoạt động học tập bởi GV, CVHT về đăng ký HP, NCKH; tư vấn cho NH tham gia các hoạt động học thuật, NCKH, rèn luyện kỹ năng thu thập, xử lý thông tin, phương pháp học tập theo hình thức tín chỉ giúp NH chủ động trong quá trình học tập [H4.04.03.07]. Khoa định kỳ thực hiện các hoạt động khảo sát, LYK CBLQ về PPDH và phương pháp KTĐG của GV để có những điều chỉnh kịp thời về PPGD phù hợp với tình hình thực tế [H4.04.02.11], [H4.04.02.12], [H4.04.02.13], [H4.04.02.14].

2. Điểm mạnh

Các hoạt động dạy - học được thiết kế đa dạng, đáp ứng được CDR CTĐT, tạo điều kiện giúp NH rèn luyện các kỹ năng cần thiết, hình thành và nâng cao khả năng học tập suốt đời.

Ngoài kiến thức chuyên môn, Khoa SP&XHNV từng bước trang bị và tăng cường các kỹ năng mềm khác cho NH nhằm hình thành, thúc đẩy khả năng học tập suốt đời.

3. Điểm tồn tại

Một số NH còn ỷ lại, chưa chủ động tiếp cận phương pháp dạy - học mới, chưa tích cực tham gia các hoạt động NCKH.

4. Kế hoạch hành động

Dự kiến trong năm học 2023 - 2024, Khoa SP&XHNV tiếp tục xây dựng kế hoạch triển khai các hoạt động ngoại khóa giúp SV rèn luyện các kỹ năng cần thiết cho NH ngành Luật. Ngoài ra, Khoa SP&XHNV tăng cường biện pháp khuyến khích NH chủ động, tích cực hơn trong việc học.

5. Tự đánh giá: Đạt (5/7).

Kết luận tiêu chuẩn 4

Những điểm mạnh nổi bật của tiêu chuẩn:

Trường ĐHKG đã xây dựng, ban hành bằng văn bản rõ ràng về triết lý giáo dục và mục tiêu giáo dục của Trường. Triết lý giáo dục và mục tiêu giáo dục được tuyên bố rõ ràng và phổ biến rộng rãi đến CBLQ. Cán bộ, GV, NH hiểu rõ và luôn nêu cao tinh thần thực hiện tốt triết lý và mục tiêu giáo dục của Trường. Đội ngũ GV trong Khoa không ngừng sáng tạo, học hỏi, đổi mới, thường xuyên rà soát cập nhật và trau dồi kinh nghiệm nhằm áp dụng hiệu quả đa dạng các PPGD, luôn nhiệt tình hỗ trợ, khuyến khích NH trong mọi hoạt động trong và ngoài giờ lên lớp nhằm giúp NH đạt CĐR. Hoạt động dạy - học được thiết kế và triển khai đa dạng, linh hoạt dưới nhiều hình thức, đáp ứng tốt các tiêu chí của CĐR. Các hoạt động dạy - học đáp ứng được CĐR CTĐT, tạo điều kiện rèn luyện các kỹ năng cần thiết khác và hình thành khả năng học tập suốt đời.

Những tồn tại cơ bản của tiêu chuẩn:

Tuy nhiên, quá trình dạy - học còn tồn tại một số điểm cần cải thiện như một số SV còn ý lại, chưa chủ động tiếp cận phương pháp dạy - học mới, hiện đại, hiệu quả, đa dạng. Chưa phối hợp được nhiều với các đối tác, DN, NTD và CSV nhằm xây dựng CTĐT, mở rộng, đổi mới phương pháp tiếp cận dạy - học sát với nhu cầu lao động thực tiễn.

Kết quả đánh giá chung của tiêu chuẩn 4:

Có 3/3 tiêu chí đạt điểm 5. Mức trung bình: 5,00; Số tiêu chí đạt: 3/3; Tỷ lệ số tiêu chí đạt (%): 100%.

Tiêu chuẩn 5. Đánh giá kết quả học tập của người học

Mở đầu

Đánh giá kết quả học tập của NH là một trong những yếu tố quan trọng trong quá trình dạy học nhằm kịp thời điều chỉnh những thông tin phản hồi về hoạt động giảng dạy để GV và NH có cơ sở điều chỉnh, cải tiến hoạt động giảng dạy và học tập. Việc đánh giá kết quả học tập của SV ngành Luật được Khoa SP&XHNV thực hiện thông qua việc đánh giá quá trình và đánh giá cuối kỳ trong suốt khóa học nhằm xác định mức độ kiến thức và năng lực NH đạt được so với mục tiêu và CĐR HP và CTĐT. GV của Khoa sử dụng nhiều phương pháp đánh giá kết quả học tập khác nhau như bài tập kiểm tra, thuyết trình nhóm, thi tự luận hoặc trắc nghiệm,... đảm bảo độ giá trị, độ tin cậy, sự công bằng

và được thông báo công khai cho NH. SV được thông tin một cách minh bạch về các quy định đánh giá, được phản hồi kịp thời kết quả học tập, tiếp cận dễ dàng với các quy trình khiếu nại để chủ động lên kế hoạch và điều chỉnh kế hoạch học tập một cách phù hợp.

Tiêu chí 5.1. Việc đánh giá kết quả học tập của người học được thiết kế phù hợp với mức độ đạt được CDR.

1. Mô tả hiện trạng

Công tác kiểm tra, đánh giá kết quả học tập của NH tại Khoa SP&XHNV, Trường ĐHKG bao gồm đánh giá năng lực đầu vào, đánh giá trong suốt quá trình học và đánh giá NH tốt nghiệp. Trường ĐHKG có các quy trình, kế hoạch rõ ràng về việc đánh giá kết quả học tập NH. Cụ thể:

(i) Đối với đánh giá năng lực đầu vào của NH: Nhà trường được thực hiện đúng theo Quy định của Bộ GD&ĐT, hằng năm, Trường xây dựng các đề án tuyển sinh của Trường, trong đó có nội dung tuyển sinh ngành Luật [H5.05.01.01]. Căn cứ vào chỉ tiêu tuyển sinh và điều kiện xét tuyển của ngành dự tuyển, Trường thông báo công khai đến các thí sinh dự thi [H5.05.01.02].

(ii) Đối với việc kiểm tra, đánh giá kết quả học tập của NH trong suốt quá trình học tập, căn cứ các văn bản hướng dẫn của Bộ GD&ĐT, Nhà trường ban hành các quy định về việc đánh giá kết quả học tập của NH, cụ thể: (i) Quy chế ĐT đại học, cao đẳng hệ thống tín chỉ [H3.03.03.01]; (ii) Quy định tổ chức thi và quản lý thi kết thúc HP [H5.05.01.03]. Các quy định này được cập nhật và thông báo công khai đến NH thông qua website của Trường, của Khoa và Sổ tay SV [H5.05.01.04], [H5.05.01.05]. Hằng năm vào đầu năm học, Nhà trường thống nhất và ban hành kế hoạch ĐT trong toàn trường, trong đó quy định thời điểm cụ thể cho các lần đánh giá kết quả học tập của NH [H5.05.01.06]. Kế hoạch ĐT sau khi được ban hành được thông báo công khai đến VC, NLĐ, NH của Trường thông qua email nội bộ của Nhà trường [H5.05.01.07].

(iii) Đối với việc đánh giá NH trước khi tốt nghiệp được thực hiện thông qua khóa luận tốt nghiệp. Để được thực hiện khóa luận tốt nghiệp, NH phải đạt các điều kiện cần và đủ theo yêu cầu của ĐHKG [H5.05.01.08]. Khóa luận có quy định cụ thể quy cách trình bày, tiêu chí đánh giá. Hội đồng chấm khóa luận tốt nghiệp được thành lập đúng quy định, tiêu chí đánh giá cụ thể, rõ ràng đảm bảo độ tin cậy công bằng đối với NH [H5.05.01.09].

Trong quá trình ĐT, việc đánh giá kết quả học tập của NH được thiết kế dựa theo quy định tổ chức thi, quản lý thi kết thúc HP của Trường ĐHKG [H5.05.01.06]. Hình thức đánh giá HP được thực hiện theo ĐCCT HP ngành Luật và được GV Khoa SP&XHNV công bố công khai cho NH ngay buổi học đầu của HP [H5.05.01.10]. ĐCCT các HP trong CTĐT ngành Luật đều nêu rất rõ mục tiêu, yêu cầu đạt được về kiến thức, kỹ năng, thái độ. Từ đó, GV xác định các nội dung cần kiểm tra, phương pháp đánh giá và những yêu cầu cụ thể trong việc KTĐG HP phù hợp CĐR. Đến năm 2020, Nhà trường thực hiện rà soát, điều chỉnh Bản mô tả CTĐT và ĐCCT HP, trong đó có hướng dẫn việc thiết kế các phương pháp KTĐG phù hợp với mục đích cần đánh giá tương ứng với mức đạt được CĐR [H5.05.01.11]. Sự phù hợp của hoạt động kiểm tra, đánh giá đối với các CĐR của CTĐT ngành Luật được thể hiện qua Bảng 5.1 (Phụ lục 4)

Cách thức đánh giá được áp dụng phù hợp với từng mục đích đánh giá:

i) *Đối với các CĐR kiến thức*: bao gồm kiến thức chung (lý luận chính trị, thể dục thể thao, quốc phòng an ninh, chuyên môn...), kiến thức cơ sở ngành, kiến thức chuyên ngành, việc kiểm tra mức độ đạt được các CĐR kiến thức này được thông qua bài thi kết thúc HP, điểm quá trình và điểm chuyên cần để tính điểm thành phần.

ii) *Đối với các CĐR kỹ năng*: được đánh giá thông qua việc thực hành kỹ năng tra cứu, lựa chọn, cập nhật văn bản pháp luật, cách trình bày, phân tích và giải quyết tình huống pháp lý, khả năng thuyết trình, tiểu luận, diễn án và bài thi cuối kỳ.

iii) *Đối với các CĐR thái độ*: việc đánh giá được thực hiện thông qua các nhiệm vụ SV được giao trong quá trình học tập một HP, thái độ khi thi cử, đặc biệt là thái độ làm việc nhóm, thái độ ứng xử khi tham gia thực tập tốt nghiệp, bảo vệ Khóa luận tốt nghiệp. Tính kết nối giữa phương pháp KTĐG để đạt được CĐR CTĐT thể hiện rõ trong Bản mô tả CTĐT và ĐCCT HP.

Tổ hợp các phương pháp KTĐG của Trường gồm đánh giá quá trình lên lớp tham gia vào quá trình chuẩn bị, thảo luận, đến việc thi kết thúc HP, làm khoá luận. Các HP đều được đánh giá bởi 02 loại điểm, điểm quá trình (chiếm 50%) và điểm thi kết thúc HP (chiếm 50%). Hình thức đánh giá quá trình tùy thuộc vào đặc thù môn học, được quy định cụ thể trong ĐCCT HP. Mức độ đánh giá bao gồm kiểm tra tại lớp, thi kết thúc HP phù hợp với quá trình học tập, tiếp thu kiến thức của NH cả về kiến thức, kỹ năng, mức tự chủ và trách nhiệm của NH. Các hoạt động/phương pháp KTĐG kết quả học tập của NH được thiết kế phù hợp để đo lường được mức độ đạt CĐR.

2. Điểm mạnh

Công tác đánh giá kết quả học tập của NH thực hiện đúng quy trình KTĐG đảm bảo nghiêm túc, khách quan, chính xác, công bằng và phù hợp với hình thức ĐT, mục tiêu ĐT đáp ứng CĐR CTĐT.

Việc đánh giá kết quả học tập của NH được thiết kế phù hợp với mức độ đạt được CĐR.

3. Điểm tồn tại

Trong giai đoạn 2019 - 2023, Nhà trường và Khoa SP&XHNV chưa tổ chức thống kê, phân tích, định lượng đầy đủ các kết quả thi để đánh giá mức độ khó, dễ của đề thi từ đó có hướng điều chỉnh đề thi phù hợp năng lực đạt được của SV.

4. Kế hoạch hành động

Từ năm học 2023 - 2024, Khoa SP&XHNV sẽ tiếp tục phát huy việc đánh giá kết quả học tập NH được thiết kế phù hợp và đa dạng.

Đồng thời, Khoa SP&XHNV sẽ triển khai đánh giá chất lượng và độ khó của đề thi thông qua việc thống kê, định lượng các kết quả thi của sinh viên để kịp thời chỉnh sửa bổ sung để đánh giá năng lực đạt được của SV một cách khách quan.

5. Tự đánh giá: Đạt (5/7).

Tiêu chí 5.2. Các quy định về đánh giá kết quả người học được thiết kế phù hợp với mức độ đạt được CĐR.

1. Mô tả hiện trạng

Nhà trường đã ban hành các quy định về đánh giá kết quả học tập của NH phù hợp với phương thức ĐT tín chỉ của Nhà trường, cụ thể: (i) Quy định ĐT, đại học, cao đẳng theo hệ thống tín chỉ; (ii) Quy định tổ chức thi, quản lý thi kết thúc HP; (iii) Quy định thực hiện Đồ án tốt nghiệp, Khóa luận tốt nghiệp [H3.03.03.01], [H5.05.01.03], [H5.05.01.09].

Các quy định trên xác định rõ ràng về thời gian, hình thức, phương pháp, tiêu chí, trọng số, cơ chế phản hồi và các nội dung liên quan đến đánh giá kết quả học tập của NH trong quá trình học tập tại Trường. Trong đó:

(i) Về thời gian đánh giá: Hằng năm, vào đầu năm học, Nhà trường phê duyệt và công bố công khai kế hoạch ĐT trong năm học, thông qua đó, Nhà trường xác cụ thể định thời gian đánh giá kết quả học tập. Căn cứ vào Kế hoạch ĐT của Trường, Khoa SP&XHNV phối hợp Phòng KT&ĐBCL xây dựng kế hoạch tổ chức thi theo từng học

kỳ và công bố công khai đến NH thông qua địa chỉ email nội bộ của Nhà trường [H5.05.02.01].

(ii) Về hình thức, phương pháp, tiêu chí, trọng số đánh giá: Các tiêu chí, phương pháp, trọng số để đánh giá HP của ngành Luật được quy định cụ thể trong ĐCCT các HP của CTĐT [H5.05.02.02]. Bên cạnh đó, trọng số điểm đánh giá HP còn được Nhà trường quy định tại Quy định tổ chức thi, quản lý thi kết thúc HP và Quy định ĐT, đại học, cao đẳng theo hệ thống tín chỉ của Trường. Theo đó, điểm đánh giá HP bao gồm điểm đánh giá quá trình và điểm thi kết thúc HP. Điểm đánh giá HP chiếm trọng số 50% và điểm thi kết thúc HP chiếm trọng số 50% [H5.05.01.03].

(iii) Về cơ chế phản hồi: Đối với điểm đánh giá quá trình, nếu có khiếu nại, NH trực tiếp phản hồi với GV phụ trách HP khi GV công bố điểm đánh giá quá trình trên lớp. Đối với điểm thi kết thúc HP, ngay sau khi GV công bố điểm HP, nếu có khiếu nại, NH phản hồi về đơn vị tổ chức thi [H5.05.01.03].

Trong quá trình học tập, NH được Nhà trường công bố công khai các quy định về đánh giá kết quả học tập của NH, cụ thể:

(i) Trước mỗi khóa học, Nhà trường và Khoa tổ chức tuần sinh hoạt công dân cho SV, thông qua đó, Nhà trường phổ biến các quy định liên quan đến công tác ĐT theo hệ thống tín chỉ [H5.05.02.03].

(ii) Trước mỗi HP, GV công khai ĐCCT HP, trong đó công khai rõ ràng về thời gian, hình thức, phương pháp, tiêu chí, trọng số, cơ chế phản hồi liên quan đến HP được giảng dạy.

(iii) Bên cạnh đó, các quy định về đánh giá kết quả học tập của NH được Nhà trường công khai tại trang thông tin điện tử của Nhà trường, sổ tay SV [H5.05.02.04].

2. Điểm mạnh

Các quy định về đánh giá kết quả học tập của NH theo CTĐT ngành Luật là rõ ràng và được thông báo công khai đến NH.

3. Điểm tồn tại

Nhà trường thực hiện rà soát các văn quy định về đánh giá kết quả học tập, tuy nhiên chưa thường xuyên.

4. Kế hoạch hành động

Từ năm học 2023 - 2024, Nhà trường và Khoa SP&XHNV sẽ tiếp tục phát huy điểm mạnh thông qua việc tăng cường thông báo công khai đến NH các quy định về

đánh giá kết quả học tập. Ngoài ra, hằng năm, Phòng KT&ĐBCL thực hiện rà soát và soát các văn quy định về đánh giá kết quả học tập

5. Tự đánh giá: Đạt (5/7).

Tiêu chí 5.3. Phương pháp đánh giá kết quả học tập đa dạng, đảm bảo độ giá trị, độ tin cậy và sự công bằng.

1. Mô tả hiện trạng

Tại Trường ĐHKG, phương pháp đánh giá kết quả học tập rất đa dạng. GV của Trường và của Khoa SP&XHNV có thể sử dụng nhiều phương pháp khác nhau để đánh giá kết quả học tập của SV. Căn cứ theo Quy định tổ chức thi và quản lý thi kết thúc HP, điểm HP của SV được đánh giá theo 50% điểm đánh giá thường xuyên và 50% điểm thi kết thúc HP [H5.05.01.03]. Trong đó:

(i) Đối với điểm đánh giá thường xuyên, SV có thể làm bài kiểm tra tại lớp, bài tiểu luận, bài thuyết trình cá nhân hoặc nhóm... tùy theo hình thức đánh giá được thể hiện trong từng ĐCCT HP [H5.05.02.02].

(ii) Đối với thi kết thúc HP, SV có thể thi viết: tự luận, trắc nghiệm, kết hợp vừa tự luận vừa trắc nghiệm, thi vấn đáp [H5.05.01.03].

Để đảm bảo độ khách quan, công bằng và tính chính xác của hoạt động kiểm tra, mỗi HP được xác định các phương pháp đánh giá với các tiêu chí đánh giá và trọng số cụ thể trong các Rubrics của ĐCCT HP [H5.05.01.11]. Trên cơ sở thống nhất ĐCCT HP, các GV giảng dạy ngành Luật sẽ áp dụng thống nhất trong hoạt động giảng dạy thực tế. Trước khi bắt đầu giảng dạy HP, GV công bố cho SV phương pháp đánh giá kết quả học tập được sử dụng để đảm bảo tính công khai. SV sau khi được công bố kết quả đánh giá HP sẽ được quyền phúc khảo kết quả nếu có thắc mắc và tiến hành theo các quy định của Trường [H5.05.01.03]. Để đảm bảo sự công bằng và độ tin cậy trong đánh giá kết quả học tập, theo quy định Nhà trường, trước khi tiến hành thi kết thúc HP, GV ra đề thi và đáp án gửi về đơn vị tổ chức thi. Đối với các HP thi tự luận, số lượng đề thi là 3 đề/HP, đối với hình thức thi trắc nghiệm hoặc tự luận kết hợp trắc nghiệm, số lượng đề thi 5 đề/HP, riêng thi vấn đáp GV phải chuẩn bị 5 bộ đề câu hỏi thi. Đề thi được Lãnh đạo Khoa bốc thăm ngẫu nhiên dưới sự chứng kiến của GV thuộc bộ môn, trong đó đề trắc nghiệm phải có ít nhất 2 mã cho mỗi ca thi. Đáp án của đề thi có thang điểm rõ ràng cho từng câu, nội dung phải nằm trong nội dung giảng dạy, đánh giá được năng lực NH và đáp ứng CDR HP. Quy trình ra đề thi đảm bảo được độ bảo mật cao của đề. Đối với

các môn thi có đề thi trắc nghiệm. Các bộ môn đã trao đổi, thống nhất về hình thức thi, để đảm bảo đo lường được đúng mục đích, yêu cầu về kiến thức, kỹ năng, mức tự chủ và trách nhiệm hướng tới CDR trong chương trình môn học, sau đó giao cho từng cá nhân GV biên soạn đề thi. Các đề thi sau khi GV biên soạn được kiểm chứng, phê duyệt bởi Lãnh đạo Khoa [H5.05.01.03].

Trước và sau khi thi kết thúc HP, tại các buổi họp Khoa, Lãnh đạo Khoa và GV đã trao đổi về hiệu quả của các phương pháp KTĐG được áp dụng trong các HP [H5.05.03.01]. Bên cạnh đó, định kỳ từng học kỳ, sau khi kết thúc HP, Nhà trường tổ chức LYK đánh giá của NH về hoạt động giảng dạy của GV phụ trách HP, trong đó có nội dung GV có giới thiệu về cách thức KTĐG HP [H5.05.03.02]. Ngoài ra, đối với SV năm cuối, Nhà trường tổ chức LYK đánh giá chất lượng ĐT của Trường trước khi tốt nghiệp trong đó có một số nội dung liên quan đến đánh giá HP như: NH được thông báo đầy đủ về tiêu chí đánh giá kết quả học tập; Các hình thức kiểm tra, đánh giá phù hợp với mục tiêu CTĐT; kết quả đánh giá phản ánh đúng năng lực NH; kết quả KTĐG được công bố kịp thời cho NH [H5.05.03.03].

2. Điểm mạnh

GV áp dụng nhiều phương pháp khác nhau trong đánh giá kết quả học tập của NH, đảm bảo nhu cầu CDR của CTĐT, đảm bảo độ tin cậy và công bằng.

3. Điểm tồn tại

Định kỳ từng học kỳ, Nhà trường thực hiện khảo sát NH về hoạt động giảng dạy của GV, trong đó có nội dung khảo sát về hoạt động KTĐG kết quả học tập. Tuy nhiên, nội dung câu hỏi liên quan đến hoạt động KTĐG kết quả học tập của NH chưa thật sự đa dạng.

4. Kế hoạch hành động

Từ năm học 2023 - 2024, Khoa SP&XHNV sẽ tiếp tục phát huy điểm mạnh thông qua việc triển khai họp các tổ bộ môn đề xuất thêm một số phương pháp đánh giá HP để đa dạng hóa các hình thức kiểm tra.

Để khắc phục hạn chế, Phòng KT&ĐBCL tham mưu rà soát, chỉnh sửa các nội dung câu hỏi liên quan hoạt động KTĐG kết quả học tập trong phiếu khảo sát.

5. Tự đánh giá: Đạt (4/7).

Tiêu chí 5.4. Kết quả đánh giá được phản hồi kịp thời để NH cải thiện việc học tập.

1. Mô tả hiện trạng

Nhà trường đã ban hành quy định tổ chức thi, quản lý thi kết thúc HP trong đó có quy định về việc phản hồi kết quả đánh giá của NH [H5.05.01.03], cụ thể: (i) Đối với

điểm quá trình, GV phải công bố điểm đánh giá quá trình trực tiếp trên lớp để SV được biết. Việc công bố này nhằm mục đích giúp NH kịp thời điều chỉnh lại việc học tập trong kỳ thi kết thúc HP để cải thiện kết quả chung của HP, đồng thời, NH sẽ được GV giải quyết thắc mắc về điểm quá trình nếu có. (ii) Đối với thi kết thúc HP, trong thời gian 15 ngày sau khi thi kết thúc HP, điểm thi sẽ được công bố trên hệ thống quản lý ĐT và NH sử dụng tài khoản cá nhân để đăng nhập và xem điểm chi tiết. Sau khi điểm thi được công bố, NH có thể thực hiện phúc khảo nếu chưa hài lòng về kết quả thi. Trong thời hạn 10 ngày, NH sẽ được biết kết quả phúc khảo.

Nhà trường quản lý điểm NH thông qua phần mềm quản lý ĐT. Mỗi NH được Nhà trường cấp cho một tài khoản để truy cập kết quả học tập cá nhân. Từ đó, NH tra cứu kết quả đánh giá dễ dàng, thuận tiện và nhanh chóng [H5.05.04.01].

Định kỳ từng học kỳ, căn cứ vào kết quả học tập và điểm rèn luyện của từng SV, Nhà trường ra quyết định cảnh báo học vụ đối với những SV có kết quả học tập kém được biết [H5.05.04.02]. Từ kết quả trên, NH sẽ lập phương án học tập thích hợp để có thể cải thiện kết quả học tập và tốt nghiệp trong thời hạn tối đa được phép theo học chương trình.

Hàng năm, Nhà trường và Khoa SP&XHNV có tổng kết năm học, trong đó có thống kê tỷ lệ SV đạt loại giỏi, khá, trung bình, yếu [H5.05.04.03]. Thông qua báo cáo trên, Nhà trường và Khoa tăng cường hỗ trợ NH trong việc cải thiện kết quả học tập.

Định kỳ mỗi học kỳ, Nhà trường có tổ chức LYK NH về hoạt động giảng dạy của SV, trong đó có nội dung LYK NH về mức độ hài lòng đối với đối với cách thức KTĐG, hoạt động hỗ trợ NH của GV [H5.05.04.04]. Ngoài ra đối với NH đã tốt nghiệp, Nhà trường cũng tổ chức LYK về đánh giá khóa học trong đó có nội dung LYK NH về mức độ hài lòng đối với việc đánh giá kết quả học tập của GV (tiêu chí 15; 16 ;17 ; 18 trong mẫu phiếu khảo sát) [H5.05.04.05].

2. Điểm mạnh

Thông qua phần mềm quản lý ĐT, Nhà trường cung cấp cho mỗi NH một tài khoản để NH truy cập kết quả học tập cá nhân. Qua đó, thông tin kết quả học tập được NH cập nhật theo dõi thường xuyên, nhanh chóng. Từ đó giúp cho NH có thể phản hồi điểm và cải thiện điểm kịp thời.

3. Điểm tồn tại

Đối với SV bị cảnh báo học vụ, một số SV cung cấp không chính xác thông tin liên hệ nên việc gửi kết quả học tập của SV tới phụ huynh theo từng học kỳ chưa kịp thời và chính xác.

4. Kế hoạch hành động

Từ năm học 2023 - 2024, Trường và Khoa sẽ tiếp tục phát huy điểm mạnh thông qua việc nâng cấp hệ thống phần mềm quản ĐT để xử lý thông tin nhanh hơn khi NH tiếp cận.

Để khắc phục hạn chế, Khoa sẽ tăng cường rà soát và cập nhật thường xuyên thông tin liên hệ của SV và phụ huynh để thực hiện gửi kết quả học tập được kịp thời và chính xác.

5. Tự đánh giá: Đạt (5/7).

Tiêu chí 5.5. Người học tiếp cận dễ dàng với quy trình khiếu nại về kết quả học tập.

1. Mô tả hiện trạng

Nhà trường có quy trình khiếu nại của NH về kết quả học tập [H5.05.01.03], cụ thể: (i) Đối với khiếu nại về điểm đánh giá thường xuyên, NH có thể phản hồi trực tiếp với GV và sẽ được GV giải quyết công khai ngay tại lớp để đảm bảo độ tin cậy, công bằng (ii) Đối với khiếu nại về điểm HP, khi NH phát hiện điểm HP có sai lệch giữa phiếu ghi điểm đã công bố và điểm nhập trên hệ thống quản lý ĐT thì NH phải làm đơn và gửi đến đơn vị tổ chức thi để được giải quyết (iii) Đối với phúc khảo điểm thi, sau khi có kết quả thi kết thúc HP, NH có quyền làm thủ tục phúc khảo điểm thi nếu không hài lòng về kết quả. Đơn phúc khảo của NH được xem xét giải quyết kịp thời và đúng quy định.

Hàng năm, Nhà trường và Khoa SP&XHNV tổ chức tuần sinh hoạt chính trị đầu khóa cho SV. Tại buổi sinh hoạt này, Phòng ĐT phối hợp với Khoa phổ biến các quy định trong ĐT tín chỉ trong đó có quy trình về khiếu nại kết quả học tập để NH nắm và thực hiện [H4.04.01.06]. Ngoài ra, Nhà trường thông báo công khai quy trình, biểu mẫu khiếu nại kết quả học tập thông qua sổ tay SV và trang web Khoa SP&XHNV để NH dễ dàng tiếp cận và thực hiện [H5.05.01.05], [H5.05.05.01].

Trong giai đoạn 2019 - 2023, theo thống kê của Khoa SP&XHNV không có trường hợp NH ngành Luật phúc khảo điểm. Các trường hợp khiếu nại về kết quả học tập nếu có sẽ được Nhà trường, Khoa, Bộ môn xử lý kịp thời, giải quyết thỏa đáng theo quy định.

2. Điểm mạnh

Nhà trường đã ban hành quy trình khiếu nại về kết quả học tập để hỗ trợ NH trong suốt quá trình học tập. Từ đó, việc giải quyết thắc mắc chính đáng về kết quả học tập của NH đều được Nhà trường, Khoa và Bộ môn xử lý kịp thời và giải quyết thỏa đáng.

3. Điểm tồn tại

Nhà trường có ban hành các quy định, quy trình về khiếu nại kết quả học tập và được công khai trên trang website Nhà trường, tuy nhiên vẫn còn một số ít NH chưa thực sự tiếp cận, tìm hiểu rõ các quy trình khiếu nại

4. Kế hoạch hành động

Từ năm học 2023 - 2024, Nhà trường thực hiện rà soát các quy định, quy trình về khiếu nại kết quả học tập để hỗ trợ NH trong suốt quá trình học tập.

Đồng thời, để khắc phục hạn chế, Nhà trường thường xuyên cập nhật sổ tay SV và cung cấp đến NH.

5. Tự đánh giá: Đạt (5/7).

Kết luận tiêu chuẩn 5

Những điểm mạnh nổi bật của tiêu chuẩn:

Công tác đánh giá kết quả học tập của NH thực hiện đúng quy trình KTĐG đảm bảo nghiêm túc, khách quan, chính xác, công bằng và phù hợp với hình thức ĐT, mục tiêu ĐT đáp ứng CDR CTĐT. Các quy định về đánh giá kết quả học tập của NH theo CTĐT ngành Luật là rõ ràng và được thông báo công khai đến NH. GV áp dụng nhiều phương pháp khác nhau trong đánh giá kết quả học tập của NH, đảm bảo nhu cầu CDR của CTĐT, đảm bảo độ tin cậy và công bằng. Thông qua phần mềm quản lý ĐT, Nhà trường cung cấp cho mỗi NH một tài khoản để NH truy cập kết quả học tập cá nhân. Qua đó, thông tin kết quả học tập được NH cập nhật theo dõi thường xuyên, nhanh chóng. Từ đó giúp cho NH có thể phản hồi điểm và cải thiện điểm kịp thời. Nhà trường đã ban hành quy trình khiếu nại về kết quả học tập để hỗ trợ NH trong suốt quá trình học tập. Từ đó, việc giải quyết thắc mắc chính đáng về kết quả học tập của NH đều được Nhà trường, Khoa và Bộ môn xử lý kịp thời và giải quyết thỏa đáng.

Những tồn tại cơ bản của tiêu chuẩn:

Một số hạn chế được xác định như sau: Nhà trường và Khoa SP&XHNV chưa tổ chức thống kê, phân tích, định lượng đầy đủ các kết quả thi để đánh giá mức độ khó, dễ của đề thi từ đó có hướng điều chỉnh đề thi phù hợp năng lực đạt được của SV. Nhà trường thực hiện rà soát các văn quy định về đánh giá kết quả học tập, tuy nhiên chưa thường xuyên. Nội dung câu hỏi liên quan đến hoạt động KTĐG kết quả học tập của NH chưa thật sự đa dạng. Đối với SV bị cảnh báo học vụ, một số SV cung cấp không chính xác thông tin liên hệ nên việc gửi kết quả học tập của SV tới phụ huynh theo từng học kỳ chưa kịp thời và chính xác. Bên cạnh đó, vẫn còn một số ít NH chưa thực sự tiếp cận, tìm hiểu rõ các quy trình khiếu nại.

Kết quả đánh giá chung của tiêu chuẩn 5:

Có 4/5 tiêu chí đạt điểm 5. Mức trung bình: 4,80; Số tiêu chí đạt: 5/5; Tỷ lệ số tiêu chí đạt (%): 100%

Tiêu chuẩn 6. Đội ngũ giảng viên, nghiên cứu viên

Mở đầu

Khoa SP&XHNV có một đội ngũ GV giàu kinh nghiệm, với trình độ TS, ThS và nhiều năm tham gia công tác giảng dạy thực tế. Đội ngũ GV trong khoa trẻ trung, năng động, nhiệt tình, ham học hỏi, trau dồi kiến thức, đam mê nghiên cứu khoa học, có thành tích xuất sắc trong hoạt động giảng dạy và nghiên cứu khoa học. Đội ngũ GV được quy hoạch, tuyển dụng đáp ứng yêu cầu ĐT, NCKH và các hoạt động PVCD. Đội ngũ GV của Khoa có năng lực chuyên môn cao, tích cực tham gia vào các loại hình nghiên cứu khoa học khác nhau. Việc tuyển dụng, đề bạt cán bộ được thực hiện công khai, đúng quy định và dựa trên trình độ chuyên môn, kinh nghiệm giảng dạy và thành tích học thuật. Việc phân công trách nhiệm ĐT và mối quan hệ công tác được phân định rõ ràng, phù hợp với trình độ, kinh nghiệm kỹ năng của GV. Việc quản lý theo kết quả công việc và ghi nhận thành tích của GV tạo động lực cho việc hoàn thành trách nhiệm giảng dạy, nghiên cứu và các hoạt động PVCD.

Tiêu chí 6.1 Việc quy hoạch đội ngũ giảng viên, nghiên cứu viên (bao gồm việc thu hút, tiếp nhận, bổ nhiệm, bố trí, chấm dứt hợp đồng và cho nghỉ hưu) được thực hiện đáp ứng nhu cầu về ĐT, NCKH và các hoạt động PVCD.

1. Mô tả hiện trạng

Công tác quy hoạch đội ngũ GV tham gia giảng dạy được thực hiện theo quy trình chặt chẽ, phù hợp với quy định chung của Trường, có kế hoạch/quy hoạch phát triển đội ngũ GV, NCV thực hiện chương trình (bao gồm việc thu hút, tiếp nhận, bổ nhiệm, bố trí, chấm dứt hợp đồng và cho nghỉ hưu) căn cứ nhu cầu về ĐT, NCKH và các hoạt động PVCD.

Căn cứ theo chiến lược phát triển Trường giai đoạn 2020 - 2030 và tầm nhìn 2040 và thực hiện kế hoạch/quy hoạch phát triển đội ngũ GV và NCV (cho ngành Luật), bao gồm: Các chiến lược phát triển, KH phát triển nhân sự (tuyển dụng, điều chuyển, bổ nhiệm...); Đề án vị trí việc làm; có KH với các chỉ tiêu phấn đấu chính phát triển dài hạn, trung hạn và ngắn hạn. Đến năm 2025, phấn đấu 100% trình độ GV thạc sĩ, tiến sĩ trong đó tiến sĩ chiếm ít nhất 18,75%. Trong đó có tính đến đội ngũ GV để phát triển ngành Luật [H1.01.01.07]. Đội ngũ GV tham gia CTĐT ngành Luật giai đoạn 2019 - 2023 có 1 tiến sĩ, 09 thạc sĩ.

Theo đó, công tác quy hoạch và bồi dưỡng cán bộ của trường đều được thực hiện theo định hướng phát triển của trường và đáp ứng nhu cầu ĐT [H6.06.01.01].

Mỗi giai đoạn Trường đều thực hiện rà soát, bổ sung quy hoạch [H6.06.01.02]. Theo kết quả rà soát tình hình nhân sự và nhu cầu ĐT, Trường xây dựng kế hoạch tuyển dụng. Việc tuyển dụng được thực hiện theo quy trình tuyển dụng VC, có tiêu chí rõ ràng, công khai minh bạch [H6.06.01.03].

Hiện nay, đội ngũ GV thực hiện CTĐT Luật được quy hoạch theo định hướng nghiên cứu và ứng dụng. Tổng số GV tham gia chương trình được thể hiện trong bảng 6.1 cho thấy đội ngũ GV của khoa có trình độ đáp ứng yêu cầu ĐT [H6.06.01.04].

Bảng 6.1.1 Đội ngũ cán bộ cơ hữu tham gia thực hiện CTĐT

TT	Trình độ, học vị, chức danh	Số lượng GV	GV cơ hữu		GV thỉnh giảng trong nước
			GV giảng dạy	GV giảng dạy, kiêm nhiệm quản lý	
1	Tiến sĩ	01	01	-	-
2	Thạc sĩ	13	09	02	02
3	Cử nhân	-	-	-	-
	Tổng số	14	10	02	-

Ghi chú: (*): Tính đến năm 2022.

Đội ngũ GV cơ hữu của Khoa về cơ bản đáp ứng được nhu cầu ĐT của chương trình theo quy định của nhà Trường, cụ thể: GV hạng III, II và I, giảng dạy: 270 giờ chuẩn, NCKH: 120 giờ chuẩn; hướng dẫn đồ án môn học: không quá 30 SV/bậc học/đợt giao; hướng dẫn ĐATN: không quá 20 SV/bậc học/đợt giao; hướng dẫn KLTN: không quá 15 SV/bậc học/đợt giao. Ngoài ra chương trình còn có sự tham gia giảng dạy của các GV kiêm nhiệm trong Khoa như Trưởng phó khoa đều tham gia công tác giảng dạy [H6.06.01.04].

Để đảm bảo về mặt số lượng và chất lượng đội ngũ, Trường đã xây dựng các mục tiêu, lộ trình, giải pháp về nguồn lực trong giai đoạn 5 năm 2021 - 2025. Trên cơ sở đó, xây dựng kế hoạch tuyển dụng, ĐT, bồi dưỡng và sử dụng VC đảm bảo đội ngũ kế cận, đảm bảo cơ cấu độ tuổi dựa trên khối lượng công việc đang thực hiện của GV và lực lượng GV sắp nghỉ hoặc đã nghỉ hưu [H6.06.01.05].

Khoa cũng đã xây dựng chiến lược phát triển Khoa giai đoạn 2020 - 2030 và tầm nhìn đến năm 2040. Trong đó, có kế hoạch, quy hoạch phát triển đội ngũ GV, NCV của Khoa đáp ứng với ngành Luật nêu rõ chỉ tiêu về đội ngũ cho từng ngành ĐT trong từng

giai đoạn (tuyển dụng, bổ nhiệm, điều chuyển). Khi xây dựng chiến lược phát triển Khoa đánh giá thực trạng hoạt động trong các lĩnh vực như nhu cầu đội ngũ cán bộ, GV, NCV, nhân viên; Phân tích nhu cầu ĐT, bồi dưỡng của đội ngũ GV, NCV [H6.06.01.06].

Trường có chiến lược ngắn hạn và dài hạn quy hoạch phát triển đội ngũ GV đạt chuẩn theo quy định. Việc ĐT, bồi dưỡng chuyên môn, nghiệp vụ cho từng GV được giao cho các Bộ môn đảm nhận, các GV trẻ trước khi đứng lớp đều được một GV có kinh nghiệm hỗ trợ bồi dưỡng về chuyên môn [H6.06.01.03].

Việc bổ nhiệm các chức danh lãnh đạo, quản lý đối với GV dựa trên cơ sở trình độ chuyên môn, năng lực và thành tích NCKH của GV nhằm nâng cao chất lượng, hiệu quả ĐT của Trường. Quy trình bổ nhiệm cán bộ được thực hiện công khai, tiêu chí bổ nhiệm rõ ràng và được thực hiện đúng quy định của Trường. Trường đã ban hành Quy định quy hoạch cán bộ, VC lãnh đạo quản lý. Quy định này được thực hiện thống nhất trong Trường [H6.06.01.07].

Trong thời gian qua, để đảm bảo về số lượng và chất lượng đội ngũ giảng dạy cho CTĐT, Trường có chính sách thu hút và tuyển dụng GV có trình độ tiến sĩ, chức danh PGS về giảng dạy cho CTĐT [H6.06.01.08]. Trường khoa chuyên môn luôn quan tâm và tích cực hỗ trợ cho GV bồi dưỡng nâng cao trình độ chuyên môn đáp ứng yêu cầu giảng dạy của chương trình.

Việc chấm dứt hợp đồng làm việc, nghỉ chế độ và nghỉ hưu của GV cơ hữu được thực hiện nghiêm túc và đúng quy định. Hằng năm, Trường và khoa có kế hoạch cụ thể về gia hạn hoặc chấm dứt hợp đồng với GV nghỉ hưu. Việc chấm dứt, gia hạn hợp đồng hoặc nghỉ hưu đều được thông báo trước cho GV. Các chế độ và phúc lợi xã hội được thực hiện theo đúng các chính sách hiện hành [H6.06.01.09].

2. Điểm mạnh

Công tác quy hoạch, tuyển dụng, bổ nhiệm GV được thực hiện theo kế hoạch, có quy trình và tiêu chuẩn cụ thể, rõ ràng.

3. Điểm tồn tại

Nhà trường chưa thực hiện phân tích những hạn chế trong quá trình thực hiện nhằm đạt các chỉ tiêu về phát triển đội ngũ GV theo Kế hoạch đề ra.

4. Kế hoạch hành động

Năm học 2023 - 2024, Trường thực hiện phân tích những hạn chế trong quá trình thực hiện kế hoạch phát triển đội ngũ để có cơ sở cải tiến trong thời gian tới.

5. Tự đánh giá: Đạt (5/7)

Tiêu chí 6.2 Tỷ lệ giảng viên/người học và khối lượng công việc của đội ngũ giảng viên, NCV được đo lường, giám sát làm căn cứ cải tiến chất lượng ĐT, NCKH và các hoạt động phục vụ cộng đồng.

1. Mô tả hiện trạng

Thống kê đội ngũ ngành Luật từng năm trong giai đoạn 2019 – 2023 với trình độ, cơ cấu độ tuổi, giới tính, trình độ chuyên môn.

Bảng 6.2.1 Thống kê quy mô đội ngũ GV tham gia CTĐT

Năm học	Tổng số	Trình độ					Giới tính	
		GS	PGS	TS	ThS	CN	Nam	Nữ
2019 - 2020	12	-	-	1	9	-	3	7
2020 - 2021	14	-	-	1	9	-	3	7
2021 - 2022	14	-	-	1	11	-	7	5
2022 - 2023	14	-	-	1	11	-	7	5

Theo qui định về ĐT đại học, 100% GV trực tiếp tham gia giảng dạy sau khi tuyển sinh đều phải có trình độ học vị từ ThS trở lên. Để đo lường và đánh giá khối lượng công việc của GV nhằm xác định số lượng GV cần thiết đáp ứng nhu cầu của CTĐT, Khoa đã sử dụng chỉ số qui đổi thời gian toàn phần (Full-time Equivalent - FTE) và tỷ lệ NH/GV. Đối với chỉ số FTE cho GV, được tính dựa trên lượng thời gian đầu tư cho chương trình. 1 FTE tương đương với 270 giờ chuẩn theo qui định tại qui chế làm việc của GV (tương đương với làm việc toàn thời gian). GV không toàn thời gian (GV kiêm nhiệm) và GV thỉnh giảng trung bình làm việc một nửa thời gian so với GV toàn thời gian tương đương 0,5 FTE (xem bảng 6.3).

Bảng 6.2.2 Số lượng GV của CTĐT tính đến năm 2022

Hạng mục	Nam	Nữ	Tổng số		% có bằng tiến sĩ
			Số lượng	FTEs	
GS	-	-	-	-	-
PGS	-	-	-	-	-
GV toàn thời gian của CTĐT	6	4	10	10	7.1
GV toàn thời gian giảng dạy các học phần chung	-	-	-	-	-
GV không toàn thời gian	2	2	4	2	-
PGS/GV thỉnh giảng					-

Hạng mục	Nam	Nữ	Tổng số		% có bằng tiến sĩ
			Số lượng	FTEs	
Tổng số	8	6	14	12	7,1

Trong đó:

Đối với các học phần chung, số lượng GV tham gia CTĐT sẽ được phân bổ từ GV quy đổi giảng dạy học phần chung theo tỉ trọng GV quy đổi của ngành trong tổng số GV quy đổi toàn trường.

Hệ số quy đổi đối với GS là 5; PGS là 3; TS là 2; ThS là 1.

Để tính FTE của NH, chương trình dựa trên số lượng tín chỉ trung bình đầu tư cho việc học trong năm học theo thiết kế CTĐT (xem bảng 6.4).

Bảng 6.2.3 Tỷ lệ GV/NH của CTĐT

Năm học (1)	Số lượng NH (2)	Tổng số FTEs của GV (3)	Tổng số FTEs của NH (4)	Tỷ lệ GV/NH (5=3/4)
2019-2020	84	12	57.96	0.20
2020 -2021	200	12	138	0.08
2021-2022	337	12	232.53	0.51
2022-2023	468	12	322.92	0.37

Qua bảng trên ta thấy tỉ lệ NH/GV có xu hướng tăng, tuy nhiên ở những năm gần đây tỷ lệ tăng không nhiều. Điều này cho thấy, ngoài thời gian giảng dạy và NCKH, GV của khoa cũng quan tâm duy trì sự tương tác với NH.

Vào cuối mỗi năm học, các GV đều thực hiện việc TĐG kết quả thực hiện nhiệm vụ năm học và xác định kế hoạch trong năm học tới thông qua bản tự nhận xét, đánh giá của VC. Việc đánh giá GV được thực hiện theo quy trình và có sự đánh giá của lãnh đạo bộ môn, lãnh đạo khoa và của Trường. Căn cứ nhiệm vụ theo chức danh và căn cứ nhiệm vụ được giao, cá nhân TĐG khối lượng, chất lượng công việc và mức độ hoàn thành; bộ môn đánh giá, lãnh đạo chương trình đánh giá, cuối cùng Hội đồng thi đua cấp trường đánh giá và phân loại đánh giá đối với GV và NLD [H6.06.02.01].

Việc làm thường niên này không chỉ giúp từng GV TĐG được năng lực thực hiện nhiệm vụ của mình, từ đó đề xuất các giải pháp tự học tập nâng cao trình độ; mà còn giúp các cấp quản lý có được cái nhìn tổng quan về tình hình thực hiện nhiệm vụ giảng dạy của GV trong chương trình, từ đó có những định hướng điều chỉnh phù hợp.

Các văn bản quy định khối lượng, thời gian làm việc, định mức giờ chuẩn của GV như: Quy định chế độ làm việc đối với GV [H6.06.02.02]; Quy chế chi tiêu nội bộ [H6.06.02.03]; Bản mô tả vị trí công việc của cán bộ, GV [H6.06.01.01]. Quy định rõ ràng về quy đổi giờ hành chính, giờ giảng lý thuyết, giờ giảng thảo luận, hướng dẫn bài tập lớn, hướng dẫn luận văn tốt nghiệp và các hoạt động quản lý chuyên môn khác ra giờ giảng chuẩn; quy định cụ thể số giờ NCKH được công nhận đối với từng sản phẩm khoa học như: bài báo khoa học đăng trên tạp chí quốc tế và trong nước, sách và giáo trình học tập được nhà xuất bản phát hành, các đề tài NCKH được quy đổi thành giờ chuẩn NCKH.

Ngoài ra, việc quy đổi giảng dạy và các hoạt động quản lý chuyên môn khác ra giờ chuẩn cũng rõ ràng (tối thiểu giờ giảng 270 giờ chuẩn; giờ NCKH 120 giờ quy đổi để làm nhiệm vụ NCKH; quy định cụ thể số giờ NCKH (lưu ý đưa quy định sản phẩm mỗi GV phải hoàn thành trong 1 năm: tối thiểu số giờ tương đương với một đề tài NCKH cấp cơ sở được nghiệm thu từ đạt yêu cầu trở lên hoặc một bài báo được công bố trên tạp chí khoa học có mã số chuẩn quốc tế ISSN hoặc một báo cáo khoa học tại hội thảo khoa học chuyên ngành).

2. Điểm mạnh

Khối lượng công việc của GV đều được đo lường, giám sát cụ thể qua việc phân công nhiệm vụ, theo dõi việc thực hiện và được đánh giá kết quả thực hiện vào cuối năm công tác. Đội ngũ GV của chương trình đạt trình độ chuyên môn cao, có kinh nghiệm nhiều năm trong nghề và sẵn sàng thực hiện các hoạt động giảng dạy, NCKH.

3. Điểm tồn tại

Việc đo lường các nhiệm vụ PVCĐ chưa có những tiêu chí cụ thể.

4. Kế hoạch hành động

Từ năm 2023 - 2024, Trường và Khoa SP&XHNV sẽ tiếp tục phát huy điểm mạnh, đồng thời tiến hành xây dựng các tiêu chí đánh giá mang tính định lượng trong việc thực hiện các nhiệm vụ PVCĐ và nhiệm vụ chuyên môn khác của GV.

5. Tự đánh giá: Đạt (5/7)

Tiêu chí 6.3 Các tiêu chí tuyển dụng và lựa chọn giảng viên, nghiên cứu viên (bao gồm cả đạo đức và năng lực học thuật) để bổ nhiệm, điều chuyển được xác định và phổ biến công khai.

1. Mô tả hiện trạng

Trường có các tiêu chí tuyển dụng và lựa chọn GV (bao gồm cả đạo đức và năng lực học thuật) để bổ nhiệm, điều chuyển rõ ràng, cụ thể, trong đó chú trọng các tiêu chí trình độ chuyên môn, phẩm chất đạo đức, thâm niên giảng dạy, NCKH, khả năng sử dụng ngoại ngữ trong giảng dạy và NCKH. Quy chế tuyển dụng của Trường đã quy định rõ các tiêu chuẩn chung và tiêu chí, yêu cầu cụ thể đối với từng vị trí tuyển dụng và lựa chọn GV [H6.06.03.01].

Tiêu chí tuyển dụng và lựa chọn GV được phổ biến công khai trên trang thông tin điện tử của Trường và khoa; gửi thông báo bằng văn bản về các đơn vị trong Trường, được đăng tải trên báo chí và website nội bộ trường khi có các đợt tuyển dụng tập trung [H6.06.03.02]. Ngoài tiêu chí tuyển dụng chung của Trường thì còn tiêu chí tuyển dụng đặc biệt đặc thù của CTĐT Luật là kinh nghiệm thực tế về giảng dạy [H6.06.03.03].

Tiêu chí tuyển dụng, lựa chọn GV được cập nhật, điều chỉnh theo từng thời kỳ phát triển của Trường, phù hợp với yêu cầu nâng cao chất lượng đội ngũ và phù hợp với quy định chung của Nhà nước. Để thực hiện việc tuyển dụng, lựa chọn GV, Trường thành lập Hội đồng tuyển dụng để đảm bảo việc tuyển dụng được chính xác khách quan và có sự đồng thuận tập thể. Trong thành phần Hội đồng luôn có thành viên là các khoa chuyên môn có liên quan. Ngoài ra, Trường còn có chế độ đãi ngộ, ĐT, bồi dưỡng nhân sự nhằm nâng cao hiệu quả tuyển dụng [H6.06.03.04]. Căn cứ quy mô tuyển sinh hằng năm, các HP trong CTĐT Luật, nhu cầu ĐT, bồi dưỡng đội ngũ (sau khi dự giờ, đánh giá của đồng nghiệp, góp ý của Khoa), Khoa SP&XHNV có kế hoạch tuyển dụng, kế hoạch ĐT, bồi dưỡng một số vị trí nhân sự của Khoa trình Ban Giám hiệu phê duyệt [H6.06.03.05].

Trong các thông báo Kế hoạch tuyển dụng hằng năm từ 2019 - 2023 của Trường cũng đã ghi chi tiết về tiêu chuẩn đối với từng vị trí tuyển dụng và quy trình tuyển dụng [H6.06.03.06]. Kết quả tuyển dụng được công bố công khai [H6.06.03.07]. Đối với tuyển dụng GV, ứng viên phải trải qua phân thực hành giảng dạy và trả lời các câu hỏi về chuyên môn của Hội đồng sát hạch. Sau khi trúng tuyển, các GV được giao nhiệm vụ biên soạn đề cương bài giảng, thông qua bài giảng ở bộ môn và tiến hành giảng thử

tại bộ môn rồi mới được lên lớp chính thức. Trong 01 năm tập sự, khoa sẽ cử 01 GV hướng dẫn trực tiếp cho GV tập sự [H6.06.03.01].

Việc bổ nhiệm các chức danh nghề nghiệp cho GV vào các ngạch bậc GV chính, GV cao cấp có được thực hiện theo quy định của Thông tư liên tịch số 36/2014/TTLT-BGDĐT-BNV ngày 28/11/2014 quy định mã số và tiêu chuẩn chức danh nghề nghiệp VC giảng dạy trong các cơ sở GDĐH công lập và các quy định của Bộ GD&ĐT và các quy định khác của Bộ chủ quản và của Trường. Việc bổ nhiệm VC lãnh đạo, quản lý còn dựa trên trình độ chuyên môn, kinh nghiệm thực tế và trên cơ sở quy hoạch cán bộ đã được phê duyệt cho từng giai đoạn [H6.06.03.08], [H6.06.03.09].

2. Điểm mạnh

Các tiêu chí tuyển dụng và lựa chọn GV (bao gồm cả đạo đức và năng lực học thuật) để bổ nhiệm, điều chuyển được phổ biến và thông báo công khai. Các GV được tuyển dụng, lựa chọn đều đáp ứng các tiêu chí của Trường.

3. Điểm tồn tại

Hàng năm, thông báo tuyển dụng được phổ biến, công khai đã đa dạng, cán bộ, GV NCV có nhận thức về các quy định tuyển dụng. Tuy nhiên, số lượng ứng viên nộp hồ sơ ứng tuyển ở các đợt tuyển dụng của Trường vẫn còn hạn chế. Tuy có văn bản đầy đủ nhưng nội hàm trong văn bản chưa thể hiện đầy đủ các yêu cầu của CTĐT, do đó việc tuyển dụng GV đáp ứng tiêu chí đúng chuyên ngành được ĐT thường gặp khó khăn.

4. Kế hoạch hành động

Từ năm học 2023 - 2024, Trường và Khoa SP&XHNV sẽ tiếp tục phát huy điểm mạnh, đồng thời tiến hành rà soát, đổi mới các phương thức, hình thức thông báo tuyển dụng nhằm tăng số lượng ứng tuyển. Mặt khác, sẽ cụ thể hóa tiêu chí tuyển dụng GV đảm bảo đúng yêu cầu tuyển dụng về chuyên ngành được ĐT để đáp ứng ngay được yêu cầu của CTĐT.

5. Tự đánh giá: Đạt (5/7)

Tiêu chí 6.4 Năng lực của đội ngũ giảng viên, nghiên cứu viên được xác định và đánh giá.

1. Mô tả hiện trạng

GV là nguồn lực rất quan trọng trong việc tạo ra chất lượng ĐT. Trong định hướng phát triển của CTĐT Luật, đầu tư phát triển đội ngũ GV cả về số lượng và đặc biệt về chất lượng luôn là một trong những mục tiêu then chốt. Tiêu chí đánh giá năng lực đội

ngũ GV, NCV còn gọi là KPIs, bao gồm các năng lực thực hiện các nhiệm vụ của GV: Năng lực NCKH; năng lực phát triển CTĐT; năng lực giảng dạy; năng lực giám sát và TĐG chất lượng công việc; năng lực nghiên cứu và đóng góp cho cộng đồng của GV. Trường có quy định rõ năng lực của GV, NCV trong Quy chế về tổ chức và hoạt động của Trường; Quy chế tuyển dụng và Bản mô tả công việc của vị trí việc làm cán bộ, GV, nhân viên; Quy định tiêu chuẩn về chế độ làm việc, nghỉ ngơi đối với VC, NLD thuộc Trường; Quy chế hoạt động KHCN của Trường [H6.06.04.01].

Năng lực của GV được xác định qua chỉ báo về năng lực chuyên môn (kiến thức, kỹ năng giảng dạy); năng lực xây dựng, thiết kế và thực hiện CTDH (ĐCCT HP và viết giáo trình); năng lực lựa chọn và áp dụng các PPGD, KTĐG phù hợp đáp ứng yêu cầu CDR; năng lực ứng dụng và sử dụng CNTT trong dạy học; sáng kiến cải tiến, áp dụng vào trong giảng dạy; năng lực dạy NH tự học, tự nghiên cứu; năng lực hướng dẫn và đánh giá luận văn; năng lực hoạt động xã hội, PVCĐ.

Năng lực NCKH được xác định thông qua việc viết báo cáo khoa học, giáo trình, sách; công bố các kết quả NC, chuyển giao các kết quả nghiên cứu vào thực tiễn; khả năng hướng dẫn NH thực tập, luận văn hàng năm. Đội ngũ GV cũng rất tích cực tham gia NCKH và có nhiều công trình khoa học có chất lượng. Như vậy, về cơ bản, trình độ chuyên môn của GV luôn được xác định rõ ràng và đáp ứng được yêu cầu của công việc.

Việc đánh giá năng lực đội ngũ GV trong công tác giảng dạy và NCKH, được Trường xác định rõ trong Quy định tiêu chuẩn, chế độ làm việc, nghỉ ngơi đối với VC, NLD thuộc Trường. Hằng năm, Trường đều ban hành Bộ tiêu chuẩn đánh giá kết quả thực hiện công việc, trong đó, nêu rõ quy trình đánh giá, hình thức đánh giá; sử dụng kết quả đánh giá [H6.06.04.02].

Việc đánh giá năng lực của GV được căn cứ trên kết quả công việc được giao như khối lượng, chất lượng giảng dạy, NCKH, tiến độ và hiệu quả của công việc trong từng năm học; thực hiện và hướng dẫn thực hiện hoạt động xã hội, PVCĐ.

Hằng năm, Trường/Khoa thực hiện đánh giá năng lực của GV, NCV qua các hình thức: Đánh giá CLGD của GV, NCV qua quá trình DH của GV, dự giờ theo từng học kỳ và kiểm tra hồ sơ chuyên môn của GV, qua phản hồi của NH, cựu NH, NTD và kết quả thanh tra KL và CL công việc; đánh giá hoạt động NCKH của GV qua kết quả số lượng và chất lượng sản phẩm NCKH như: các bài báo quốc tế, kết quả đánh giá các đề tài NCKH của Hội đồng nghiệm thu, đánh giá các sách chuyên khảo, giáo trình, các sản

phẩm khoa học được ứng dụng của GV; các công bố khoa học; qua kết quả hướng dẫn luận văn hàng năm. Bên cạnh việc đánh giá năng lực của GV, cuối mỗi năm học, tất cả GV đều được đánh giá, xếp loại. Kết quả đánh giá năng lực được xem xét để có kế hoạch ĐT bồi dưỡng; khen thưởng hoặc phân loại; để cân nhắc bổ nhiệm các vị trí quan trọng [H6.06.04.03]; [H6.06.04.04].

Kết thúc mỗi học kỳ, Phòng KT&ĐBCL LYK phản hồi của NH về môn học thông qua phiếu đánh giá chất lượng giảng dạy. Trong những năm vừa qua, kết quả đánh giá của NH đều cho thấy các hoạt động giảng dạy của Khoa đã đáp ứng được nhu cầu học tập của NH, và mức hài lòng trung bình của NH trên 80% về hoạt động giảng dạy của GV [H6.06.04.05].

2. Điểm mạnh

Năng lực của đội ngũ cán bộ giảng dạy được xác định rõ ràng, nhất quán, có quy trình đánh giá và hồ sơ lưu theo quy định. Việc đánh giá năng lực GV đa dạng về hình thức và ở nhiều cấp độ khác nhau.

3. Điểm tồn tại

Việc đánh giá GV cuối năm còn thực hiện thủ công, chưa ứng dụng được CNTT vào trong đánh giá.

4. Kế hoạch hành động

Từ năm học 2022 – 2023, Trường và Khoa SP&XHNV sẽ tiếp tục phát huy điểm mạnh, đồng thời cải tiến và áp dụng CNTT trong đánh giá điểm GV cuối năm.

5. Tự đánh giá: Đạt (5/7)

Tiêu chí 6.5 Nhu cầu về ĐT và phát triển chuyên môn của đội ngũ giảng viên, nghiên cứu viên được xác định và có các hoạt động triển khai để đáp ứng nhu cầu đó.

1. Mô tả hiện trạng

Hàng năm, Trường có xây dựng kế hoạch ĐT, bồi dưỡng và phát triển đội ngũ cán bộ, GV, nhân viên để nâng cao trình độ về chuyên môn, nghiệp vụ cho GV [H6.06.05.01]. Theo đó, thông qua các buổi họp tổng kết năm, Khoa SP&XHNV đã quan tâm đến việc xây dựng kế hoạch ĐT và phát triển chuyên môn cho GV [H6.06.05.02].

Hoạt động ĐT, bồi dưỡng phát triển đội ngũ GV của Khoa luôn bám sát qui định về ĐT, bồi dưỡng công chức, VC của Trường [H6.06.05.03].

Hàng năm, Khoa SP&XHNV họp/tổng kết, đánh giá năng lực GV, căn cứ vào kế hoạch ĐT, bồi dưỡng; tiêu chí về trình độ, năng lực đội ngũ, GV tự nguyện đăng kí nhu cầu ĐT, bồi dưỡng hoặc Khoa chỉ định cán bộ, GV phải đi ĐT, bồi dưỡng đáp ứng yêu cầu CTĐT, NCKH; sau đó, Khoa lập kế hoạch ĐT, bồi dưỡng của đơn vị chuyển cho Phòng TCNS tổng hợp thành Kế hoạch ĐT, bồi dưỡng chung của Trường. Tổng hợp giai đoạn 2019 – 2023, 100% GV của ngành Luật có chứng chỉ bồi dưỡng chuyên môn, nghiệp vụ; GV đi bồi dưỡng về công tác kiểm định chất lượng, có 100% số GV, NCV được ĐT, bồi dưỡng và phát triển chuyên môn, nghiệp vụ theo kế hoạch của Trường và kinh phí dành cho ĐT, bồi dưỡng mỗi năm lấy từ ngân sách nhà nước, từ Trường, học bổng từ các tổ chức cá nhân ngoài Trường và từ VC và NLĐ đóng góp [H6.06.05.03], [H6.06.05.04], [H6.06.05.05].

Trường và Khoa SP&XHNV có chính sách và biện pháp tạo điều kiện cho cán bộ quản lý và GV tham gia các hoạt động chuyên môn ở trong nước và nước ngoài, chẳng hạn: GV tham gia học nghiên cứu sinh được miễn giảm tiền học phí, giảm giờ dạy và giờ NCKH, sau khi nhận bằng được nhà Trường thưởng; GV kiêm nhiệm cũng được miễn giảm giờ dạy, NCKH và còn có hệ số trợ cấp theo quy định của Trường [H6.06.05.06].

Trường và Khoa SP&XHNV công khai thông báo các chương trình học bổng nước ngoài nhằm tạo điều kiện để cán bộ GV trẻ tham gia dự tuyển. Chương trình Luật luôn khuyến khích GV phối hợp, liên kết nghiên cứu với các GV từ các trường đại học có uy tín từ nước ngoài để nâng cao trình độ nghiên cứu và giảng dạy và học tập tại chương trình. GV trong chương trình thường xuyên liên kết nghiên cứu với các GV, nhà khoa học từ các trường đại học có uy tín.

Kết quả thực hiện kế hoạch ĐT, bồi dưỡng và phát triển chuyên môn, nghiệp vụ của GV, NCV được giám sát, đánh giá hàng năm. Phòng TCNS giám sát, đánh giá thực hiện kế hoạch ĐT, bồi dưỡng, theo dõi quá trình thực hiện công tác ĐT, bồi dưỡng từ việc xây dựng và ban hành các quy định, lập kế hoạch, thực hiện so với KH, đánh giá kết quả ĐT, bồi dưỡng, việc sử dụng kết quả ĐT, bồi dưỡng [H6.06.05.07]; khảo sát nhu cầu, đánh giá kết quả ĐT, bồi dưỡng. Kết quả ĐT, bồi dưỡng là một trong tiêu chí đánh giá hoàn thành nhiệm vụ của cán bộ, GV và sử dụng để xét thi đua khen thưởng hàng năm [H6.06.05.08].

2. Điểm mạnh

Nhu cầu ĐT và phát triển chuyên môn của đội ngũ GV thiết thực, phong phú. Trường, khoa có cơ chế hỗ trợ, khuyến khích GV tham gia các chương trình TS và các

khóa ĐT ngắn hạn. Các hoạt động triển khai các khóa ĐT, tập huấn cho GV nhanh chóng, hiệu quả. Đội ngũ tập huấn viên là những người trình độ và kinh nghiệm trong lĩnh vực đảm nhiệm.

3. Điểm tồn tại

Trường và Khoa chưa có các kế hoạch dài hạn về nâng cao năng lực thiết kế đề cương học phần, chọn lựa tổ hợp phương pháp dạy học và phương pháp đánh giá tương thích CDR cho đội ngũ GV.

Chưa đánh giá hiệu quả sau mỗi khóa/ đợt tập huấn/ đào tạo hoặc sau mỗi đợt cử người đi tập huấn/ đào tạo.

4. Kế hoạch hành động

Từ năm học 2023 – 2024, Trường và Khoa SP&XHNV sẽ tiếp tục phát huy điểm mạnh, đồng thời xây dựng kế hoạch về nâng cao năng lực thiết kế đề cương học phần, chọn lựa tổ hợp phương pháp dạy học và phương pháp đánh giá tương thích CDR cho đội ngũ GV.

Khoa tiến hành đánh giá hiệu quả sau mỗi khóa/đợt tập huấn/đào tạo hoặc sau mỗi đợt cử người đi tập huấn/ đào tạo và sử dụng kết quả này để hoạch định và triển khai kế hoạch tiếp theo.

5. Tự đánh giá: Đạt (5/7)

Tiêu chí 6.6 Việc quản trị theo kết quả công việc của giảng viên, nghiên cứu viên (gồm cả khen thưởng và công nhận) được triển khai để tạo động lực và hỗ trợ cho ĐT, NCKH và các hoạt động phụ vụ cộng đồng.

1. Mô tả hiện trạng

Để đánh giá mức độ hoàn thành công việc của cán bộ, GV, nhân viên, Nhà trường có quy định cụ thể về khối lượng công việc (nghiên cứu, giảng dạy và công tác khác) cho từng loại đối tượng cán bộ giảng dạy theo Quy định Tổ chức, chế độ làm việc và nghỉ ngơi đối với VC và NLD; Đánh giá, phân loại cán bộ, GV, nhân viên Quy định đánh giá, phân loại đơn vị, CC, VC và NLD..... [H6.06.06.01]; Quy chế TĐ-KT Hệ thống các Quy định, Quy chế này được công bố rộng rãi, đầy đủ đến cán bộ, GV, nhân viên trong toàn Trường, là cơ sở để Nhà trường quản trị mức độ hoàn thành công việc của cán bộ, GV, nhân viên hàng năm [H6.06.06.02], [H6.06.06.03]. Khoa SP&XHNV tổng kết đánh giá kết quả thực hiện nhiệm vụ của từng GV theo hướng dẫn của Trường với những quy định cụ thể về khối lượng công việc cũng như các quy chế về khen

thường, kỷ luật để làm cơ sở bình xét các hình thức khen thưởng khác nhau [H6.06.06.04].

Những GV hoàn thành tốt công việc giảng dạy, NCKH và các công việc được giao khác luôn nhận được công nhận danh hiệu thi đua: Lao động tiên tiến, Chiến sĩ thi đua; được đề nghị khen thưởng Giấy khen của Hiệu trưởng, Bằng khen của Bộ trưởng, Bằng khen của Thủ tướng Chính phủ... Việc xem xét khen thưởng cho cán bộ chính là việc ghi nhận thành tích trong quá trình công tác của cá nhân. Những cá nhân có thành tích cao, đột xuất xuất sắc sẽ được tăng lương trước hạn hoặc bổ nhiệm vào vị trí quản lý chuyên môn hoặc hành chính. Việc ghi nhận đúng thành tích và khen thưởng kịp thời cho GV sẽ tạo động lực cho GV phát huy hết khả năng trong giảng dạy và nghiên cứu [H6.06.06.05].

Hàng tháng, khoa tiến hành việc đánh giá kết quả thực hiện nhiệm vụ của các cá nhân. Hoạt động này đã giúp GV của khoa nâng cao được hiệu quả công việc của mình, đóng góp tích cực vào sự phát triển chung của khoa và Trường. Ngoài ra, căn cứ trên kết quả bình xét thi đua lãnh đạo khoa, Trường sẽ tổ chức họp bình xét kết quả xếp loại lao động đối với GV. Kết quả xếp loại lao động của GV sẽ làm căn cứ để chi trả thu nhập tăng thêm cho GV. Thu nhập tăng thêm hàng tháng sẽ động viên, khuyến khích GV hoàn thành tốt nhiệm vụ được giao trong năm [H6.06.06.06].

Căn cứ khối lượng CV, định mức giảng dạy, NCKH và công việc khác quy định trong các văn bản của Trường. Mỗi đầu năm học, tất cả cán bộ, GV, nhân viên của Khoa đều phải lập kế hoạch công tác cá nhân cho năm học mới về hoạt động giảng dạy, NCKH, PVCĐ, nhu cầu ĐT, bồi dưỡng và các hoạt động khác, đồng thời đăng ký danh hiệu thi đua năm học và được Lãnh đạo Khoa phê duyệt [H6.06.06.07].

Trường có quy định rất cụ thể về trách nhiệm giảng dạy và NCKH của các GV theo chức danh. Hàng năm, ngoài việc GV phải giảng dạy đủ giờ chuẩn theo định mức, GV còn phải có công trình NCKH. Trên cơ sở đó, Trường có qui định khen thưởng đối với các công trình công bố bằng tiếng nước ngoài đăng trên các Tạp chí khoa học chuyên ngành, có chỉ số trích dẫn cao như ISI, Scopus [H6.06.06.08]. Trong các năm 2019 - 2023, Khoa có nhiều GV được khen thưởng về số bài báo công bố quốc tế [H6.06.06.09].

2. Điểm mạnh

Đa số GV tham gia giảng dạy CTĐT chuyên ngành Luật có trình độ chuyên môn đều vượt định mức quy định cụ thể về khối lượng công việc (nghiên cứu, giảng dạy).

Nhiều GV đạt danh hiệu thi đua, được khen thưởng bậc cao, được xem xét để nâng bậc lương trước thời hạn.

3. Điểm tồn tại

Trong giai đoạn 2019 – 2023, việc quản trị công việc của cán bộ, GV, nhân viên về hoạt động PVCĐ còn chưa rõ nét như hoạt động đào tạo và NCKH.

4. Kế hoạch hành động

Từ năm học 2023 – 2024, Trường và khoa tiếp tục duy trì các chính sách về chế độ thi đua khen thưởng để tạo động lực cho GV tích cực tham gia NCKH và các hoạt động PVCĐ, có chính sách về cơ chế phối hợp nghiên cứu, đăng tải công trình nghiên cứu giữa các tổ bộ môn và các GV của khoa.

5. Tự đánh giá: Đạt (5/7)

Tiêu chí 6.7 Các loại hình và số lượng các hoạt động NCKH của GV, NCV được xác lập, giám sát và đối sánh để cải tiến chất lượng.

1. Mô tả hiện trạng

Nhà trường ban hành các chính sách về NCKH quy định loại hình và số lượng sản phẩm NCKH mà GV, NCV phải thực hiện như: Kế hoạch chiến lược phát triển của Trường; Quy định tiêu chuẩn chế độ làm việc và nghỉ ngơi đối với VC và NLD thuộc Trường; Quy chế hoạt động khoa học công nghệ của Trường [H6.06.07.01], [H6.06.07.02]; Các loại hình và số lượng các hoạt động nghiên cứu của GV luôn được xác lập rõ ràng.

Trong bản kế hoạch hàng năm, các GV luôn đề ra những mục tiêu NCKH cụ thể (NC đề tài các cấp, hội nghị, hội thảo, xuất bản ấn phẩm KH-CN, công bố KH; viết sách, giáo trình; kết quả chuyên giao kết quả NCKH; viết thông tin KH...; hướng dẫn luận văn thạc sĩ) về khối lượng NCKH. Kết thúc năm học, Khoa SP&XHNV và Trường luôn có hoạt động đánh giá nhằm đảm bảo về số lượng các hoạt động nghiên cứu của GV [H06.06.07.02].

Đầu năm học, Khoa SP&XHNV xây dựng kế hoạch năm học trên cơ sở đăng ký nhiệm vụ NCKH của mỗi GV theo định mức NCKH; thông báo công khai vào đầu mỗi năm học trong các hợp Khoa. Trường giao Phòng HT&KH-CN là đầu mối hỗ trợ, giám sát và tổ chức nghiệm thu, đánh giá kết quả NCKH, tổng hợp và lưu trữ cơ sở dữ liệu NCKH của Khoa SP&XHNV [H6.06.07.03].

Hàng năm, việc đăng ký, xét duyệt đề tài các cấp được thực hiện theo đúng quy định bao gồm: GV, NCV chủ động đăng ký đề tài NCKH với Phòng HT&KHCN để tổng hợp xây dựng kế hoạch NCKH của Khoa; giám sát tiến độ đề tài; Hội đồng KH&ĐT Trường tổ chức xét duyệt các đề tài; Lãnh đạo Trường ra quyết định giao đề tài để các GV thực hiện. Cuối mỗi năm, Khoa tổ chức đánh giá việc thực hiện nhiệm vụ NCKH, có đối sánh với năm trước đó. Hoạt động NCKH của GV được giám sát thông qua Phòng HT&KHCN. [H6.06.07.03].

Trong giai đoạn 2019 – 2023, ngành Luật công bố bài báo trên tạp chí uy tín trong nước; báo cáo tại kỳ yếu hội thảo trong nước; xuất bản một số sách/giáo trình tham khảo; thực hiện các đề tài cấp Trường [H6.06.07.04].

2. Điểm mạnh

Tất cả GV tham gia giảng dạy CTĐT luôn vượt định mức số giờ NCKH hàng năm do Trường đề ra. Đội ngũ GV tham gia nhiều loại hình nghiên cứu khác nhau gồm: đề tài khoa học cấp cơ sở, cấp tỉnh, cấp quốc gia; xuất bản các bài báo khoa học trong các hội thảo trong nước và quốc tế; xuất bản sách chuyên khảo, sách tham khảo, giáo trình.

3. Điểm tồn tại

Đánh giá việc thực hiện giờ NCKH của mỗi GV so với định mức hàng năm (5 năm); việc tham gia vào hoạt động NCKH của GV chưa đồng đều trong toàn bộ GV của Khoa.

4. Kế hoạch hành động

Từ năm học 2023 - 2024, Trường và Khoa SP&XHNV sẽ tiếp tục phát huy điểm mạnh, đồng thời xây dựng các hướng nghiên cứu, lựa chọn các đối tác hợp tác để đồng thực hiện các nhóm đề tài nghiên cứu các cấp nhằm tăng số lượng và chất lượng nghiên cứu.

Khoa có kế hoạch lan tỏa hoạt động NCKH hơn nữa tới toàn thể GV của Khoa bằng nhiều hình thức (tổ chức nhiều buổi sinh hoạt NCKH, phân công các GV có kinh nghiệm và năng lực NCKH hỗ trợ và cùng NCKH, tổ chức mời các chuyên gia tham gia các buổi sinh hoạt NCKH cùng Khoa SP&XHNV).

Xây dựng kế hoạch tập trung nguồn lực đầu tư, có chính sách khuyến khích, thúc đẩy và có chế tài bắt buộc mạnh hơn nữa để GV của Khoa tích cực NCKH, tham gia các đề tài, dự án của các cấp; hỗ trợ tương xứng cho các GV công bố sản phẩm khoa học ngoài nước.

5. Tự đánh giá: Đạt (5/7).

Kết luận tiêu chuẩn 6

Những điểm mạnh nổi bật của tiêu chuẩn:

Công tác quy hoạch, tuyển dụng, bổ nhiệm GV của Trường được thực hiện theo kế hoạch, có quy trình và tiêu chuẩn cụ thể, rõ ràng. Khối lượng công việc của GV đều được đo lường, giám sát cụ thể qua việc phân công nhiệm vụ, theo dõi việc thực hiện và được đánh giá kết quả thực hiện vào cuối năm công tác. Đội ngũ GV của chương trình đạt trình độ chuyên môn cao, có kinh nghiệm nhiều năm trong nghề và sẵn sàng thực hiện các hoạt động giảng dạy, NCKH. Các tiêu chí tuyển dụng và lựa chọn GV (bao gồm cả đạo đức và năng lực học thuật) để bổ nhiệm, điều chuyển được phổ biến và thông báo công khai. Các GV được tuyển dụng, lựa chọn đều đáp ứng các tiêu chí của Trường. Nhu cầu ĐT và phát triển chuyên môn của đội ngũ GV thiết thực, phong phú. Trường, khoa có cơ chế hỗ trợ, khuyến khích GV tham gia các chương trình TS và các khóa ĐT ngắn hạn. Các hoạt động triển khai các khóa ĐT, tập huấn cho GV nhanh chóng, hiệu quả. Đội ngũ tập huấn viên là những người trình độ và kinh nghiệm trong lĩnh vực đảm nhiệm.

Đa số GV tham gia giảng dạy CTĐT chuyên ngành Luật trình độ cử nhân đều vượt định mức quy định cụ thể về khối lượng công việc (nghiên cứu, giảng dạy). Nhiều GV đạt danh hiệu thi đua, được khen thưởng bậc cao, được xem xét để nâng bậc lương trước thời hạn.

Tất cả GV tham gia giảng dạy CTĐT luôn vượt định mức số giờ NCKH hàng năm do Trường đề ra. Đội ngũ GV tham gia nhiều loại hình nghiên cứu khác nhau gồm: đề tài khoa học cấp cơ sở, cấp tỉnh, cấp quốc gia; xuất bản các bài báo khoa học trong các hội thảo trong nước và quốc tế; xuất bản sách chuyên khảo, sách tham khảo, giáo trình.

Những tồn tại cơ bản của tiêu chuẩn:

Kế hoạch phát triển Khoa chưa thể hiện rõ việc quy hoạch đội ngũ GV cho hoạt động PVCĐ. Việc đo lường các nhiệm vụ PVCĐ chưa có những tiêu chí cụ thể.

Các thông báo tuyển dụng chưa quy định đầy đủ các yêu cầu của mốc chuẩn theo quy định, do đó việc tuyển dụng GV đáp ứng tiêu chí đúng chuyên ngành được ĐT thường gặp khó khăn. Việc đánh giá GV cuối năm còn thực hiện thủ công.

Khoa chưa có các kế hoạch dài hạn về nâng cao năng lực thiết kế đề cương học phần, chọn lựa tổ hợp phương pháp dạy học và phương pháp đánh giá tương thích CDR

cho đội ngũ GV, chưa đánh giá hiệu quả sau mỗi khóa/ đợt tập huấn/ đào tạo hoặc sau mỗi đợt cử người đi tập huấn/ đào tạo. Việc quản trị công việc của cán bộ, GV, nhân viên về hoạt động PVCĐ còn chưa rõ nét như hoạt động ĐT và NCKH.

Đánh giá việc thực hiện giờ NCKH của mỗi GV so với định mức hằng năm (5 năm); việc tham gia vào hoạt động NCKH của GV chưa đồng đều trong toàn bộ GV của Khoa, chỉ tập trung vào một số rất ít GV.

Công bố khoa học quốc tế còn khiêm tốn; chưa thực hiện ĐT cấp Bộ/Tỉnh; ĐT cấp Trường hạn chế.

Kết quả đánh giá chung của tiêu chuẩn 6:

Có 7/7 tiêu chí đạt điểm 5. Mức trung bình: 5,00; Số tiêu chí đạt: 7/7; Tỷ lệ số tiêu chí đạt (%): 100%

Tiêu chuẩn 7. Đội ngũ nhân viên

Mở đầu

Đội ngũ nhân viên giữ vị trí và vai trò quan trọng trong nhiều hoạt động của Trường và Khoa. Đội ngũ nhân viên của Khoa bao gồm: thư ký, giáo vụ, nhân viên phòng thực hành và nhân viên các phòng ban liên quan như Trung tâm TT-TV, hệ thống CNTT, các dịch vụ hỗ trợ khác; đội ngũ này có nhiệm vụ góp phần hỗ trợ cho công tác ĐT, NCKH và các hoạt động PVCĐ của GV và SV. Nhận thức được điều đó, Trường luôn chú trọng xây dựng và hoàn thiện các chính sách về tuyển dụng, lựa chọn và quy hoạch đội ngũ nhân viên của Trường và Khoa. Hằng năm, chất lượng đội ngũ nhân viên của Trường không ngừng được nâng cao thông qua các chương trình, kế hoạch tập huấn, bồi dưỡng và thông qua việc tổ chức thường xuyên những hoạt động đánh giá khảo sát mức độ hài lòng của CBLQ nhằm kịp thời điều chỉnh, hướng đến mục tiêu đạt được chất lượng hỗ trợ tốt nhất. Ngoài ra, Trường cũng ban hành nhiều chính sách khen thưởng và công nhận những tập thể và cá nhân hoàn thành tốt công việc được giao nhằm tạo động lực cho đội ngũ nhân viên làm việc tích cực, hiệu quả hơn.

Tiêu chí 7.1 Việc quy hoạch đội ngũ nhân viên (làm việc tại thư viện, phòng thí nghiệm, hệ thống CNTT và các dịch vụ hỗ trợ khác) được thực hiện đáp ứng nhu cầu về ĐT, NCKH và các hoạt động PVCĐ.

1. Mô tả hiện trạng

Chiến lược phát triển của Trường đến năm 2030 tầm nhìn 2040 đã xây dựng Quy hoạch phát triển đội ngũ cán bộ, nhân viên là cơ sở cho việc xây dựng kế hoạch chiến

lược phát triển đội ngũ nhân viên hỗ trợ của Trường [H7.07.01.01]. Đây là cơ sở để phát triển và đẩy mạnh các hoạt động hỗ trợ nhằm đáp ứng nhu cầu về ĐT, NCKH và các hoạt động PVCĐ.

Hàng năm, Trường đưa ra kế hoạch tuyển dụng để lựa chọn ra đội ngũ hỗ trợ phục vụ công tác ĐT, NCKH cũng như hoàn thành nhiệm vụ chung của Trường để làm tốt công tác quy hoạch [H7.07.01.02]. Công tác tuyển dụng được cụ thể hóa trong Quy chế Tuyển dụng, ký kết hợp đồng làm việc, lao động, tập sự, bổ nhiệm chức danh nghề nghiệp [H7.07.01.03]. Mỗi vị trí công việc được mô tả chi tiết trong Bản mô tả vị trí công việc của nhân viên [H7.07.01.04].

Khoa SP&XHNV có 1 cán bộ phụ trách công tác giáo vụ Khoa, Phòng ĐT có cán bộ chuyên trách công tác quản lý học tập và tổ chức lớp học cùng hỗ trợ đắc lực cho Trường và BCN Khoa, GV và NH trong các công tác hành chính liên quan đến việc quản lý cũng như việc dạy và học. Giáo vụ Khoa và cán bộ chuyên trách có đủ năng lực và trình độ chuyên môn để hoàn thành tốt các hoạt động hỗ trợ này [H7.07.01.05].

Khoa SP&XHNV đã xây dựng đội ngũ GV kiêm nhiệm hỗ trợ gồm các công tác như: đội ngũ CVHT, công tác Đoàn và phong trào thanh niên (1 GV), Công đoàn Khoa (1 GV). Khoa SP&XHNV phân công cán bộ trực khoa hằng ngày để đảm bảo giải đáp được thắc mắc, kịp thời hỗ trợ NH các công tác liên quan đến thủ tục GV, Phòng ĐT phân công cán bộ chuyên trách hỗ trợ NH các công tác liên quan đến học tập, NCKH và các hoạt động phong trào của NH. Đội ngũ nhân viên hỗ trợ của Khoa SP&XHNV và cán bộ chuyên trách của Phòng ĐT làm việc giờ hành chính, thậm chí ngoài giờ, tăng ca để hoàn thành tốt các nhiệm vụ được giao nhằm hỗ trợ tốt nhất việc học tập và NCKH của NH [H7.07.01.04].

Bên cạnh đội ngũ cán bộ hỗ trợ, các GV giảng dạy của Khoa SP&XHNV và NH còn được hỗ trợ về tài liệu, thông tin thông qua đội ngũ nhân viên kỹ thuật của Trung tâm TT-TV, nhân viên hỗ trợ từ các phòng ban khác như: Phòng CTSV&KNCD, Phòng KT&ĐBCL, Trung tâm TT-TV. Các phòng ban được bố trí đủ số lượng cán bộ, đáp ứng được nhu cầu về năng lực và phẩm chất công tác trong các hoạt động hỗ trợ NH trong học tập và nghiên cứu [H7.07.01.05].

Số lượng nhân viên Trung tâm TT-TV của Trường là 6 người. Đội ngũ nhân viên thư viện của Trường có trình độ, chuyên môn nghiệp vụ và trình độ tin học, ngoại ngữ đáp ứng tốt nhu cầu khai thác tài liệu sách báo của bạn đọc. Trung tâm TT-TV là đơn vị

tham mưu giúp lãnh đạo Trường thực hiện công tác quản lý thư viện, triển khai ứng dụng KHCN& tổ chức các hoạt động thu thập, khai thác, lưu trữ cung cấp thông tin tư liệu phục vụ giảng dạy, học tập, ĐT, NCKH của Trường [H7.07.01.06].

Các đơn vị phòng ban hỗ trợ trong Trường có đội ngũ cán bộ đủ trình độ chuyên môn nghiệp vụ và có sự phân công công việc cho từng chuyên viên/nhân viên một cách rõ ràng và chi tiết theo chuyên môn và nghiệp vụ của từng chuyên viên/nhân viên. Đội ngũ nhân viên hỗ trợ của Trường đáp ứng được yêu cầu ĐT, NCKH và đáp ứng được nhu cầu của cộng đồng [H7.07.01.07].

Để đánh giá khả năng đáp ứng nhu cầu của đội ngũ cán bộ hỗ trợ, hằng năm, Trường tiến hành khảo sát LYK đánh giá hoạt động hỗ trợ của đội ngũ cán bộ, nhân viên từ GV và NH [H7.07.01.08].

Trường đã thực hiện xây dựng Đề án vị trí việc làm, có kế hoạch triển khai nhằm đáp ứng nhu cầu về ĐT, NCKH và các hoạt động PVCĐ. Trong Đề án vị trí việc làm được phê duyệt, Trường đã xây dựng đội ngũ đáp ứng yêu cầu nâng cao chất lượng ĐT, NCKH và hội nhập quốc tế nhằm đáp ứng nhu cầu về ĐT, NCKH và các hoạt động PVCĐ [H7.07.01.04].

Bên cạnh đó, việc quy hoạch đội ngũ nhân viên (làm việc tại thư viện, phòng thí nghiệm, hệ thống CNTT và các dịch vụ hỗ trợ khác) được thực hiện đáp ứng nhu cầu về ĐT, NCKH và các hoạt động PVCĐ thông qua chính sách thu hút, tuyển chọn, phát triển đội ngũ [H7.07.01.03], [H7.07.01.08].

2. Điểm mạnh

Đội ngũ nhân viên cấp Trường có trình độ và kiến thức chuyên môn, kỹ năng nghiệp vụ phù hợp với yêu cầu của từng chức danh và vị trí công việc tại các phòng ban. Mức độ đáp ứng yêu cầu công việc của nhân viên không ngừng được hoàn thiện nhờ công tác tập huấn, ĐT, bồi dưỡng thường xuyên. Việc giải đáp thắc mắc của SV được thực hiện tích cực bởi đội ngũ nhân viên, giúp SV học tập và rèn luyện tốt hơn.

3. Điểm tồn tại

Trường có các chính sách, chế độ phù hợp trong việc quy hoạch tuyển dụng đội ngũ nhân viên các phòng ban. Tuy nhiên, các chính sách chưa thực sự phù hợp để đảm bảo sự ổn định về số lượng của các phòng ban về lâu dài và còn thiếu tính cạnh tranh.

4. Kế hoạch hành động

Trường thực hiện rà soát định kỳ việc quy hoạch đội ngũ nhân viên tại các đơn vị, phòng ban để có kế hoạch phân bổ, cơ cấu nhân viên đảm bảo tính hợp lý và hiệu quả của công việc hỗ trợ. Từ năm học 2023 – 2024, Khoa sẽ phối hợp với Phòng KT&ĐBCL đề xuất Trường triển khai các kế hoạch khảo sát nhu cầu của thị trường lao động nhằm đề ra những giải pháp, chính sách thu hút, tuyển dụng nhân sự trình độ cao; tiến tới mục tiêu đáp ứng ngày càng tốt hơn nhu cầu về ĐT, NCKH và các hoạt động PVCD.

5. Tự đánh giá: Đạt (5/7)

Tiêu chí 7.2 Các tiêu chí tuyển dụng và lựa chọn nhân viên để bổ nhiệm, điều chuyển được xác định và phổ biến công khai.

1. Mô tả hiện trạng

Nhà trường đã ban hành Quy định về tuyển dụng VC, GV và Quy chế bổ nhiệm VC quản lý các đơn vị, trong đó quy định rõ về việc tuyển dụng, bổ nhiệm, điều chuyển nhân sự của Trường [H7.07.02.01], [H7.07.02.02]. Tiêu chí tuyển dụng, bổ nhiệm đối với vị trí chuyên viên và tương đương được xác định cụ thể [H7.07.02.01]:

(i) Có trình độ ĐT phù hợp với yêu cầu, tiêu chuẩn của vị trí tuyển dụng; có chuyên ngành ĐT phù hợp với ngành, lĩnh vực công tác và các yêu cầu khác về kinh nghiệm (nếu có);

(ii) Có trình độ ngoại ngữ (Tiếng Anh) bậc 2 (A2) hoặc tương đương theo Khung năng lực ngoại ngữ 6 bậc dùng cho Việt Nam;

(iii) Có trình độ tin học đạt chuẩn kỹ năng sử dụng CNTT cơ bản theo quy định Chuẩn kỹ năng sử dụng CNTT hoặc chứng chỉ tin học ứng dụng tương đương.

Trước mỗi đợt tuyển dụng, Nhà trường tiến hành khảo sát nhu cầu, ý kiến góp ý của các đơn vị thuộc, trực thuộc Trường về tiêu chí tuyển dụng, bổ nhiệm nhân viên làm việc tại đơn vị [H7.07.02.03]. Trên cơ sở các ý kiến góp ý, Nhà trường thực hiện rà soát Đề án vị trí việc làm và cập nhật, bổ sung yêu cầu về vị trí việc làm cho các chức danh chuyên viên được tuyển dụng [H7.07.02.04].

Các tiêu chí tuyển dụng, bổ nhiệm, điều chuyển nhân viên được phổ biến tới toàn thể cán bộ, GV, nhân viên của Nhà trường thông qua việc công khai các quy định, thông báo tuyển dụng, quyết định bổ nhiệm, điều chuyển trên hệ thống email nội bộ do Trường cung cấp [H7.07.02.05], [H7.07.02.06]. Thông báo tuyển dụng của Nhà trường cũng đồng thời được đăng trên trang thông tin điện tử chính thức để công khai với đội ngũ nhân sự và CBLQ [H7.07.02.07].

2. Điểm mạnh

Nhà trường đã ban hành các quy định về tuyển dụng, bổ nhiệm, xác định và công khai các tiêu chuẩn tuyển dụng, bổ nhiệm, điều chuyển nhân sự của Trường.

3. Điểm tồn tại

Nhà trường chưa có chỉ tiêu đánh giá cho mức độ hiệu quả của công tác bổ nhiệm, điều chuyển NV.

4. Kế hoạch hành động

Năm học 2023 - 2024, Trường ĐHKG sẽ tiếp tục tham khảo, cập nhật thường xuyên các tiêu chí về tuyển dụng, lựa chọn, điều chuyển đội ngũ NV để phát huy tính phù hợp của hệ thống văn bản liên với nhu cầu thực tế.

Trong năm học 2023 - 2024, Trường bổ sung các chỉ tiêu đánh giá mức độ hiệu quả của công tác bổ nhiệm, điều chuyển trong các văn bản quy định về công tác cán bộ được điều chuyển.

5. Tự đánh giá: Đạt (5/7).

Tiêu chí 7.3 Năng lực của đội ngũ nhân viên được xác định và đánh giá.

1. Mô tả hiện trạng

Nhà trường đã ban hành Quy định thi đua, khen thưởng và các hướng dẫn thực hiện công tác đánh giá, phân loại và xét thi đua, khen thưởng VC và NLĐ, trong đó quy định cụ thể quy trình, phương pháp, công cụ, tiêu chí đánh giá năng lực của đội ngũ nhân viên [H7.07.03.01], [H7.07.03.02]. Định kỳ mỗi năm học, Phòng TCNS tham mưu ban hành kế hoạch đánh giá, xếp loại chất lượng và xét thi đua, khen thưởng VC và NLĐ trong toàn trường [H7.07.03.03]. Việc đánh giá, xếp loại chất lượng và xét thi đua, khen thưởng VC và NLĐ trong toàn trường được hiện theo trình tự như sau [H7.07.03.02]:

(i) VC, NLĐ làm báo cáo TĐG xếp loại theo mẫu [H7.07.03.04];

(ii) Tổ chức họp tại đơn vị để nhận xét, đánh giá; VC, NLĐ trình bày báo cáo TĐG kết quả công tác tại cuộc họp, các thành viên đóng góp ý kiến, các ý kiến được ghi vào biên bản, thông qua tại cuộc họp [H7.07.03.05];

(iii) Thủ trưởng đơn vị căn cứ ý kiến tại cuộc họp nhận xét, đánh giá quyết định nội dung đánh giá và mức xếp loại chất lượng đối với VC, NLĐ;

(iv) Thủ trưởng đơn vị thông qua kết quả đánh giá, phân loại; hoàn chỉnh hồ sơ đánh giá, phân loại VC, NLĐ và gửi về Phòng TCNS;

(v) Phòng TCNS tổng hợp kết quả đánh giá; Hiệu trưởng tham khảo ý kiến được ghi tại biên bản cuộc họp của đơn vị để quyết định đánh giá, phân loại VC, NLĐ;

(vi) Hiệu trưởng thông báo quyết định đánh giá, phân loại VC, NLĐ [H7.07.03.06].

Nhà trường thực hiện việc đánh giá năng lực của đội ngũ nhân viên dựa trên các tiêu chí: năng lực chuyên môn, nghiệp vụ, mức độ hoàn thành công việc và sự hài lòng của CBLQ. Cụ thể, nhân viên phải đáp ứng các tiêu chí sau thì mới được xếp loại hoàn thành tốt nhiệm vụ [H7.07.03.02]:

(i) Thực hiện tốt các tiêu chí về chính trị, tư tưởng; về đạo đức, lối sống; về tác phong, lễ lối làm việc; về kết quả thực hiện chức trách, nhiệm vụ được giao;

(ii) Hoàn thành 100% nhiệm vụ theo hợp đồng làm việc đã ký kết, theo kế hoạch đã đề ra hoặc theo công việc cụ thể được giao, bảo đảm đúng tiến độ, chất lượng, hiệu quả.

Để đánh giá mức độ hài lòng của CBLQ về năng lực của đội ngũ nhân viên, Nhà trường đã ban hành Quy định về khảo sát, LYK phản hồi CBLQ, trong đó có hoạt động khảo sát về đội ngũ kỹ thuật viên, nhân viên hoạt động các đơn vị [H7.07.03.07].

2. Điểm mạnh

Nhà trường đã có quy trình, phương pháp, công cụ, tiêu chí đánh giá năng lực của đội ngũ nhân viên.

3. Điểm tồn tại

Các tiêu chí đánh giá sự hài lòng của CBLQ về năng lực của đội ngũ nhân viên còn hạn chế, chưa toàn diện.

4. Kế hoạch hành động

Năm học 2023 – 2024, Phòng KT&ĐBCL rà soát, hoàn thiện bộ tiêu chí đánh giá sự hài lòng của CBLQ về đội ngũ kỹ thuật viên, nhân viên hoạt động các đơn vị.

5. Tự đánh giá: 5/7

Tiêu chí 7.4 Nhu cầu về đào tạo và phát triển chuyên môn, nghiệp vụ của nhân viên được xác định và có các hoạt động triển khai để đáp ứng nhu cầu đó.

1. Mô tả hiện trạng

Định kỳ hằng năm, Nhà trường đã triển khai rà soát yêu cầu công việc và khảo sát nhu cầu về ĐT, bồi dưỡng để làm cơ sở phát triển chuyên môn, nghiệp vụ cho đội ngũ nhân viên Trường [H7.07.04.01], [H7.07.04.02]. Trên cơ sở đó, Nhà trường đã xác định, phân tích và đánh giá nhu cầu về ĐT, bồi dưỡng và phát triển chuyên môn, nghiệp vụ của đội ngũ nhân viên để xây dựng kế hoạch và dự trù kinh phí cho hoạt động ĐT, phát

triển đội ngũ nhân viên hằng năm [H7.07.04.03], [H7.07.04.04]. Việc xác định nội dung ĐT, bồi dưỡng cho đội ngũ nhân viên luôn được cân nhắc theo yêu cầu của chức danh nghề nghiệp và vị trí việc làm để đảm bảo đội ngũ nhân viên luôn đáp ứng đầy đủ các yêu cầu về năng lực chuyên môn, nghiệp vụ để thực hiện nhiệm vụ và công việc được giao.

Sau khi xây dựng kế hoạch ĐT, bồi dưỡng VC, NLD, Nhà trường triển khai thực hiện việc ĐT, bồi dưỡng và phát triển chuyên môn, nghiệp vụ cho đội ngũ nhân viên. Căn cứ vào tình hình thực tế, Nhà trường sẽ ban hành quyết định cử đội ngũ nhân viên đi học, tập huấn chuyên môn, nghiệp vụ hoặc mời chuyên gia về giảng dạy, tập huấn tại Trường [H7.07.04.05], [H7.07.04.06]. Đội ngũ nhân viên sau khi hoàn thành khóa tập huấn, bồi dưỡng, có trách nhiệm báo cáo kết quả học tập và nộp bản sao văn bằng, chứng chỉ, chứng nhận để Nhà trường lưu trữ vào hồ sơ nhân viên [H7.07.04.05].

2. Điểm mạnh

Nhà trường đã triển khai thực hiện việc ĐT, bồi dưỡng và phát triển chuyên môn, nghiệp vụ cho đội ngũ nhân viên.

3. Điểm tồn tại

Nhà trường chưa thực hiện tổng kết kết quả ĐT, bồi dưỡng hằng năm theo thời lượng tính theo giờ.

4. Kế hoạch hành động

Năm học 2023 - 2024, Phòng TCNS bổ sung tiêu chí thời lượng ĐT, bồi dưỡng tính theo giờ vào bảng tổng kết kết quả ĐT, bồi dưỡng.

5. Tự đánh giá: Đạt 5/7.

Tiêu chí 7.5 Việc quản trị theo kết quả công việc của nhân viên (gồm cả khen thưởng và công nhận) được triển khai để tạo động lực và hỗ trợ cho ĐT, NCKH và các hoạt động PVCD.

1. Mô tả hiện trạng

Nhà trường đã ban hành Đề án vị trí việc làm, Quy chế tổ chức và hoạt động của Trung tâm QLTH-TN và Trung tâm TT-TV để quy định về khối lượng công việc cụ thể đối với nhân viên [H7.07.05.01], [H7.07.05.02]. Bên cạnh đó, Nhà trường đã ban hành Quy định thi đua, khen thưởng và các hướng dẫn thực hiện công tác đánh giá, phân loại và xét thi đua, khen thưởng VC và NLD để theo dõi, giám sát và đánh giá hiệu quả công việc của đội ngũ nhân viên [H7.07.05.03], [H7.07.05.04].

Nhà trường thực hiện việc theo dõi, giám sát và đánh giá hiệu quả công việc của nhân viên dựa trên quy định về khối lượng công việc cụ thể đã xác định và phân công. Cụ thể, hằng năm, trong các buổi họp nhận xét, đánh giá VC, NLD tại đơn vị, nhân viên

phải hoàn thành 100% nhiệm vụ theo hợp đồng làm việc đã ký kết, theo kế hoạch đã đề ra hoặc theo công việc cụ thể được giao, bảo đảm đúng tiến độ, chất lượng, hiệu quả thì mới được xếp loại là hoàn thành tốt nhiệm vụ [H7.07.05.05], [H7.07.05.06].

Trung tâm QLTH-TN và Trung tâm TT-TV luôn định kỳ tổ chức các cuộc họp đơn vị để phân công nhiệm vụ cho đội ngũ nhân viên và đánh giá kết quả và mức độ hoàn thành công việc được giao. Nhằm thuận tiện cho việc theo dõi, giám sát, tạo động lực hỗ trợ ĐT, NCKH và PVCD, trong biên bản cuộc họp định kỳ, mỗi nhân viên đều được thể hiện rõ thông tin về khối lượng, tiến độ, thời gian hoàn thành và các nguồn lực cần thiết, ... để thực hiện công việc được giao [H7.07.05.07].

Khi tiến hành rà soát, cải tiến Quy định thi đua, khen thưởng, Phòng TCNS của Nhà trường luôn thực hiện LYG xây dựng, góp ý của tất cả VC, NLĐ toàn trường thông qua hệ thống email nội bộ mà Nhà trường đã cung cấp [H7.07.05.08]. Hằng năm, Nhà trường cũng thực hiện khảo sát ý kiến của VC, NLĐ về việc quản trị theo kết quả công việc và chế độ thi đua, khen thưởng [H7.07.05.09]. Kết quả khảo sát cho thấy, tỷ lệ hài lòng của nhân viên Nhà trường về các nội dung trên có giá trị rất cao [H7.07.05.10].

2. Điểm mạnh

Nhà trường đã triển khai theo dõi, giám sát và đánh giá hiệu quả công việc của đội ngũ nhân viên theo quy định về khối lượng công việc cụ thể đã xác định và phân công.

3. Điểm tồn tại

Chưa có báo cáo công việc hàng tuần để nâng cao hiệu quả công việc.

4. Kế hoạch hành động

Từ năm học 2023 – 2024, Trường và Khoa nên đưa ra các yêu cầu cụ thể hơn để lịch công tác hàng tuần của đội ngũ nhân viên rõ ràng và chi tiết hơn, thuận lợi cho công tác giám sát, quản lý.

5. Tự đánh giá: Đạt 5/7.

Kết luận tiêu chuẩn 7

Những điểm mạnh nổi bật của tiêu chuẩn:

Nhà trường đã định kỳ khảo sát nhu cầu về đội ngũ nhân viên nhằm đáp ứng nhu cầu về ĐT, NCKH và PVCD. Nhà trường đã ban hành các quy định về tuyển dụng, bổ nhiệm, xác định và công khai các tiêu chuẩn tuyển dụng, bổ nhiệm, điều chuyển nhân sự của Trường. Nhà trường đã có quy trình, phương pháp, công cụ, tiêu chí đánh giá năng lực của đội ngũ nhân viên. Nhà trường đã triển khai thực hiện việc ĐT, bồi dưỡng và phát triển chuyên môn, nghiệp vụ cho đội ngũ nhân viên. Nhà trường đã triển khai

theo dõi, giám sát và đánh giá hiệu quả công việc của đội ngũ nhân viên theo quy định về khối lượng công việc cụ thể đã xác định và phân công.

Những tồn tại cơ bản của tiêu chuẩn:

Nhà trường chưa đa dạng hóa CTĐT, bồi dưỡng cho nhân viên làm việc tại Trung tâm TT-TV, Trung tâm QLTH-TN và các Phòng, Ban, Trung tâm. Nhà trường chưa có chỉ tiêu đánh giá cho mức độ hiệu quả của công tác bổ nhiệm, điều chuyển NV. Các tiêu chí đánh giá sự hài lòng của CBLQ về năng lực của đội ngũ nhân viên còn hạn chế, chưa toàn diện. Nhà trường chưa thực hiện tổng kết kết quả ĐT, bồi dưỡng hằng năm theo thời lượng tính theo giờ. Nhà trường chưa xây dựng Chính sách nhân sự.

Kết quả đánh giá chung của tiêu chuẩn 7:

Có 5/5 tiêu chí đạt điểm 5. Mức trung bình: 5,00; Số tiêu chí đạt: 5/5; Tỷ lệ số tiêu chí đạt (%): 100%

Tiêu chuẩn 8. Người học và hoạt động hỗ trợ người học

Mở đầu

Trường ĐHKG nhận định “Người học là trung tâm” là tiêu chí phục vụ hàng đầu của trường. Với mục đích ĐT ra nguồn nhân lực ngành Luật, Khoa SP&XHNV Trường ĐHKG luôn xác định NH và hoạt động hỗ trợ NH là trọng tâm trong việc tổ chức và thực hiện hoạt động của Khoa. Trường và Khoa đã xây dựng và từng bước cải tiến công tác tuyển sinh, nâng cao hoạt động quản lý hoạt động học tập và rèn luyện của NH, đẩy mạnh hoạt động hỗ trợ NH, tạo môi trường học tập thân thiện, tích cực, năng động.

Tiêu chí 8.1 Chính sách tuyển sinh được xác định rõ ràng, được công bố công khai và được cập nhật.

1. Mô tả hiện trạng

Trường xây dựng chính sách và quy định về tuyển sinh rõ ràng, đúng các quy định hiện hành và được cập nhật hằng năm. Dựa trên các quy định về tuyển sinh của Bộ GD&ĐT và quy trình xây dựng đề án tuyển sinh, chính sách tuyển sinh của các ngành ĐT nói chung và ngành Luật nói riêng được quy định một cách rõ ràng, chi tiết và đầy đủ, bao gồm: văn bằng, thời gian ĐT, chỉ tiêu, hình thức thi/xét tuyển, thời gian xét tuyển, chính sách học phí, học bổng thông qua các kênh tuyển sinh đa dạng nhằm hỗ trợ thí sinh có thể tiếp cận thông tin dễ dàng và hiệu quả [H8.08.01.01].

Hàng năm, Trường thành lập Hội đồng tuyển sinh, xây dựng đề án tuyển sinh; trong đó, Khoa SP&XHNV xác định kế hoạch tuyển sinh và các chỉ tiêu tuyển sinh ngành Luật [H8.08.01.02].

Chính sách và quy định về tuyển sinh của Trường và Khoa được cập nhật hàng năm để phù hợp với yêu cầu của Bộ GD&ĐT và xu thế tuyển sinh chung của các trường ĐH trong cả nước. Phương thức tuyển sinh thay đổi theo từng năm và bao gồm các hình thức: điểm xét kết quả kỳ thi THPT Quốc gia, điểm xét học bạ THPT, xét tuyển thẳng. Đến năm 2022, Nhà trường thực hiện thêm phương thức xét tuyển từ kết quả thi đánh giá năng lực của Đại học Quốc gia thành phố Hồ Chí Minh [H8.08.01.03], [H8.08.01.04].

Bảng 8.1.1 Hình thức xét tuyển và điểm tuyển sinh ngành Luật qua các năm từ 2019 – 2022

Phương thức tuyển sinh	Điểm từ xét học bạ (TB 3 môn tổ hợp)	Điểm từ kỳ thi THPT Quốc gia	Điểm kết quả thi đánh giá năng lực của Đại học Quốc gia TP. HCM
2019-2020	16,5	14	-
2020 -2021	16	14	-
2021-2022	16	14	-
2022-2023	16	14	550/1200

Trường và Khoa thực hiện việc công bố công khai chính sách và quy định tuyển sinh. Cụ thể về đối tượng tuyển sinh, quy trình xét tuyển, đánh giá đầu vào, các chính sách ưu đãi trên các phương tiện thông tin đại chúng như: truyền hình, trang thông tin điện tử của Trường và Khoa, sách “Những điều cần biết về tuyển sinh ĐH”, cẩm nang Tư vấn tuyển sinh của Trường, tờ rơi tuyển sinh.... Trường thực hiện các chính sách thu hút NH thông qua các chương trình học bổng dành cho đối tượng học sinh khác nhau như: học bổng cho các thủ khoa đầu vào của Trường trên cơ sở điểm thi THPT và điểm học bạ lớp 12, học bổng dành cho SV khối ngành nông nghiệp [H8.08.01.05].

Nhằm tăng hiệu quả của công tác tuyển sinh, dựa trên kế hoạch tuyển sinh của Nhà trường, Khoa SP&XHNV xây dựng kế hoạch tuyển sinh, tích cực phối hợp cùng Ban tư vấn tuyển sinh của Trường để triển khai chính sách tuyển sinh thông qua những hoạt động cụ thể [H8.08.01.06]: i) Thiết lập đội ngũ tuyển sinh với thành phần đa dạng, gồm: GV cơ hữu,.....; ii) Tạo điều kiện cho GV, SV tham gia các đợt tập huấn về nội dung kỹ năng tư vấn hướng nghiệp tuyển sinh do Ban tư vấn tuyển sinh tổ chức để cập nhật

thông tin; iii) Xây dựng tài liệu tuyển sinh ngành Luật với nội dung đa dạng, phong phú như video giới thiệu ngành; tờ rơi, cẩm nang tuyển sinh; iv) Tham gia hoạt động tư vấn tuyển sinh trực tuyến tại các trường THPT qua hoạt động tư vấn dưới cờ, hướng nghiệp cho học sinh; tham gia các chương trình giao lưu, hội thảo tư vấn tuyển sinh cùng các trường Đại học, Cao đẳng; trong các buổi tham quan Trường của học sinh THPT trong địa bàn thành phố và các tỉnh.

Bảng 8.1.2 Thống kê số lượng chỉ tiêu tuyển sinh và số thí sinh trúng tuyển và số lượng SV nhập học

Năm học	Số lượng chỉ tiêu tuyển sinh ngành Luật	Số lượng NH nhập học chính thức
2019-2020	110	84
2020 -2021	120	116
2021-2022	120	137
2022-2023	120	131

Chính sách tuyển sinh của Trường có sự góp ý của CBLQ và phân tích, dự báo nhu cầu nhân lực và được cập nhật hằng năm. Kết thúc mỗi đợt tuyển sinh, hằng năm Nhà trường tổ chức Hội nghị tổng kết công tác tuyển sinh và đề ra phương hướng truyền sinh cho năm học tiếp theo. Tại Hội nghị, VC, GV Trường đã tích cực tham gia góp ý, trao đổi và đề ra các giải pháp để thu hút thí sinh đăng ký xét tuyển vào ngành Luật [H8.08.01.07].

Bên cạnh đó, Khoa và Trường tiến hành việc LYK của CBLQ cũng như tham khảo dự báo nhu cầu nhân lực, từ đó, Khoa đề xuất những cải tiến cập nhật Chính sách tuyển sinh cho năm học tiếp theo để nâng cao hoạt động tuyển sinh về số lượng cũng như chất lượng [H8.08.01.08], [H1.01.01.09].

2. Điểm mạnh

Chính sách tuyển sinh được xác định rõ ràng. Trường sử dụng nhiều phương thức tuyển sinh giúp cho SV dễ dàng tiếp cận thông tin tuyển sinh của ngành Luật.

3. Điểm tồn tại

Khoa SP&XHNV mới tuyển sinh một ngành DT Luật.

4. Kế hoạch hành động

Từ sau năm học 2023 – 2024, Khoa SP&XHNV tham mưu mở thêm một ngành DT mới để thu hút thí sinh và tăng hiệu quả tuyển sinh cho Nhà trường.

5. Tự đánh giá: Đạt (5/7).

Tiêu chí 8.2 Tiêu chí và phương pháp tuyển chọn người học được xác định rõ ràng và được đánh giá.

1. Mô tả hiện trạng

Trường ĐHKG thực hiện chính sách tuyển sinh NH theo quy chế tuyển sinh đại học hàng năm của Bộ GD&ĐT [H8.08.02.01]. Các tiêu chí và phương pháp tuyển sinh được xác định rõ ràng và được kiểm tra, đánh giá hàng năm để tuyển chọn được NH có được năng lực phù hợp với ngành nghề ĐT. Quá trình xây dựng tiêu chí và phương pháp tuyển chọn NH được tuân thủ theo đề án tuyển sinh và kế hoạch tuyển sinh hàng năm của Nhà trường [H8.08.02.02], [H8.08.02.03].

Năm 2019, phương thức tuyển sinh của Nhà trường là dựa vào kết quả điểm thi tốt nghiệp THPTQG và kết quả học bạ THPT của thí sinh. Hiện nay, Trường thực hiện tuyển sinh theo 3 phương thức như sau: xét tuyển thí sinh theo kết quả điểm thi tốt nghiệp THPTQG; xét tuyển học bạ THPT; xét tuyển thẳng theo Quy chế tuyển sinh đại học của Bộ GD&ĐT và xét kết quả thi đánh giá năng lực của Đại học Quốc gia Thành phố Hồ Chí Minh. Trong mỗi phương thức sẽ xét theo các tiêu chí cụ thể được quy định tại Đề án tuyển sinh hàng năm. Các tổ hợp môn xét tuyển các ngành đại học tại trường được chi tiết hóa và công khai để cho các thí sinh được biết và lựa chọn tổ hợp môn xét tuyển. Các dữ liệu về số lượng tuyển sinh và điểm chuẩn xét tuyển hàng năm cũng được Nhà trường cập nhật trên website trường [H8.08.02.04].

Sau mỗi đợt tuyển sinh, Nhà trường chú trọng rà soát, đánh giá tiêu chí và phương pháp tuyển sinh thông qua các buổi họp của Hội đồng tuyển sinh, thông qua Hội nghị tổng kết công tác tuyển sinh hằng năm. Từ những phân tích, đánh giá đó, Nhà trường đề ra các giải pháp tuyển sinh tốt hơn để cải tiến công tác tuyển sinh cho năm học tiếp theo [H8.08.02.05], [H8.08.02.06].

Bên cạnh đó, Nhà trường đã tổ chức LYK CBLQ để làm cơ sở điều chỉnh các tiêu chí và phương pháp tuyển chọn NH được phù hợp hơn, công bằng và dân chủ [H8.08.02.07].

2. Điểm mạnh

Trường xác định tiêu chí và phương pháp tuyển chọn NH rõ ràng, khách quan đảm bảo tuân thủ các quy định của Bộ GD&ĐT. Việc đánh giá tiêu chí và phương pháp tuyển chọn NH được tiến hành định kỳ để có những điều chỉnh nâng cao thể mạnh và phù hợp với đặc thù của từng ngành ĐT của Trường.

3. Điểm tồn tại

Nhà trường chưa có đánh giá và có tiêu chí tuyển chọn NH cụ thể cho ngành Luật.

4. Kế hoạch hành động

Từ năm 2023 trở đi, Nhà trường tiếp tục xác định tiêu chí và phương pháp tuyển chọn NH theo đúng quy định của Bộ GD&ĐT. Bên cạnh đó, Khoa kiến nghị Trường có kế hoạch thực hiện đánh giá NH cụ thể cho từng ngành và đề xuất các tiêu chí phù hợp để tuyển sinh ngành Luật.

5. Tự đánh giá: Đạt (5/7).

Tiêu chí 8.3 Có hệ thống giám sát phù hợp về sự tiến bộ trong học tập và rèn luyện, kết quả học tập, khối lượng học tập của NH.

1. Mô tả hiện trạng

Trường có bộ phận và GV, nhân viên chuyên trách được phân công giám sát sự tiến bộ trong học tập và rèn luyện, kết quả học tập, khối lượng học tập của NH, cảnh báo học vụ nhằm hỗ trợ NH từng bước tiến bộ. Việc giám sát sự tiến bộ trong học tập và rèn luyện của NH được phân công cho các phòng ban như: Phòng CTSV&KNCD, Phòng KT&ĐBCL, Phòng ĐT và các phòng ban liên quan khác [H8.08.03.01].

Năm học đầu tiên, Phòng CTSV&KNCD phối hợp với Khoa và Phòng ĐT tổ chức Tuần sinh hoạt công dân – HSSV để hướng dẫn, tư vấn, hỗ trợ thông tin cho NH trong quá trình học tập tại Trường. NH tham dự Lễ đón tân SV do Trường và Khoa tổ chức và được giới thiệu tổng quan về các phòng ban quản lý học tập và rèn luyện của Trường, tổng quan về Khoa, đội ngũ GV cơ hữu của Khoa, CVHT của từng lớp, tổng quan về CTĐT ngành Luật và phương pháp học tập ở môi trường ĐH, xác định được kế hoạch học tập phù hợp để hoàn thành khối lượng học tập cần thiết trong từng năm học [H8.08.03.02].

Đội ngũ CVHT tại Khoa SP&XHNV được thiết lập gồm các GV cơ hữu của Khoa. Nội dung CVHT sinh hoạt lớp hàng tháng được gửi tới các Khoa trong tuần đầu tiên mỗi tháng bao gồm những vấn đề học vụ do các phòng chức năng tổng hợp. Trưởng Khoa phân công một GV phụ trách công tác CVHT triển khai thực hiện nội dung sinh hoạt CVHT. Mỗi CVHT duy trì lịch sinh hoạt với NH hàng tuần, đảm bảo thực hiện đúng số lượng buổi sinh hoạt CVHT trong một học kỳ để hỗ trợ và tư vấn về quy định và hoạt động của Trường/Khoa, tiến độ CTĐT và giải đáp thắc mắc học vụ của SV.

Trường hợp có những vấn đề thắc mắc, kiến nghị của NH cần giải quyết ngay, CVHT phụ trách tại Khoa tổng hợp báo cáo và gửi ngay tới các đơn vị liên quan để giải quyết kịp thời cho NH. CVHT thực hiện việc giám sát quá trình học tập và rèn luyện của NH để kịp thời tư vấn cho NH thực hiện đúng tiến độ của CTĐT [H8.08.03.03].

Bên cạnh đó, thư ký Khoa cũng tham gia hỗ trợ, tư vấn NH giải quyết học vụ và phối hợp với các phòng ban liên quan của Trường để giải quyết vấn đề học vụ cho NH. Trên cơ sở CTĐT và kế hoạch do phòng ĐT công bố vào mỗi học kỳ, thư ký Khoa phối hợp với GV xây dựng thời khoá biểu, lịch thi, lịch thực tập phù hợp ở từng học kỳ, giúp NH có điều kiện hoàn thành CTĐT đúng thời hạn [H8.08.03.04].

Trong giai đoạn đánh giá, Trường xây dựng và ban hành quy trình quy định về việc giám sát sự tiến bộ trong học tập và rèn luyện, kết quả học tập, khối lượng học tập của NH. Quy trình xử lý cảnh báo học vụ, thống kê kết quả học tập của NH để giám sát sự tiến bộ trong học tập và rèn luyện của NH, kết quả học tập, khối lượng học tập của NH [H8.08.03.05], [H8.08.03.06]. Nhà trường rà soát kết quả học tập, rèn luyện của NH và đưa ra danh sách cảnh báo học vụ theo đúng quy trình [H8.08.03.07], [H8.08.03.08]. Định kỳ hàng năm, Ban Giám hiệu, Ban chủ nhiệm khoa và Phòng ĐT tổ chức gặp mặt để trực tiếp giải đáp các thắc mắc của NH, đề xuất các biện pháp hỗ trợ SV [H8.08.03.09].

Trường có cơ sở dữ liệu theo dõi sự tiến bộ của NH trong học tập và rèn luyện; theo dõi tỷ lệ chậm tiến độ, thôi học. Toàn bộ hoạt động này được thực hiện thông qua hệ thống cơ sở dữ liệu bao gồm hồ sơ thông tin của NH, các thông báo của Trường, thời khoá biểu, lịch học, lịch thi, đánh giá kết quả học tập, rèn luyện, thông báo công nợ...Việc học tập và rèn luyện của NH được thực hiện nghiêm túc theo Quy chế ĐT đại học và cao đẳng hệ chính quy theo hệ thống tín chỉ và Quy chế ĐT của Trường. Khối lượng học tập được quy định cụ thể trong CTĐT khung của Khoa sẽ được phân bổ theo giai đoạn từng năm học, từng học kỳ, kết quả học tập, rèn luyện của từng NH có thể tra cứu thông qua phần mềm quản lý ĐT <https://htql.vnkgu.edu.vn/> [H8.08.03.10].

Sau khi NH tiến hành việc đăng ký học trên hệ thống quản lý ĐT, NH có thể xác định kế hoạch học tập của từng học kỳ và theo dõi tiến độ hoàn thành khối lượng học tập và rèn luyện của bản thân theo giai đoạn ĐT. GV phụ trách môn học có danh sách NH tham dự lớp HP và giám sát sự tiến bộ trong quá trình học tập của NH thông qua điểm thường kỳ và điểm giữa kỳ [H8.08.03.11].

2. Điểm mạnh

Trường áp dụng hài hoà việc hướng dẫn, tư vấn định hướng cho SV, hỗ trợ tích cực việc học tập của SV, đồng thời có hệ thống giám sát, quy trình giám sát và hệ thống cảnh báo học vụ để giám sát kết quả học tập và rèn luyện của NH theo từng học kỳ, từ đó có hướng giải quyết kịp thời, hiệu quả. Hệ thống CVHT kết nối hiệu quả giữa Trường/Khoa và NH, theo dõi thường xuyên kết quả học tập và tư vấn hỗ trợ NH học tập, rèn luyện tốt hơn.

3. Điểm tồn tại

Khoa chưa có phương pháp giám sát tình hình học tập trên lớp của SV hiệu quả.

4. Kế hoạch hành động

Từ năm học 2023 – 2024, CVHT của Khoa sẽ tiếp tục tư vấn, hỗ trợ NH trong học tập và rèn luyện. Nhà trường tiếp tục hoàn thiện quy trình giám sát và hệ thống cảnh báo học vụ. Bên cạnh đó, Khoa SP&XHNV sẽ xây dựng kế hoạch giám sát, theo dõi tình trạng lên lớp của SV ngành Luật nhằm giúp NH học tập hiệu quả hơn.

5. Tự đánh giá: Đạt (5/7).

Tiêu chí 8.4 Có các hoạt động tư vấn học tập, hoạt động ngoại khóa, hoạt động thi đua và các dịch vụ hỗ trợ khác để giúp cải thiện việc học tập và khả năng có việc làm của NH.

1. Mô tả hiện trạng

Trường và Khoa có các bộ phận chịu trách nhiệm tư vấn học tập, hoạt động ngoại khóa, hoạt động thi đua và các dịch vụ hỗ trợ khác để cải thiện việc học tập của NH, gồm:

i) *Về trách nhiệm tư vấn học tập:* các phòng ban như Phòng ĐT, Phòng CTSV&KNCD, Phòng KT&ĐBCL được phân công quản lý việc học tập và rèn luyện của NH trong toàn trường. Khoa trực tiếp quản lý NH thông qua hoạt động của CVHT và thư ký khoa [H8.08.04.01].

ii) *Về hoạt động ngoại khóa, thi đua:* Lãnh đạo Khoa, đội ngũ GV phối hợp với Đoàn Khoa để tổ chức và triển khai các hoạt động ngoại khóa cho NH. [H8.08.04.02].

iii) *Về các dịch vụ hỗ trợ khác cho NH:* Trường phân công bộ phận thư viện hỗ trợ NH trong việc tra cứu và tìm hiểu các tài liệu học tập cần thiết. Qua đó, NH có thể chủ động học tập và tự tích lũy các kiến thức để cải thiện quá trình học tập của mình [H8.08.04.03]. Ngoài ra, Nhà trường còn tạo điều kiện cho SV tham gia NCKH và tham gia các hoạt động giao lưu với các trường đại học quốc tế [H8.08.04.04].

Trường có bộ phận chịu trách nhiệm tư vấn việc làm cho NH là Phòng CTSV&KNCD và việc làm SV đảm trách hoạt động liên kết với các DN để hỗ trợ giới thiệu việc làm cho NH sau khi tốt nghiệp [H8.08.04.05]. Phòng CTSV&KNCD quản lý vận hành cổng thông tin việc làm tư vấn giới thiệu việc làm, giới thiệu SV đến với NTD; kết nối các hoạt động hợp tác với DN; tổ chức các hoạt động cộng đồng, gắn kết SV với DN và thế giới việc làm, như: ngày hội việc làm, phỏng vấn tuyển dụng nhân lực, huấn luyện kỹ năng hội nhập việc làm, qua đó xây dựng thương hiệu trường ĐHKG đến DN và cộng đồng [H8.08.04.06], [H8.08.04.07].

Hàng năm, Khoa có kế hoạch và triển khai nhiều hoạt động tư vấn học tập, hoạt động ngoại khoá, hoạt động thi đua và các dịch vụ khác để giúp cải thiện việc học tập của NH theo các quy định chung của Trường. Trong đó, đội ngũ CVHT giữ vai trò đặc biệt quan trọng. Đội ngũ CVHT là GV cơ hữu của Khoa thực sự là cầu nối hiệu quả giữa Trường và Khoa trong giám sát việc học tập của NH, đồng thời nắm bắt tâm tư nguyện vọng, ưu, nhược điểm của NH để định hướng NH tham gia những hoạt động phù hợp của Trường/Khoa, tạo nên tập thể lớp đoàn kết, năng động và cùng tiến bộ. Để thực hiện thống nhất trong toàn trường, hàng tháng, Trường đã ban hành Nội dung sinh hoạt CVHT bao gồm các chủ điểm quan trọng, các lưu ý về hoạt động học tập, hoạt động ngoại khoá, hoạt động thi đua và các hoạt động khác do các phòng ban chức năng cung cấp như: Phòng ĐT, Phòng CTSV&KNCD, Phòng HT&KHCV, Phòng KT&ĐBCL, Tổ Y tế ... làm cơ sở cho CVHT sinh hoạt với NH [H8.08.04.08]. Khoa tổ chức buổi lễ chào đón tân SV vào đầu khoá học để tư vấn, định hướng cho NH và tạo động lực cho NH hòa nhập với môi trường mới. NH được hướng dẫn phương pháp học ĐH hiệu quả phù hợp với ngành Luật [H8.08.04.09]. Mỗi năm, đại diện các phòng ban và đại diện Khoa thường xuyên gặp gỡ ban cán sự các lớp để nắm bắt thông tin và hỗ trợ. Khoa và phòng CTSV&KNCD phối hợp các buổi đối thoại giữa BCN Khoa, Ban Giám hiệu với NH toàn Khoa [H8.08.04.10], [H8.08.04.11].

Trong giai đoạn đánh giá, Khoa có kế hoạch và triển khai hoạt động thăm quan, kiến tập dành cho NH năm thứ ba nhằm cung cấp cho NH những hiểu biết về tổ chức, hoạt động, CSVC và tiêu chí tuyển dụng của các cơ quan, tổ chức hành nghề liên quan đến ngành Luật. Qua đó, giúp NH có định hướng nghề nghiệp trong tương lai, kế hoạch phấn đấu trong quá trình học tập, cũng như tăng niềm đam mê và tình yêu đối với chuyên ngành được ĐT, tạo động lực trong học tập cho SV... [H8.08.04.12].

Trường và Khoa xây dựng kế hoạch tổ chức nhiều hoạt động ngoại khoá, hoạt động thi đua và các dịch vụ hỗ trợ khác để cải thiện việc học của NH gồm: Đoàn Khoa SP&XHNV, Ban cán sự lớp, Bí thư Chi đoàn lớp, là “cánh tay nối dài” kết nối thông tin giữa Trường, Khoa với NH. Thành lập các CLB Luật học với với những hoạt động sôi nổi để thu hút sự tham gia của NH [H8.08.04.13].

Khoa chú trọng triển khai các hoạt động ngoại khoá, hoạt động thi đua theo chủ đề nhằm tạo sân chơi và rèn luyện cho NH, thu hút sự tham gia nhiệt tình và tích cực của NH ngành Luật [H8.08.04.14]. Trên cơ sở tổng kết các hoạt động này, Trường có chính sách hỗ trợ và khen thưởng, tặng giấy khen cho CVHT, Ban Cán sự lớp, Bí thư Chi Đoàn lớp hoàn thành tốt nhiệm vụ [H8.08.04.15].

Khoa có kế hoạch và triển khai các hoạt động hỗ trợ việc làm cho NH. Nhằm thực hiện định hướng ứng dụng – thực hành của Trường, Khoa tiến hành hoạt động liên kết với các cơ quan, tổ chức liên quan lĩnh vực luật... trên địa bàn tỉnh và các tỉnh lân cận để tạo điều kiện cho SV thực tập, tiếp xúc thực tế, từ đó tăng cường kỹ năng để xin việc làm [H8.08.04.16]. Trường và Khoa đã xây dựng kế hoạch và triển khai hoạt động tổ chức ngày hội việc làm, tạo cầu nối giữa SV và NTD, hỗ trợ việc làm đúng chuyên ngành ĐT cho NH cũng như thiết lập nền móng ban đầu để SV có cơ hội làm việc sau khi tốt nghiệp. Hằng năm, Khoa SP&XHNV phối hợp với các đơn vị Nhà trường tiến hành các hoạt động cụ thể để kết nối SV với NTD. SV có thể tìm thấy trên trang web của phòng CTSV&KNCĐ những thông báo tuyển dụng của các DN được cập nhật đều đặn. Qua đó, đa số SVTN có việc làm của ngành Luật có việc làm phù hợp với chuyên môn ĐT [H8.08.04.17], [H8.08.04.18].

Kết quả khảo sát với tỷ lệ trên cho thấy các hoạt động tư vấn học tập và hỗ trợ việc làm của NH hàng năm của Khoa đã có hiệu quả nhất định, đồng thời là cơ sở để Khoa xem xét những điều chỉnh phù hợp để nâng cao chất lượng, hiệu quả các hoạt động tư vấn học tập, hỗ trợ việc làm trong năm học tới [H8.08.04.19].

2. Điểm mạnh

Khoa SP&XHNV đã có nhiều biện pháp cụ thể hỗ trợ tích cực việc học tập cho NH như tổ chức kiến tập cho SV năm thứ ba, ký kết hợp tác với các tổ chức, cơ quan, NTD tạo điều kiện thực tập và cơ hội việc làm cho SV năm cuối.

3. Điểm tồn tại

Một số SV đã tốt nghiệp chưa tham gia hoạt động LYK khảo sát.

4. Kế hoạch hành động

Từ năm học 2023 – 2024, Khoa SP&XHNV tiếp tục hỗ trợ SV ngành Luật trong học tập và ký kết hợp tác với các NTD nhằm tang cơ hội việc làm cho SV năm cuối. Đồng thời, Khoa SP&XHNV sẽ thành lập Hội CSV ngành Luật để tăng cường kết nối với SV sau khi tốt nghiệp, từ đó tăng hiệu quả hỗ trợ việc làm cho SV, cũng như dễ dàng LYK khảo sát của CSV ngành Luật.

5. Tự đánh giá: Đạt (5/7).

Tiêu chí 8.5 Môi trường tâm lý xã hội và cảnh quan tạo thuận lợi cho các hoạt động đào tạo, nghiên cứu và sự thoải mái cho cá nhân NH.

1. Mô tả hiện trạng

Khoa SP&XHNV có môi trường tâm lý, xã hội, môi trường làm việc thân thiện, tạo không khí thoải mái để GV, nhân viên và NH thực hiện hoạt động giảng dạy, học tập và nghiên cứu. Văn phòng Khoa được bố trí tại tòa Nhà A, Trường ĐHKG tại địa chỉ 320A Quốc lộ 61, Thị trấn Minh Lương, Huyện Châu Thành, Tỉnh Kiên Giang. Nhà trường đầu tư cơ sở hạ tầng khang trang, hiện đại gồm: văn phòng khoa, hội trường, thư viện với nhiều đầu sách, khu tự học với phòng làm việc nhóm, phòng đọc, phòng máy tính tra cứu thông tin [H8.08.05.01], [H8.08.05.02].

Trường và Khoa đã ban hành bộ Quy tắc ứng xử cho SV, trong đó nhấn mạnh đến quy tắc ứng xử của SV đối với GV, nhân viên và trang phục, tác phong trong môi trường sư phạm tạo nề nếp, trật tự, quy định trong Trường. Thông qua giao tiếp lịch sự, tôn trọng của Ban chủ nhiệm Khoa, GV, thư ký Khoa với SV tạo ra môi trường thân thiện, gần gũi với SV khiến SV thêm tin yêu và tự hào về Khoa, Trường [H8.08.05.03], [H8.08.05.04].

Phòng CTSV&KNCD phối hợp cùng Công đoàn Trường, Đoàn Thanh niên và các phòng ban khác trong Trường tổ chức các hoạt động xã hội, từ thiện; thu hút sự tham gia của SV, nhân viên, GV để chăm lo đời sống vật chất và tinh thần cho SV, nhân viên, GV [H8.08.05.05].

Trường và Khoa thành lập các CLB ngoại khoá với những hoạt động sôi nổi để thu hút sự tham gia của NH [H8.08.05.06]. Khoa chú trọng triển khai các hoạt động ngoại khoá, hoạt động thi đua theo chủ đề từng tháng nhằm tạo sân chơi và rèn luyện sau giờ học trên giảng đường cho NH, thu hút sự tham gia nhiệt tình và tích cực của SV [H8.08.05.07].

Cảnh quan sư phạm của Trường sạch sẽ, đảm bảo vệ sinh, an toàn, tạo sự thuận lợi

cho GV, nhân viên và NH về điều kiện học tập, sinh hoạt trong khuôn viên trường có nhiều cây xanh, hoa, ghế đá, mái che nắng, hồ cá tạo môi trường thoải mái, mát mẻ, thân thiện cho NH. Căn tin trong khuôn viên trường để phục vụ cho GV, nhân viên và NH [H8.08.05.08]. Bộ phận y tế học đường trực thuộc Phòng CTSV&KNCD phụ trách việc chăm sóc sức khỏe cho GV và NH [H8.08.05.09]. Trường lắp đặt hệ thống wifi miễn phí cho NH ở các khu vực công cộng (thư viện, hành lang, sảnh trường...) giúp NH dễ dàng tra cứu thông tin trong và ngoài giờ học. Thư viện lớn với các phòng làm việc khép kín tạo điều kiện cho NH làm việc nhóm [H8.08.05.10]. Hàng năm, Trường tổ chức kiểm tra về công tác PCCC, an toàn học đường và vệ sinh an toàn thực phẩm để đảm bảo xây dựng một môi trường học tập tốt nhất cho NH [H8.08.05.11], [H8.08.05.12].

Hàng năm, Khoa SP&XHNV và Trường tiến hành khảo sát ý kiến của NH về môi trường tâm lý, xã hội, cảnh quan trong Nhà trường thông qua các buổi đối thoại SV, các buổi sinh hoạt lớp [H8.08.05.13]. Kết quả LYK được Nhà trường và Khoa SP&XHNV sử dụng làm căn cứ điều chỉnh, thay đổi môi trường tâm lý, xã hội, cảnh quan nhằm đáp ứng tốt hơn nhu cầu của NH. Ngoài ra, Trường tiến hành khảo sát LYK của NH về môi trường học tập, CSVC, trang thiết bị và hệ thống thông tin thư viện điều kiện học tập, hoạt động ngoại khóa, Từ đó đề ra những giải pháp điều chỉnh, cải thiện môi trường cảnh quan học tập tốt nhất cho NH [H8.08.05.14].

2. Điểm mạnh:

Nhà trường có CSVC tốt để đáp ứng nhu cầu học tập, nghiên cứu cũng như các hoạt động thể dục thể thao, ngoại khóa... của NH. Các vấn đề về vệ sinh, an toàn sức khỏe được Nhà trường quan tâm và thực hiện nghiêm chỉnh góp phần đảm bảo sức khỏe của NH và người dạy từ đó thúc đẩy hoạt động dạy và học trong Nhà trường được tốt nhất.

3. Điểm tồn tại:

Hoạt động tư vấn tâm lý cho SV chỉ mới được thực hiện bởi đội ngũ CVHT, Nhà trường và Khoa chưa có bộ phận chuyên trách để tư vấn tâm sinh lý cho SV.

4. Kế hoạch hành động:

Trong giai đoạn 2023 - 2024, Nhà trường tiếp tục đầu tư CSVC và tăng cường kiểm tra các vấn đề vệ sinh thực phẩm, phòng chống cháy nổ, ... tạo môi trường học tập an toàn cho NH. Đồng thời, Khoa SP&XHNV dự kiến thành lập bộ phận tư vấn tâm lý cho SV do CVHT các lớp phụ trách để giảm thiểu căng thẳng cho NH trong quá trình học tập tại Trường.

5. Tự đánh giá: Đạt (5/7).

Kết luận về Tiêu chuẩn 8

Những điểm mạnh nổi bật của tiêu chuẩn:

Chất lượng NH và hoạt động hỗ trợ NH được Khoa SP&XHNV xác định là khâu then chốt trong hoạt động ĐT của Khoa. Chính sách tuyển sinh, phương pháp tuyển chọn NH được công bố công khai và cập nhật hàng năm để nâng cao chất lượng tuyển sinh. Từ khi nhập học đến khi kết thúc quá trình học tập, NH được tư vấn, hỗ trợ kịp thời để giải quyết những khó khăn trong học tập và rèn luyện. Hệ thống giám sát sự tiến bộ học tập và rèn luyện được xây dựng và công bố công khai.

Những tồn tại cơ bản của tiêu chuẩn:

Tuy nhiên, bên cạnh đó, ngành Luật vẫn còn một số điểm tồn tại. Khoa SP&XHNV mới tuyển sinh một ngành ĐT Luật. Nhà trường chưa có đánh giá và có tiêu chí tuyển chọn NH cụ thể cho ngành Luật. Khoa chưa có phương pháp giám sát tình hình học tập trên lớp của SV hiệu quả. Một số SV đã tốt nghiệp chưa tham gia hoạt động LYK khảo sát. Hoạt động tư vấn tâm lý cho SV chỉ mới được thực hiện bởi đội ngũ CVHT, Nhà trường và Khoa chưa có bộ phận chuyên trách để tư vấn tâm sinh lý cho SV. Trong năm học 2023 – 2024, Khoa SP&XHNV và Nhà trường sẽ tiến hành khắc phục các điểm tồn tại trên.

Kết quả đánh giá chung của tiêu chuẩn 8:

Có 5/5 tiêu chí đạt điểm 5. Mức trung bình: 5,00; Số tiêu chí đạt: 5/5; Tỷ lệ số tiêu chí đạt (%): 100%

Tiêu chuẩn 9. Cơ sở vật chất và trang thiết bị

Mở đầu

Từ khi thành lập Khoa SP&XHNV, Nhà trường luôn đảm bảo các điều kiện về CSVC, trang thiết bị, hạ tầng CNTT như: phòng làm việc, phòng học, phòng đọc, phòng thực hành, hệ thống tài liệu chuyên ngành Luật phục vụ cho hoạt động ĐT, giảng dạy và nghiên cứu của GV và học tập, rèn luyện, NCKH của SV trong Khoa với mục tiêu đề ra là ĐT lực lượng lao động có trình độ chuyên môn và đạo đức nghề nghiệp phù hợp với nhu cầu XH, trở thành một trong những Khoa dẫn đầu trường về chất lượng ĐT và tổ chức quản lý. Ngoài công việc giảng dạy, học tập và NCKH, Trường và Khoa SP&XHNV đang chung tay xây dựng một môi trường giáo dục an toàn, lành mạnh và thân thiện.

Tiêu chí 9.1. Có hệ thống phòng làm việc, phòng học và các phòng chức năng với các trang thiết bị phù hợp để hỗ trợ hoạt động ĐT và nghiên cứu.

1. Mô tả hiện trạng

Trường có đủ hệ thống phòng làm việc, phòng học và các phòng chức năng phù hợp và đảm bảo tỉ lệ diện tích/NH theo quy định để hỗ trợ các hoạt động ĐT phục vụ CTĐT ngành Luật theo quy định hiện hành. Trường hiện đang ĐT nhiều ngành học với số lượng hơn 4.000 SV, với tổng diện tích đất sử dụng của CSGD là 54 hecta, trong đó Khoa có 02 văn phòng Khoa 96 m² và 01 phòng thực hành xử án có diện tích 96m².

Các phòng học phục vụ công việc ĐT, giảng dạy và học tập của GV Khoa SP&XHNV được bố trí, sắp xếp tại Trường ĐHKG. Cụ thể: (i) văn phòng Khoa được đặt tại lầu 2 Nhà Điều hành (diện tích 96 m²); (ii) 01 phòng phòng thực hành xử án (diện tích 96 m²); (iii) Trung tâm TT-TV (diện tích 1200 m²); (iv) Ngoài ra, một số phòng được bố trí sử dụng chung với Trường như hệ thống 200 phòng học, 04 giảng đường, phòng hội thảo khu B, khu tự học, 02 phòng máy tính, phòng đọc, thư viện... với tổng diện tích sử dụng lớn Trường 200 phòng học tương đương 19.200 m² nói chung và Khoa SP&XHNV nói riêng đáp ứng được với tỉ lệ diện tích/NH là 4,8 m² [H9.09.01.01].

Hệ thống phòng làm việc, phòng học và các phòng chức năng có đầy đủ trang thiết bị (bao gồm cả hệ thống chiếu sáng, thông gió, an toàn, ...) phù hợp để hỗ trợ các hoạt động ĐT và nghiên cứu phục vụ CTĐT. Về hệ thống phòng làm việc, Trường cung cấp 01 phòng làm việc với diện tích 96 m², các thiết bị văn phòng như: (Phòng làm việc được trang bị máy lạnh, máy tính, máy in, tủ đựng tài liệu, máy tính bàn cho thư ký Khoa, và các trang thiết bị đảm bảo). Các thiết bị trên hỗ trợ tối đa cho các công tác hành chính, công tác tiếp SV và giải quyết học vụ, tiếp đón các đoàn khách đến công tác tại Khoa SP&XHNV, Trường ĐHKG. Về hệ thống phòng học, Khoa SP&XHNV cũng như các khoa khác trực thuộc Trường đều sử dụng chung CSVC của Nhà trường dưới sự điều phối chính của Phòng ĐT. Khoa SP&XHNV sử dụng hệ thống phòng học tại cơ sở Minh Lương, Châu Thành, Kiên Giang đảm bảo chức năng của một phòng học tiêu chuẩn; đảm bảo tốt chất lượng cho công tác dạy và học, hệ thống phòng học của Trường. Các phòng học đều được trang bị đầy đủ như hệ thống máy chiếu, âm thanh, chiếu sáng... thiết kế có nhiều cửa sổ, đảm bảo thông gió, ánh sáng tự nhiên và thiết bị PCCC đảm bảo an toàn cho quá trình dạy và học [H9.09.01.02]. Trung Tâm Dịch vụ trường học phân công NV giám sát, bảo trì và sửa chữa khi cần thiết các trang thiết bị dạy học hàng ngày. Ngoài ra, GV và SV có thể phản hồi tình trạng của máy móc, thiết bị trực

tiếp thông qua biên bản sinh hoạt lớp, số theo dõi tình trạng sử dụng trang thiết bị để Trung Tâm Dịch vụ trường học kịp thời khắc phục và sửa chữa, hạn chế ảnh hưởng đến việc dạy và học [H9.09.01.03], [H9.09.01.04].

Hàng năm, Trường lắng nghe và ghi nhận lại thông qua các buổi đối thoại trực tiếp với SV để từng bước hoàn thiện và nâng cao hệ thống CSVC thông qua các phản hồi, đề xuất của Khoa và SV Khoa SP&XHNV về CSVC, trang thiết bị. Qua đó, Trường có kế hoạch bảo trì, bảo dưỡng, mua sắm trang thiết bị, bổ sung thêm hệ thống phòng làm việc, giảng đường, phòng hội thảo, phòng đọc, phòng máy tính [H9.09.01.05]. Trường đầu tư một lượng kinh phí cho CSVC và trang thiết bị để đảm bảo tối đa nhu cầu ĐT và nghiên cứu của SV và GV [H9.09.01.06].

Nhằm giúp cho SV trong ngành Luật có điều kiện tiếp cận hơn với thực tế, thực hành trực tiếp với công việc ngay khi còn ngồi trên ghế giảng đường, dễ dàng bắt nhịp với công việc sau khi tốt nghiệp ra trường, Nhà trường đã trang bị phòng thực hành xử án dành cho NH ngành Luật, bao gồm: bàn Hội đồng xét xử, bàn Viện kiểm sát, bàn Hội thẩm nhân dân, bàn luật sư.. [H9.09.01.07].

Với phương châm lấy NH làm trung tâm, Nhà trường rất chú trọng việc phục vụ cho NH. Những năm qua, Nhà trường và Khoa SP&XHNV thường xuyên phối hợp với các phòng ban chức năng trong trường tổ chức hội nghị đối thoại với SV cũng như LYK phản hồi của NH về CSVC và trang thiết bị [H9.09.01.08]. Kết quả thu được từ các hội nghị đối thoại và khảo sát này là cơ sở để Khoa và Nhà trường đầu tư mạnh mẽ hơn vào việc nâng cấp, cải thiện CSVC để phục vụ NH ngày càng tốt hơn.

2. Điểm mạnh

Nhu cầu giảng dạy, học tập và nghiên cứu của GV và SV được đảm bảo thông qua hệ thống phòng học đầy đủ về số lượng và chất lượng CSVC luôn ổn định, cũng như nhờ vào việc thiết lập bộ phận chức năng làm nhiệm vụ kiểm tra, giám sát, sửa chữa phòng học, phòng làm việc, hội trường...

Phần mềm QLĐT được sử dụng đã đáp ứng tốt việc bố trí, sắp xếp phòng học cho GV và SV cũng như các hoạt động hỗ trợ ĐT và nghiên cứu.

3. Điểm tồn tại

Nguồn kinh phí thường xuyên cho việc sửa chữa, nâng cấp trang thiết bị còn hạn hẹp so với nhu cầu.

4. Kế hoạch hành động

Từ năm học 2023 - 2024, Nhà trường và Khoa phát huy điểm mạnh thông qua việc tiếp tục kiến nghị Nhà trường bảo trì CSVC và đầu tư mới, phục vụ tốt hơn nữa nhu cầu học tập của SV.

Đồng thời, để khắc phục hạn chế, Trường tăng nguồn kinh phí thường xuyên cho việc sửa chữa, nâng cấp trang thiết bị.

5. Tự đánh giá: Đạt (5/7).

Tiêu chí 9.2. Thư viện và nguồn học liệu phù hợp và được cập nhật để hỗ trợ các hoạt động ĐT và nghiên cứu.

1. Mô tả hiện trạng

Trường có hệ thống thư viện, phòng đọc, phục vụ hoạt động ĐT và nghiên cứu của CTĐT. Bên cạnh việc đầu tư cho các phòng thực hành cho khối ngành Luật thì Trung tâm TT-TV là một bộ phận không thể thiếu cho các hoạt động ĐT và nghiên cứu của Trường, gồm: thư viện của Nhà trường với tổng diện tích sử dụng là 1.200 m², diện tích sàn xây dựng phục vụ ĐT, NCKH 2.050 m² sàn gồm 1 trệt, 1 lầu. Thư viện được trang bị: 04 phòng đọc sách, 01 phòng đọc báo-tạp chí, 01 phòng đọc mở, 01 phòng mượn với diện tích 1.200 m² gồm 02 chỗ đọc sách, một phòng máy tính tra cứu Internet, số máy tính của thư viện là 37 máy tính phục vụ cho nhu cầu học tập tra cứu thông tin. CSVC của thư viện ngày càng được cải tiến để phục vụ cho việc tự học, tự nghiên cứu trong học tập của SV. Khoa SP&XHNV chủ yếu khai thác và sử dụng thư viện tại Trường [H9.09.02.01].

Thư viện, phòng đọc có nội quy và các các trang thiết bị để hoạt động nhằm đảm bảo được công suất sử dụng tối đa hiệu quả của thư viện, phòng đọc của Nhà trường, như chỗ ngồi, bàn ghế, máy tính bàn, thiết bị quét thẻ SV, phần mềm tra cứu... Thư viện triển khai các hoạt động tập huấn như giới thiệu thư viện trong tuần sinh hoạt HSSV đầu khóa, hướng dẫn kỹ năng tra cứu thông tin và sử dụng thư viện cho SV, cung cấp thông tin hướng dẫn sử dụng, chỉ dẫn tra cứu các cơ sở dữ liệu trên website nhằm giúp người đọc khai thác và sử dụng hiệu quả nguồn tài liệu và các dịch vụ hiện có [H9.09.02.02], [H9.09.02.03], [H9.09.02.04].

Trường có đầy đủ học liệu (tài liệu bắt buộc) bao gồm giáo trình, tài liệu, sách tham khảo (bản cứng/bản mềm bảo đảm quy định về sở hữu trí tuệ) ... phù hợp để hỗ trợ các hoạt động ĐT và nghiên cứu. Dựa trên ĐCCT HP của Khoa SP&XHNV biên soạn, Thư viện được phân công nhiệm vụ mua sắm tài liệu, học liệu với hơn 185 đầu sách bao

gồm giáo trình, sách, tài liệu tham khảo tiếng Việt và tiếng nước ngoài; số lượng đầu sách, tạp chí chuyên ngành Luật phục vụ với CTĐT ngành Luật là 6070 [H9.09.02.05].

Các tài liệu, học liệu (bản in và điện tử) được cập nhật đáp ứng nhu cầu ĐT và nghiên cứu của SV và GV. Bên cạnh nguồn tài liệu truyền thống như sách, tạp chí chuyên ngành,... thư viện còn liên kết với nhiều cổng cơ sở dữ liệu toàn văn trong nước và quốc tế như: Thư viện Trường Đại học Nha Trang có tổng tài liệu số là 90.893 và tài liệu văn bản là 22.430, do đó, SV và GV Trường ĐHKG nói chung và Khoa SP&XHNV nói riêng được tiếp cận nguồn tài liệu đa dạng, phong phú [H9.09.02.06].

Thư viện cũng đã thiết lập cơ sở tài liệu môn học theo danh mục tài liệu trong ĐCCT HP nhằm phục vụ tra cứu tài liệu của GV và SV được thực hiện dễ dàng hơn nhờ vào việc biên mục các tài liệu trên phần mềm. Thư viện có dữ liệu theo dõi về hoạt động của thư viện để hỗ trợ các hoạt động ĐT và nghiên cứu. Nhằm đảm bảo đáp ứng được nhu cầu của NH khi sử dụng thư viện, việc khảo sát mức độ đáp ứng yêu cầu của thư viện đối với bạn đọc được thực hiện hàng năm [H9.09.02.07]. Từ đó, Nhà trường xây dựng kế hoạch cải tiến hoạt động của thư viện, đặc biệt là việc cập nhật giáo trình, tài liệu, sách tham khảo hằng năm của ngành Luật [H9.09.02.08].

2. Điểm mạnh

Nguồn tài liệu đa dạng và đáp ứng được nhu cầu của CTĐT. Trường đã ứng dụng CNTT trong quản lý thư viện nhờ đó giúp bạn đọc khai thác tối ưu các nguồn tài liệu.

3. Điểm tồn tại

Số lượng sách chuyên ngành luật được bổ sung mới hằng năm không nhiều.

4. Kế hoạch hành động

Từ năm học 2023 – 2024, Nhà trường sẽ tiếp tục phát huy điểm mạnh công tác phục vụ SV, tiếp tục thực hiện công tác khảo sát ý kiến SV về công tác thư viện.

Đồng thời, nhằm khắc phục điểm tồn tại, Nhà trường cân đối ngân sách, cấp thêm kinh phí mua bổ sung tài liệu cho chuyên ngành Luật.

5. Tự đánh giá: Đạt (5/7).

Tiêu chí 9.3. Phòng thí nghiệm, thực hành và trang thiết bị phù hợp và được cập nhật để hỗ trợ các hoạt động ĐT và nghiên cứu.

1. Mô tả hiện trạng

Trung tâm QLTH-TN là đơn vị trực thuộc Trường ĐHKG, được thành lập theo Quyết định số 332/QĐ-ĐHKG, ngày 12/10/2015 của Hiệu trưởng Trường ĐHKG Trung

tâm có chức năng quản lý CSVC phục vụ thí nghiệm, thực hành và phối hợp với các đơn vị tổ chức triển khai cho VC, SV thực hiện các bài thực hành, thí nghiệm trong CTĐT và NCKH của Nhà trường [H9.09.03.01].

Trung tâm trang bị đầy đủ các trang thiết bị phù hợp phục vụ hoạt động ĐT và NCKH cho ngành Luật, cụ thể:

(i) Nhà trường cũng bố trí 04 phòng máy tính thực hành được trang bị các phần mềm tin học để SV học các HP tin học [H9.09.03.02].

(ii) Ngoài ra, tại các phòng học, Nhà trường có trang bị CSVC hiện đại gồm: màn hình tương tác, loa ... với các thiết bị ánh sáng, nhiệt độ phù hợp cho việc dạy và học.

(iii) Bên cạnh đó, Nhà trường cũng đã bố trí 01 phòng thực hành xử án gồm có bàn Hội đồng xét xử, bàn Viện kiểm sát, bàn Hội thẩm nhân dân, bàn Luật sư... để phục vụ cho việc học diễn án của NH ngành Luật [H9.09.03.03].

Phòng thực hành máy tính được bố trí tập trung tại Khu Nhà A và có sơ đồ chỉ dẫn cụ thể từng Phòng [H9.09.03.04]. Tại các Phòng máy tính thực hành đều có tài liệu, bảng hướng dẫn và quy định sử dụng trang thiết bị, tạo điều kiện thuận lợi cho GV và NH khi sử dụng [H9.09.03.05]. Khi GV, SV, CBLQ có nhu cầu sử dụng máy tính thực hành thì thực hiện các thủ tục mượn/trả theo hướng dẫn và ghi nhận quá trình sử dụng thiết bị vào sổ nhật ký sử dụng phòng thí nghiệm, thực hành [H9.09.03.06]. Phòng thực hành máy tính đều được Trung tâm và Khoa bố trí cán bộ phụ trách [H9.09.03.07].

Hàng năm, Nhà trường tiến hành kiểm kê, báo cáo về số lượng và chất lượng các trang thiết bị để có kế hoạch sửa chữa, bổ sung kịp thời [H9.09.03.08]. Bên cạnh đó, hàng năm, căn cứ nhu cầu sử dụng và cân đối nguồn kinh phí, Nhà trường thực hiện dự toán kinh phí để đầu tư nâng cấp CSVC, cơ sở hạ tầng, trang thiết bị [H9.09.03.09].

Hàng năm, Nhà trường đều thực hiện LYK phản hồi của CBLQ, trong đó có NH về mức độ hài lòng về CSVC, trang thiết bị của Nhà trường [H9.09.03.10].

2. Điểm mạnh

Phòng thí nghiệm, thực hành và các trang thiết bị phù hợp và được cập nhật, bảo trì, bảo dưỡng đầy đủ hỗ trợ tốt nhất cho hoạt động ĐT và nghiên cứu có tài liệu và minh chứng cho thấy các tài liệu này được sử dụng, đáp ứng mục tiêu của CTĐT.

3. Điểm tồn tại

Nhà trường đầu tư bố trí nhiều trang thiết bị phục vụ nhu cầu học tập, thực hành của NH ngành Luật. Tuy nhiên, SV Luật ngày càng đông, Nhà trường cần sắp xếp các phòng thực hành chuyên biệt cho việc thực hành pháp luật (xử án, tập sự).

4. Kế hoạch hành động

Từ năm học 2023 – 2024, Khoa phối hợp với Phòng Hành chính – Quản trị và Trung tâm QLTH-TN cập nhật, bảo trì, bảo dưỡng các trang thiết bị thực hành.

Đồng thời, để khắc phục hạn chế, Khoa phối hợp với Phòng Hành chính – Quản trị và Trung tâm QLTH-TN để bố trí tăng cường thêm phòng thực hành chuyên dụng, hiện đại, chất lượng cao và đa chức năng phục vụ cho nhu cầu ngày càng cao của GV và NH trong thực hiện ĐT và NCKH.

5. Tự đánh giá: Đạt 5/7.

Tiêu chí 9.4. Hệ thống công nghệ thông tin (bao gồm cả hạ tầng cho học tập trực tuyến) phù hợp và được cập nhật để hỗ trợ các hoạt động ĐT và nghiên cứu.

1. Mô tả hiện trạng

Nhà trường trang bị hệ thống CNTT phù hợp để hỗ trợ các hoạt động ĐT và nghiên cứu của NH và GV, cụ thể:

(i) Về hạ tầng mạng, Nhà trường hiện sử dụng đường truyền cáp quang tốc độ cao (FTTH) để cung cấp dịch vụ internet cho tất cả các phòng máy, nhà làm việc, hội trường và phủ sóng wi-fi toàn trường; 01 đường truyền kênh riêng cho các máy chủ để cung cấp các dịch vụ như website, thư viện điện tử hay các dịch vụ tiện ích khác phục vụ cho hoạt động ĐT và NCKH [H9.09.04.01].

(ii) Về thiết bị CNTT phục vụ học tập, NCKH của NH, hiện tại, Nhà trường có 04 phòng máy tính thực hành với 204 máy tính được kết nối mạng thông nhau được trang bị máy chiếu và thiết bị định tuyến [H9.09.04.02]. Ngoài ra, tại Trung tâm TT-TV, Nhà trường còn bố trí 01 phòng máy tính với số lượng 37 máy tính để phục vụ hoạt động tra cứu, học tập, nghiên cứu của NH, GV.

(iii) Năm 2018, Nhà trường triển khai quản lý các hoạt động quản lý ĐT thông qua phần mềm quản lý ĐT [H9.09.04.03]. Phần mềm có các phân hệ: quản lý thu học phí, quản lý SV nhập học, phân hệ cấp văn bằng chứng chỉ, phân hệ đánh giá điểm rèn luyện, phân hệ dành cho GV giảng dạy, quản lý nhân sự, phân hệ quản lý khối lượng công tác chuyên môn ... NH của Trường sau khi nhập học đều được Trung tâm TT-TV cung cấp tài khoản cá nhân để truy cập sử dụng phần mềm quản lý ĐT như: xem điểm cá nhân, lập thời khóa biểu học tập [H9.09.04.04]. Bên cạnh đó, Nhà trường cũng sử dụng các phần mềm quản lý điều hành khác như: Phần mềm kế toán MISA, Phần mềm quản lý văn bản nội bộ VIC [H9.09.04.05].

(iv) Nhằm kịp thời cung cấp thông tin cho NH về các hoạt động của Nhà trường, Trường đã tạo lập trang thông tin điện tử Trường và các trang thông tin riêng của các đơn vị trong Trường, trong đó có Khoa SP&XHNV [H9.09.04.06]. Bên cạnh đó, Nhà trường còn cung cấp thông tin đến GV, NH của Trường thông qua địa chỉ email mang tên miền riêng (@vnkgu.edu.vn) [H9.09.04.07].

Hệ thống CNTT của Nhà trường luôn được bộ phận chuyên trách kiểm tra, bảo dưỡng, gia hạn sử dụng thường xuyên để đảm bảo hoạt động thông suốt của Nhà trường. Nhà trường thực hiện việc đó thông qua việc:

(i) Tại các phòng máy tính thực hành, Nhà trường thực hiện quản lý thiết bị thông qua sổ theo dõi tình trạng sử dụng phòng máy [H9.09.04.08].

(ii) Trung tâm TT-TV là đầu mối tiếp nhận và xử lý các vấn đề kỹ thuật về đường truyền, mạng máy tính, trang thông tin điện tử của Trường thông qua việc bố trí chuyên viên phụ trách hệ thống mạng, phụ trách phần mềm, phụ trách quản lý trang thông tin điện tử với trình độ chuyên môn, nghiệp vụ tốt giúp hệ thống hoạt động ngày càng hiệu quả [H9.09.04.09]

(iii) Trong giai đoạn 2019 - 2023, Nhà trường thường xuyên triển khai nâng cấp, bảo trì các biện pháp đảm bảo an toàn an ninh đối với các hệ thống CNTT (phần cứng, phần mềm, website...) [H9.09.04.10].

Hàng năm, Nhà trường đều thực hiện ý kiến phản hồi của NH và VC, NLD của Trường về mức độ đáp ứng của hệ thống CNTT [H9.09.04.11].

2. Điểm mạnh

Trường, Khoa đầu tư, nâng cấp CSVC, hạ tầng cho CNTT; phòng máy chủ, hệ thống mạng, hệ thống máy tính cho các phòng ,... được đảm bảo, hoạt động liên tục

3. Điểm tồn tại

Mạng thông tin chưa phủ khắp hết các tòa nhà, đặc biệt các phòng học tại các tòa nhà học dẫn đến việc kết nối mạng thông tin giữa các tòa nhà còn hạn chế.

4. Kế hoạch hành động

Từ năm 2023 – 2024, Nhà trường sẽ phát huy điểm mạnh thông qua việc nâng cấp CSVC, hạ tầng cho CNTT; phòng máy chủ, hệ thống mạng, hệ thống máy tính cho các phòng ,... được đảm bảo, hoạt động liên tục

Ngoài ra, Nhà trường sẽ đầu tư, lắp đặt các thiết bị thông tin nhằm đảm bảo hệ thống mạng không dây phủ khắp các tòa nhà của Nhà trường.

5. Tự đánh giá: Đạt (5/7).

Tiêu chí 9.5. Các tiêu chuẩn về môi trường, sức khỏe, an toàn được xác định và triển khai có lưu ý đến nhu cầu đặc thù của người khuyết tật.

1. Mô tả hiện trạng

Nhà trường Trường đã ban hành các quy định, tiêu chuẩn về môi trường, sức khỏe và an toàn theo quy định hiện hành. Các quy định, tiêu chuẩn được ban hành nhằm đảm bảo thực hiện tốt công tác chăm sóc sức khỏe; kiểm tra, giám sát, đánh giá việc thực hiện các nội dung trong công tác Y tế, vệ sinh môi trường, an toàn trong trường học của các đơn vị, GV, NV và NH [H9.09.05.01].

Về hoạt động đảm bảo vệ sinh, môi trường, Nhà trường luôn chú trọng bảo vệ môi trường xanh, sạch, đẹp. Tại các Nhà học, Nhà trường bố trí đội ngũ nhân viên vệ sinh để thường xuyên quét dọn, vệ sinh hằng ngày. Bên cạnh đó để tạo không gian xanh trong khuôn viên Trường, Nhà trường đã tổ chức trồng cây xanh theo các tuyến đường, vị trí đã được thiết kế, phê duyệt trong hồ sơ thiết kế kỹ thuật hạng mục công trình cây xanh [H9.09.05.02].

Về công tác chăm sóc sức khỏe cho NH, Nhà trường có Tổ Y tế trực thuộc Phòng CTSV&KNCD đặt tại Nhà học B phục vụ chăm sóc sức khỏe ban đầu của NH, VC, NLD của Trường khi gặp vấn đề sức khỏe [H9.09.05.03]. Hằng năm, Tổ Y tế chủ trì, phối hợp các đơn vị trong và ngoài Trường tổ chức khám sức khỏe định kỳ cho tân SV tại Trường [H9.09.05.04].

Về công tác an ninh trật tự, Nhà trường có bảo vệ trực 24/24 tại cổng trường và các Nhà học. Để kiểm soát an ninh, trật tự trong khuôn viên Nhà trường, Nhà trường xây dựng các quy định, nội quy phòng học, phòng thí nghiệm và quy định về việc đeo thẻ đối với NH, GV, nhân viên trong Nhà trường [H9.09.05.05].

Đối với công tác phòng cháy, chữa cháy luôn được Nhà trường đảm bảo và thực hiện triệt để trong khuôn viên Nhà trường. Cụ thể, Nhà trường đã thành lập Ban chỉ đạo PCCC [H9.09.05.06]. Hằng năm, Nhà trường xây dựng và triển khai các kế hoạch, phương án PCCC tại đơn vị [H9.09.05.07]. Để cụ thể hóa các kế hoạch PCCC, Nhà trường đã tổ chức tập huấn PCCC cho đội PCCC của Nhà trường, thông báo nhắc nhở các đơn vị trực thuộc thực hiện quán triệt tinh thần PCCC tại đơn vị. Song song đó, Nhà trường còn thường xuyên kiểm tra định kỳ tình trạng hoạt động của các thiết bị, phương tiện phòng cháy, chữa cháy tại các đơn vị [H9.09.05.08].

Bên cạnh đó, Trường có tổ chức các cuộc tập huấn các biện pháp ứng phó khẩn cấp, triển khai công tác an ninh, chính trị trật tự an toàn xã hội và ban hành các văn bản hướng dẫn và sử dụng các hệ thống thiết bị nhằm thực hiện ứng phó khẩn cấp, đảm bảo an toàn trường học và các báo cáo tổng kết/sơ kết đánh giá việc thực hiện tiêu chuẩn về các biện pháp ứng phó khẩn cấp [H9.09.05.09].

Sau khi NH kết thúc khóa học, Nhà trường tiến hành LYK NH về việc làm và CTĐT, trong đó có tiêu chí khảo sát liên quan đến môi trường, sức khỏe, an toàn tại Trường [H9.09.05.10].

2. Điểm mạnh

Nhà trường luôn quan tâm đến công tác về môi trường, sức khỏe, an toàn cho NH.

Tại các Nhà học, có bố trí hệ thống thang máy giúp việc di chuyển của NH đặc biệt là NH khuyết tật được thuận tiện, nhanh chóng.

3. Điểm tồn tại

Hệ thống cây xanh luôn được Nhà trường quan tâm chăm sóc, trồng. Tuy nhiên vẫn còn một số khu vực còn thiếu cây xanh.

Nhà trường luôn có các chính sách quan tâm đến NH khuyết tật. Mặc dù hiện tại, Nhà trường chưa có ghi nhận về SV khuyết tật theo học tập tại Khoa SP&XHNV cũng như tại Trường nhưng Nhà trường cần đầu tư thêm CSVC để phục vụ tốt hơn NH khuyết tật như cải tạo, bố trí thêm nhà vệ sinh dành cho người khuyết tật tại các Khu Nhà học.

4. Kế hoạch hành động

Từ năm học 2023 - 2024, Nhà trường tiếp tục phát huy điểm mạnh thông qua việc Lãnh đạo Trường tiếp tục quan tâm đến công tác môi trường, sức khỏe và an toàn cho cán bộ, GV, nhân viên và SV toàn trường. Có sự chỉ đạo sâu sát thông qua việc xây dựng các quy định, kế hoạch thực hiện và kiểm tra đôn đốc, nhắc nhở quá trình thực hiện theo quy định.

Ngoài ra, để khắc phục hạn chế, Nhà trường cần đầu tư trồng thêm cây xanh trong khuôn viên Trường; cải tạo, bố trí thêm nhà vệ sinh dành cho người khuyết tật tại các khu Nhà học.

5. Tự đánh giá: (5/7).

Kết luận tiêu chuẩn 9

Những điểm mạnh nổi bật của tiêu chuẩn:

Nhu cầu giảng dạy, học tập và nghiên cứu của GV và SV được đảm bảo thông qua hệ thống phòng học đầy đủ về số lượng và chất lượng CSVC luôn ổn định, cũng như nhờ vào việc thiết lập bộ phận chức năng làm nhiệm vụ kiểm tra, giám sát, sửa chữa

phòng học, phòng làm việc, hội trường... Nguồn tài liệu đa dạng và đáp ứng được nhu cầu của CTĐT. Trường đã ứng dụng CNTT trong quản lý thư viện nhờ đó giúp bạn đọc khai thác tối ưu các nguồn tài liệu. Phần mềm QLĐT được sử dụng đã đáp ứng tốt việc bố trí, sắp xếp phòng học cho GV và SV cũng như các hoạt động hỗ trợ ĐT và nghiên cứu. Phòng thí nghiệm, thực hành và các trang thiết bị phù hợp và được cập nhật, bảo trì, bảo dưỡng đầy đủ hỗ trợ tốt nhất cho hoạt động ĐT và nghiên cứu có tài liệu và minh chứng cho thấy các tài liệu này được sử dụng, đáp ứng mục tiêu của CTĐT. Trường, Khoa đầu tư, nâng cấp CSVC, hạ tầng cho CNTT; phòng máy chủ, hệ thống mạng, hệ thống máy tính cho các phòng ,... được đảm bảo, hoạt động liên tục. Nhà trường luôn quan tâm đến công tác về môi trường, sức khỏe, an toàn cho NH.

Tại các Nhà học, có bố trí hệ thống thang máy giúp việc di chuyển của NH đặc biệt là NH khuyết tật được thuận tiện, nhanh chóng.

Những tồn tại cơ bản của tiêu chuẩn:

Một số hạn chế được xác định như sau: Nguồn kinh phí thường xuyên cho việc sửa chữa, nâng cấp trang thiết bị còn hạn hẹp so với nhu cầu. Tài liệu tham khảo nước ngoài cho các HP ngành Luật còn hạn chế. Số lượng sách chuyên ngành luật được bổ sung mới hàng năm không nhiều. Mạng thông tin chưa phủ khắp hết các tòa nhà, đặc biệt các phòng học tại các tòa nhà học dẫn đến việc kết nối mạng thông tin giữa các tòa nhà còn hạn chế. Hệ thống cây xanh luôn được Nhà trường quan tâm chăm sóc, trồng. Tuy nhiên vẫn còn một số khu vực còn thiếu cây xanh. Nhà trường luôn có các chính sách quan tâm đến NH khuyết tật. Mặc dù hiện tại, Nhà trường chưa có ghi nhận về SV khuyết tật theo học tập tại Khoa SP&XHNV cũng như tại Trường nhưng Nhà trường cần đầu tư thêm CSVC để phục vụ tốt hơn NH khuyết tật như cải tạo, bố trí thêm nhà vệ sinh dành cho người khuyết tật tại các Khu Nhà học.

Kết quả đánh giá chung của tiêu chuẩn 9:

Có 5/5 tiêu chí đạt điểm 5. Mức trung bình: 5,00; Số tiêu chí đạt: 5/5; Tỷ lệ số tiêu chí đạt (%): 100%

Tiêu chuẩn 10. Nâng cao chất lượng

Mở đầu

Hiện nay, Trường và Khoa SP&XHNV rất chú trọng đến việc nâng cao chất lượng ĐT. Điều này thể hiện rõ thông qua việc xây dựng hệ thống thu thập thông tin phản hồi và nhu cầu của CBLQ để thiết kế và phát triển CTDH đến việc đảm bảo chất lượng trong

kiểm tra, đánh giá, áp dụng các kết quả NCKH để cải tiến việc dạy và học cũng như đáp ứng các dịch vụ hỗ trợ và tiện ích, tạo cơ chế phản hồi cho CBLQ.

Tiêu chí 10.1. Thông tin phản hồi và nhu cầu của các bên liên quan được sử dụng làm căn cứ để thiết kế và phát triển CTDH.

1. Mô tả hiện trạng

Trường và Khoa có hệ thống thu thập thông tin về nhu cầu nguồn nhân lực khi thiết kế CTDH và phản hồi từ CBLQ (gồm các chuyên gia, nhà quản lý, GV, NCV, NH, NTD, Hội đồng Khoa học và ĐT cấp Khoa, Trường.... Căn cứ vào Quy trình thiết kế CTDH, Trường đã xây dựng hệ thống quy trình khảo sát, LYK phản hồi từ NH về hoạt động (i) giảng dạy của GV và (ii) tổ chức ĐT của Trường trước khi tốt nghiệp [H10.10.01.01]. Trước khi thiết kế, xây dựng CTDH, tổ soạn thảo phải hoàn thành phiếu khảo sát và lập kế hoạch khảo sát, tiến hành tổ chức khảo sát các đối tượng: GV, NH, NTD... bằng các hình thức: tổ chức hội thảo, phỏng vấn trực tiếp hoặc qua email. Sau khi hoàn thành khảo sát, tổ soạn thảo tiến hành tổng hợp các dữ liệu đã thu thập, phân tích và báo cáo kết quả khảo sát [H10.10.01.02]. Sau khi phân tích nhu cầu nguồn nhân lực và kết quả phản hồi của CBLQ, Tổ soạn thảo xác định CĐR/KQHMTĐ gồm kiến thức, kỹ năng, thái độ và năng lực nghề nghiệp của ngành ĐT.

Đối với nhu cầu xã hội, Trường và Khoa cũng tiến hành khảo sát nhu cầu nguồn nhân lực ngành Luật làm căn cứ để thiết kế và phát triển CTDH thông qua Bảng thống kê nhu cầu nguồn nhân lực ngành Luật [H10.10.01.03].

Quy trình LYK phản hồi từ CBLQ về CTDH được thể hiện qua bảng mô tả sau:

Bảng 10.1.1 Bảng mô tả yêu cầu của các bên liên quan

Bên liên quan	Yêu cầu	Cách thức tổ chức	Kết quả
Chuyên gia	Tập huấn các phương pháp/cách tiếp cận trong thiết kế CTDH	Tổ chức Hội thảo/tập huấn	Quyết định phân công nhân sự tổ soạn thảo chương trình/Bảng phân công nhân sự soạn thảo ĐCCT
NTD	- Xác định các năng lực và tố chất cần thiết của SV tốt nghiệp để đáp ứng với yêu cầu của thị trường lao động - Đánh giá mức độ đáp ứng của SV tốt nghiệp về kiến thức chuyên môn, kỹ năng, thái độ	Tổ chức lấy ý kiến khảo sát	Báo cáo năng lực của SV tốt nghiệp để đáp ứng yêu cầu của thị trường lao động

GV	- Thiết kế CDR của CTDH, môn học. - Thiết kế ĐCCT, PPGD, kiểm tra, đánh giá.	Tổ chức họp nhóm thiết kế CTDH, bộ môn	CDR của CTDH CDR của môn học Các PPGD, kiểm tra – đánh giá ĐCCT môn học
Người học	- SV phản hồi về nội dung giảng dạy, tài liệu học tập, PPGD của các môn học trong CTDH; - SV tốt nghiệp phản hồi về CTĐT của toàn khóa học	Tổ chức khảo sát ý kiến NH về PP dạy học, KTĐG	Tổng hợp ý kiến đóng góp của SV
Các cơ sở ĐT khác	Mục tiêu ĐT, CDR, Cấu trúc CTDH ngành Luật có liên quan	Đối sánh giữa các nội dung trong CTDH	Bảng đối sánh giữa CTDH ngành Luật của Khoa so với các cơ sở ĐT khác
Hội đồng Khoa học cấp Khoa	Thống nhất CDR của CTDH, khung CTĐT dự kiến, CTDH, ĐCCT môn học,...	Tổ chức họp Hội đồng KH Khoa thông qua CTDH	Dự thảo toàn bộ CTDH
Trường	Sự phù hợp của CDR với Chiến lược phát triển của Trường	Họp Ban Giám hiệu và lãnh đạo các phòng ban có liên quan	Phê duyệt và ban hành CTDH mới

Qua bảng 10.1.1, việc thu thập thông tin về nhu cầu nguồn nhân lực và phản hồi của CBLQ được thực hiện theo một quy trình có tính hệ thống. Thông tin phản hồi và nhu cầu của CBLQ được sử dụng làm căn cứ để thiết kế CTDH. Trường đã ban hành các quy định, quy trình gồm: khảo sát, LYK phản hồi của CBLQ, tiến hành thu thập, xử lý và sử dụng thông tin phản hồi của CBLQ. Theo bảng mô tả trên cho thấy việc thông tin phản hồi và nhu cầu của CBLQ đã được thu thập và sử dụng để thiết kế, cụ thể:

i) Đối với các chuyên gia: Trường, Khoa đã tổ chức hội thảo, tập huấn về các phương pháp, cách tiếp cận trong thiết kế CTDH. Dựa trên thông tin thu thập được từ các buổi hội thảo, tập huấn, Trường và Khoa đưa ra các quyết định thiết kế CTDH, đồng thời phân công nhân sự tổ chức thực hiện [H10.10.01.05].

ii) Đối với các NTD: Trường, Khoa đã ban hành quy trình NTD đánh giá chất lượng SV tốt nghiệp [H10.10.01.04]. Căn cứ quy trình này, Trường tổ chức LYK khảo sát nhằm xác định các năng lực và tố chất cần thiết của SV tốt nghiệp để đáp ứng với yêu cầu của thị trường lao động. Dựa trên kết quả khảo sát, Trường, Khoa thực hiện báo cáo đánh giá mức độ đáp ứng của SV tốt nghiệp về kiến thức chuyên môn, kỹ năng, thái độ trong hành nghề và năng lực của SV tốt nghiệp để thiết kế CTDH phù hợp.

iii) *Đối với GV*: Khoa tổ chức họp nhóm GV thiết kế CTDH, họp bộ môn, họp khoa, thảo luận nhằm làm cơ sở thiết kế CDR của CTDH, thiết kế ĐCCT, PPGD, kiểm tra, đánh giá...[H10.10.01.05].

iv) *Đối với người học*: Trường/Khoa tổ chức khảo sát ý kiến NH về phương pháp dạy học, kiểm tra, đánh giá. Những phản hồi của NH được thu thập và xem xét để thiết kế CTDH [H10.10.01.06].

v) *Đối với các cơ sở đào tạo khác trong nước*: Trường, Khoa đã có tổ chức đối sánh giữa các nội dung trong CTDH về Mục tiêu ĐT, CDR, Cấu trúc CTDH ngành Luật có liên quan. Kết quả đối sánh được tham khảo để thiết kế CTDH phù hợp. [H10.10.01.07].

vi) *Đối với Hội đồng Khoa học và Đào tạo cấp Khoa*: Khoa có tổ chức họp Hội đồng Khoa học và ĐT để thảo luận thống nhất CDR của CTDH, khung CTDH dự kiến, ĐCCT môn học. Từ đó, Khoa đã xây dựng dự thảo toàn bộ CTDH và ĐCCT. [H10.10.01.08].

vii) *Đối với Trường*: Trường đã tổ chức họp Ban Giám hiệu và lãnh đạo các phòng ban có liên quan, thảo luận sự phù hợp của CDR với Chiến lược phát triển của Trường. Qua đó, theo kết quả tổng hợp ý kiến CBLQ của Khoa, Trường đã phê duyệt và ban hành CTDH mới cho Khoa và ĐCCT các HP thuộc ngành Luật [H10.10.01.09].

Thông tin phản hồi và nhu cầu của CBLQ được sử dụng làm căn cứ để phát triển CTDH. Định kỳ, Khoa thực hiện rà soát và chỉnh sửa CTDH theo ý kiến khảo sát của CBLQ về: thay đổi thiết kế CDR theo tiêu chuẩn mới, bổ sung một môn học cần thiết, tăng thời lượng thực hành cho một số môn học, tích hợp một số môn học để có môn học mới, thay đổi thời gian ĐT phù hợp với số tín chỉ trong CTDH. Việc thay đổi tập trung theo hướng phát hiệu quả của tính ứng dụng, thực hành trong đào tạo. Khoa thống kê kết quả khảo sát ý kiến của nhà tuyển dụng, SV tốt nghiệp, giảng viên, chuyên gia về những điểm mạnh, điểm tồn tại của CTDH để cải tiến và phát triển, áp dụng cho đào tạo SV khóa tiếp theo. Bên cạnh đó, kết quả khảo sát góp phần phản ánh rõ nhu cầu của thị trường lao động ở từng giai đoạn và sự phù hợp phương pháp đào tạo, chất lượng đào tạo trong CTDH để cải tiến và phát triển [H10.10.01.10].

2. Điểm mạnh

Hiện nay, Trường đã vận hành hiệu quả hệ thống thu thập thông tin phản hồi và nhu cầu của CBLQ, kết quả đã áp dụng tích cực cho việc thiết kế và phát triển CTDH.

3. Điểm tồn tại

Việc đóng góp ý kiến để xây dựng CTDH chỉ mới ở mức độ góp ý mà thiếu sự phân tích chuyên sâu.

4. Kế hoạch hành động

Từ năm học 2023 – 2024, Khoa có kế hoạch tiếp tục đẩy mạnh cải tiến các kênh trực tuyến để LYK phản hồi về CTDH. Định kỳ họp chuyên môn để tổng hợp các ý kiến đóng góp về CTDH, chú trọng tổ chức gặp gỡ, trao đổi với người có ý kiến phản hồi để thu thập ý kiến đóng góp chuyên sâu.

5. Tự đánh giá: Đạt (5/7)

Tiêu chí 10.2. Việc thiết kế và phát triển chương trình dạy học được thiết lập, được đánh giá và cải tiến.

1. Mô tả hiện trạng

Trường đã ban hành Quy trình xây dựng, thẩm định, ban hành và cập nhật CTĐT. Qua đó, CTĐT luôn thường xuyên được cập nhật định kỳ. Từ năm 2017, Quy trình xây dựng, thẩm định, ban hành và cập nhật CTĐT được xem xét, đánh giá và cải tiến qua các giai đoạn được mô tả tại bảng sau [H10.10.02.01].

Bảng 10.2.1. Quá trình phát triển Quy trình xây dựng, thẩm định, ban hành và cập nhật CTĐT qua các năm 2019 – 2023 của Trường Đại học Kiên Giang

Nội dung	2019	2020
Văn bản ban hành	Quy trình xây dựng, thẩm định, ban hành và cập nhật CTĐT năm 2019	Quy trình xây dựng, thẩm định, ban hành và cập nhật CTĐT năm 2020
Căn cứ thực hiện	Thông tư 07/2015/TT-BGDĐT ngày 16/4/2015	Tài liệu xây dựng CTĐT
Những điểm rà soát – cải tiến	Quy trình thể hiện các bước xây dựng CDR và CTĐT theo đúng yêu cầu của Bộ GD&ĐT.	CTĐT được yêu cầu thiết kế theo hướng năng lực

Bảng mô tả trên cho thấy, từ năm 2019 đến tháng 4 năm 2023, Trường đã xây dựng và thực hiện việc cải tiến Quy trình xây dựng, thẩm định, ban hành và cập nhật CTĐT 02 lần, vào năm 2019 và năm 2020. Việc cải tiến Quy trình xây dựng, thẩm định, ban hành và cập nhật CTĐT được thực hiện căn cứ theo các quy định hiện hành của Bộ GD&ĐT, đồng thời phù hợp với điều kiện thực tế của Nhà trường. Năm 2019, nội dung Quy trình thể hiện các bước xây dựng CDR và CTĐT theo yêu cầu của Bộ GD&ĐT. Năm 2020, Quy trình được cải tiến với nội dung của CTĐT được thiết kế theo hướng

năng lực.

Trước khi CTĐT được xây dựng, cập nhật, đánh giá, Trường tiến hành rà soát Quy trình này bằng việc ban hành Kế hoạch xây dựng, cập nhật, đánh giá CTĐT đại học [H10.10.02.02]. Theo kế hoạch, P. ĐT thực hiện tiến hành rà soát và báo cáo với Hiệu trưởng các thay đổi quan trọng trong quy định về xây dựng xây dựng, cập nhật, đánh giá CTĐT đại học; đề xuất Bản dự thảo về Hướng dẫn xây dựng, cập nhật, đánh giá CTĐT đại học; tiến hành LYK đóng góp của các cá nhân và đơn vị có liên quan trong Trường đối với bản dự thảo [H10.10.02.03]; hoàn thiện Bản dự thảo về Hướng dẫn xây dựng, cập nhật, đánh giá CTĐT đại học theo các ý kiến đóng góp và trình Hiệu trưởng xem xét, ký ban hành Quy trình mới [H10.10.02.04].

Theo đó, CTĐT của ngành Luật đã được xây dựng và điều chỉnh, cập nhật vào giai đoạn 2019 - 2023 theo các Quy trình này. Quy trình xây dựng CTĐT được thực hiện cụ thể và chi tiết theo từng bước [H10.10.02.05]. Sau khi nhận được thông báo về kế hoạch điều chỉnh CTĐT [H10.10.02.06], Quyết định ban hành về quy trình cập nhật, đánh giá, soạn thảo bổ sung CTĐT trình độ ĐH [H10.10.02.07], Quyết định thành lập tổ công tác [H10.10.02.08]; Quyết định về việc ban hành Quy định về quy trình xây dựng, thẩm định, ban hành CTĐT [H10.10.02.09]. Khoa tiến hành triển khai thông qua cuộc họp và xây dựng kế hoạch thực hiện [H10.10.02.10]. Bộ môn triển khai các GV về việc xây dựng đề cương HP theo CĐR [H10.10.02.11]. CTĐT cũng được các BLQ đóng góp, xây dựng thông qua những khảo sát các đối tượng: GV, SV, CSV và NTD [H10.10.02.12]. Việc ban hành CTĐT được thực hiện trên cơ sở có sự thông qua của hội đồng thẩm định [H10.10.02.13], [H10.10.02.14].

Khi CTĐT ngành Luật được cập nhật lần thứ 1 [H10.10.02.15], nhiệm vụ quan trọng của quá trình cập nhật gồm: cập nhật về CĐR CTĐT theo quy định tại Khung trình độ quốc gia Việt Nam (Ban hành theo QĐ số 1982/QĐ-TTg ngày 18/10/2016 của Thủ tướng Chính phủ); cập nhật chương trình khung; cập nhật CĐR HP, ma trận CĐR; cập nhật đề cương các môn học phù hợp với CĐR CTĐT. Việc cập nhật, đánh giá CTĐT năm lần này được thực hiện theo Quyết định số 3229/QĐ-DCT ngày 14/11/2019 [H10.10.02.16] quy định Quy trình chi tiết cập nhật CĐR gồm 8 bước và Quy trình chi tiết cập nhật CTĐT theo CĐT gồm 12 bước rất cụ thể, chi tiết và chặt chẽ [H10.10.02.17].

Theo đúng chu kỳ 2 năm, Khoa tiến hành đánh giá, cập nhật CĐR và CTĐT ngành Luật trình độ ĐH [H10.10.02.18], nhiệm vụ quan trọng của quá trình cập nhật, đánh giá này gồm: đánh giá, cập nhật CĐR, CTĐT; cập nhật CĐR HP; cập nhật đề cương HP tổng quát, đề cương HP chi tiết. Quy định xây dựng, thẩm định, ban hành, rà soát, đánh giá, cập nhật CĐR và CTĐT các trình độ của giáo dục ĐH [H10.10.02.19], quy định Hướng dẫn xây dựng, ban hành, áp dụng CĐR Quy trình chi tiết cập nhật CĐR và CTĐT gồm các bước và công việc cần thực hiện, cũng như việc áp dụng CĐR, CTĐT và thu thập các ý kiến phản hồi để làm cơ sở cải tiến.

2. Điểm mạnh

Trường đã ban hành các quy trình hướng dẫn xây dựng, thiết kế CTDH. Các quy định, quy trình rõ ràng, cụ thể, nên việc thiết kế, xây dựng, cải tiến CTDH được thuận lợi, có kết nối với yêu cầu CĐR. Trên cơ sở đó, Khoa SP&XHNV có thể thiết lập, định kỳ rà soát và cải tiến CTDH của Khoa phù hợp với yêu cầu chung của Trường.

3. Điểm tồn tại

Việc xây dựng mới một CTĐT, Khoa chưa khảo sát nhu cầu XH của ngành Luật mang tính định lượng; chưa đối chiếu CTDH mang tính quốc tế.

4. Kế hoạch hành động

Từ năm học 2022 – 2023 trở đi, Khoa sẽ thực hiện khảo sát mang tính định lượng về nhu cầu XH khi xây dựng CTĐT mới; Thực hiện việc đối chiếu CTDH mang tính quốc tế.

5. Tự đánh giá: Đạt (5/7).

Tiêu chí 10.3 Quá trình dạy và học, việc đánh giá kết quả học tập của người học được rà soát và đánh giá thường xuyên để đảm bảo sự tương thích và phù hợp với CĐR.

1. Mô tả hiện trạng

Để đảm bảo việc dạy và học đi vào nề nếp, công tác dạy học đảm bảo sự tương thích và phù hợp với CĐR, Trường đã sớm ban hành Quy định về công tác giảng dạy nội dung nêu rõ công tác chuyên môn GV phải thực hiện [H10.10.03.01]. Căn cứ vào chỉ đạo của nhà trường, Khoa và Bộ môn đã tiến hành triển khai đến các GV của Khoa thực hiện công tác giảng dạy trước tiên phải xây dựng đề cương giảng dạy phù hợp, có sự đánh giá của bộ môn [H10.10.03.02], đồng thời thường xuyên cải tiến phương pháp dạy học được thể hiện thông qua kế hoạch đổi mới PPGD của Khoa và các bảng đăng

ký cải tiến PPGD của GV bộ môn [H10.10.03.03]. Từng học kỳ bộ môn tiến hành dự giờ các GV trong bộ môn đồng thời có báo cáo tổng kết rút kinh nghiệm nhằm thực hiện việc giảng dạy tốt hơn và đánh giá GV [H10.10.03.04].

Năm học 2020 – 2021, Khoa triển khai giảng dạy môn học theo CDR. Biên soạn tài liệu giảng dạy, giáo trình theo CDR, Giảng dạy theo CDR, đây là công tác quan trọng trong việc đảm bảo sự tương thích và phù hợp của hoạt động dạy và học theo CDR [H10.10.03.05]. Khoa tiến hành đánh giá GV giảng dạy theo CDR thông qua việc Ban chủ nhiệm Khoa, Bộ môn, các GV dự giờ giảng dạy và kiểm tra hồ sơ giảng dạy, giám sát kế hoạch giảng dạy của GV nhằm cải tiến nâng cao chất lượng giảng dạy theo CDR [H10.10.03.04].

Đối với hoạt động học, việc KTĐG kết quả học tập của SV được quy định rõ trong đề cương từng HP về hình thức, thời gian, trọng số của từng loại điểm [H10.10.03.01] [H10.10.03.02]. Nhằm hỗ trợ người học tiếp cận và lĩnh hội tốt kiến thức trong quá trình học tập và nghiên cứu, Trường cũng đã ban hành Quy định về công tác cố vấn học tập, Quyết định giao và nghiệm thu đề tài NCKH của SV Khoa [H10.10.03.07] và Khoa cũng đã thành lập câu lạc bộ học thuật ... [H10.10.03.08]. Ngoài ra, nhằm thực tiễn hóa kiến thức, công tác giảng dạy đã khai thác triệt để các phòng thực hành thí nghiệm giúp SV sớm tiếp cận kiến thức thực tiễn, đảm bảo hướng ĐT ngành Luật của Khoa mang tính thực hành.

Việc dạy và học được thực hiện có hệ thống và đồng bộ, được công khai trên website của Khoa, sổ tay SV [H10.10.03.09], việc kiểm tra và thi cũng theo quy trình: Quyết định của Trường về quy định thi và kiểm tra, mỗi học kỳ đều có thông báo cập nhật, bổ sung việc ra đề [H10.10.03.10].

Bên cạnh kiến thức, kỹ năng của NH cũng được chú trọng và hỗ trợ thông qua các lớp kỹ năng của Khoa thông qua các lớp kỹ năng mềm, các hoạt động học thuật của khoa [H10.10.03.11], [H10.10.03.12].

Hằng năm, Khoa đã tiến hành đánh giá kết quả học tập để phân tích kết quả học tập của NH theo từng khoá. Từ báo cáo phân tích kết quả sẽ là một trong những cơ sở định lượng để khoa rà soát đánh giá quá trình dạy, học và kết quả học tập của NH để đảm bảo sự tương thích và phù hợp với CDR [H10.10.03.13].

Trường ĐHKG đã ban hành các văn bản để triển khai giám sát các hoạt động dạy và học để đảm bảo và cải tiến chất lượng. Việc giám sát hoạt động dạy và học được thực

hiện liên tục hằng năm thông qua việc xây dựng và ban hành quy chế tổ chức và hoạt động Trường cũng như quy trình tổ chức giảng dạy. Để ĐBCL dạy và học, Nhà trường cũng triển khai hệ thống giám sát về giờ giấc, tiến độ, chất lượng giảng dạy, việc học tập của SV... với sự tham gia của nhiều bên có liên quan như: Phòng ĐT, Phòng KT&ĐBCL, các Khoa và Bộ môn. Mục đích là nhằm ĐBCL dạy và học, cũng như rút ra những biện pháp khắc phục, cải tiến kịp thời. Cụ thể: (i) Sau khi Phòng ĐT xếp thời khóa biểu cho các lớp, căn cứ trên thời khóa biểu GV phụ trách lớp HP đó phải lên lớp theo đúng thời khóa biểu đã công bố; (ii) Bộ phận Thanh tra giáo dục kiểm tra, giám sát việc thực hiện kế hoạch giảng dạy của GV theo thời khóa biểu đã ban hành. Kết quả giảng dạy của GV theo ghi nhận được sử dụng là một trong các tiêu chí để đánh giá GV vào cuối năm; (iii) Đầu học kỳ, Trưởng Khoa, Bộ môn căn cứ theo kế hoạch giảng dạy của GV để lên lịch và tiến hành dự giờ theo định kỳ hoặc đột xuất của đơn vị. Cuối học kỳ, các Khoa, Bộ môn tiến hành tổng kết tình hình dự giờ để đánh giá góp ý về việc giảng dạy của các GV. Kết quả của việc dự giờ là một trong những tiêu chí để đánh giá chuyên môn của GV và phục vụ cho việc rà soát, cải tiến nâng cao chất lượng giảng dạy. Thực tế nhiều năm qua, đa số các hoạt động dạy và học của Nhà trường đều diễn ra theo đúng kế hoạch, tiến độ của thời khóa biểu. Trường hợp GV vắng đều phải thực hiện giảng dạy bù đầy đủ sau đó. Tình trạng đi trễ, về sớm đã giảm đáng kể qua từng năm. Việc báo vắng, báo bù được thực hiện nhanh chóng và chính xác hơn. Bên cạnh việc giám sát để đảm bảo giờ giấc và tiến độ dạy học, Nhà trường còn tổ chức giám sát chất lượng giảng dạy và học tập của GV và SV. Các Khoa, Bộ môn chịu trách nhiệm chính công việc này cùng với các đơn vị chức năng. Chất lượng giảng dạy được các đơn vị giám sát chặt chẽ từ việc tuyển dụng GV ban đầu đến các hoạt động chuyên môn về sau thông qua các quy trình nghiệp vụ: Quy trình tuyển dụng, Quy trình Tổ chức giảng dạy (thẩm định giảng thử cấp Khoa và cấp Trường, dự giờ, ...). Hằng năm, Nhà trường đã tiến hành đánh giá GV về công tác dạy và học để đảm bảo và cải tiến chất lượng [H10.10.03.14], [H10.10.03.15], [H10.10.03.16], [H10.10.03.17], [H10.10.03.18], [H10.10.03.19].

Trong quá trình giảng dạy và khi kết thúc một HP, các GV sẽ đánh giá mức độ tích lũy CDR của SV bằng nhiều cách thức khác nhau. Kết quả đánh giá này được dùng để giám sát chất lượng và cải tiến CTĐT cũng như hoạt động dạy và học. Phòng CTSV&KNCD phối hợp với Khoa tiến hành đánh giá rèn luyện cho SV. Hằng năm,

Nhà trường triển khai các giải pháp nhằm cải tiến chất lượng PPGD, kiểm tra, đánh giá NH dựa trên kết quả khảo sát môn học. Cụ thể, sau mỗi học kỳ, Phòng KT&ĐBCL đều thực hiện khảo sát LYK của CBLQ về hoạt động dạy và học, tổng hợp thành báo cáo chi tiết gửi về các đơn vị để cải tiến chất lượng. Bên cạnh đó, Nhà trường cũng luôn quan tâm triển khai các PPGD tích cực như áp dụng hình thức báo cáo thuyết trình (seminar) trong từng HP, SV làm việc theo nhóm chuyên đề, dạy và học trực tuyến thông qua các phần mềm hiện đại như Google Meet kết hợp Google Classroom, phần mềm Zoom...), từ đó đề xuất việc điều chỉnh, cải tiến hoạt động dạy và học nhằm đảm bảo ngày càng nâng cao chất lượng ĐT của Trường [H10.10.03.20], [H10.10.03.21], [H10.10.03.22], [H10.10.03.23].

2. Điểm mạnh

Việc dạy và học được quy định cụ thể. Hoạt động giảng dạy được phản ánh kịp thời qua nhiều kênh thông tin làm cơ sở để GV điều chỉnh kịp thời phương pháp, cập nhật kiến thức thực tiễn phục vụ tốt hơn công tác giảng dạy.

Thường xuyên thực hiện việc LYK NH về việc đánh giá kết quả học tập.

Hoạt động tập huấn phát triển chuyên môn, sinh hoạt chuyên đề về cải tiến phương pháp giảng dạy, kiểm tra đánh giá đáp ứng CĐR được thực hiện thường xuyên theo từng học kỳ.

3. Điểm tồn tại

Việc đánh giá kết quả học tập của NH thông qua các cơ quan, tổ chức hành nghề luật nơi SV thực tập đôi khi còn mang tính hình thức, chưa có sự phản hồi thẳng thắn.

4. Kế hoạch hành động

Trong năm học 2023 – 2024, Khoa SP&XHNV sẽ gắn kết với cơ quan, tổ chức đánh giá kết quả công việc, thái độ thực tập của SV thông qua việc phối hợp với cán bộ hướng dẫn trực tiếp SV tại nơi thực tập.

5. Tự đánh giá: Đạt (4/7).

Tiêu chí 10.4 Các kết quả NCKH được sử dụng để cải tiến việc dạy và học.

1. Mô tả hiện trạng

Hoạt động NCKH của các GV tham gia giảng dạy CTĐT được Trường chú trọng, theo đó, mỗi GV của Trường tối thiểu mỗi năm phải có một công trình khoa học được công bố dưới dạng đề tài NCKH, bài báo khoa học, tham luận hội thảo... được qui đổi thành giờ hoạt động NCKH [H10.10.04.01]. Nhờ vào những chính sách đó của Nhà

trường, số lượng SV, GV của Khoa SP&XHNV tham gia NCKH ngày càng nhiều [H10.10.04.02].

Để sử dụng những kết quả NCKH vào việc cải tiến phương pháp dạy và học, Khoa SP&XHNV đã đưa ra quy định định kỳ hàng tháng hoặc hàng quý tiến hành các buổi sinh hoạt chuyên môn, các buổi trao đổi học thuật để cập nhật tài liệu giảng dạy [H10.10.04.03], [H10.10.04.04].

Trước mỗi học kỳ các GV tham gia giảng dạy cùng một HP phải tiến hành họp đề thống nhất đề cương, tài liệu giảng dạy [H10.10.04.05]. Hội thảo khoa học cấp Khoa là các hoạt động giới thiệu các kết quả NCKH của GV và SV nhằm tạo môi trường trao đổi học thuật và áp dụng kết quả nghiên cứu [H10.10.04.06]. Thông qua các hoạt động sinh hoạt chuyên môn, seminar chuyên đề với chuyên gia trong ngoài nước và hội thảo khoa học cấp khoa hàng tháng, hàng quý, hàng năm đã giúp ích rất nhiều cho GV trong việc cải tiến PPGD, cập nhật tài liệu giảng dạy và hoàn thiện đề cương, bài giảng [H10.10.04.07]. Các hoạt động KHCCN này, SV cũng có cơ hội tham khảo, mở rộng kiến thức ngoài bài giảng, giáo trình và nội dung được học trong thời lượng giới hạn. Tham gia các hoạt động này, SV đã vận dụng các ý tưởng và kết quả đề tài vào khóa luận tốt nghiệp của mình, vận dụng kết quả đề hoàn thiện, khắc phục hạn chế trong quá trình học tập nghiên cứu [H10.10.04.08].

Bên cạnh đó, trong lĩnh vực quan hệ với DN, Khoa SP&XHNV cũng đã hỗ trợ nghiệp vụ, tập huấn chuyên môn cho đối tác rất nhiều chuyên đề bổ ích, chia sẻ kinh nghiệm lẫn nhau. Tuy chưa là đề tài NCKH nhưng CB, GV của khoa đã ứng dụng những kiến thức chuyên môn vào nghiên cứu và ứng dụng thực tế ở DN, hứa hẹn tiềm năng lớn giữa DN và nhà trường trong NCKH và CGCN.

Trong giai đoạn 2019 - 2023, Nhà trường đã có nhiều đề tài NCKH liên quan đến việc dạy và học [H10.10.04.09]. Cụ thể, năm 2019, Nhà trường thực hiện đề tài “Khảo sát thực trạng và đề xuất một số giải pháp nâng cao hiệu quả dạy và học tiếng Anh không chuyên tại Trường Đại học Kiên Giang”. Kết quả NCKH được sử dụng để cải tiến hoạt động giảng dạy của GV và hoạt động học tập của SV ngành Luật.

Ngoài ra, từ thực tiễn công tác giảng dạy, Nhà trường đã sáng tạo nên nhiều sáng kiến kinh nghiệm nhằm phục vụ cho việc cải tiến và từng bước nâng cao chất lượng hoạt động dạy và học [H10.10.04.10]. Cụ thể, năm học 2017 – 2018, Nhà trường đã tổng kết các sáng kiến kinh nghiệm sau: “Vận dụng một số biện pháp tạo tính tích cực cho SV

học môn Pháp luật đại cương tại Trường Đại học Kiên Giang”, “Đánh giá kỹ năng viết (Tiếng Anh) của SV thông qua hồ sơ lưu trữ”. Việc cải tiến chất lượng hoạt động dạy và học còn được thực hiện thông qua các hội nghị, hội thảo khoa học. Năm 2017, Nhà trường đã tổ chức Hội thảo “Thực trạng và giải pháp nâng cao chất lượng dạy và học của Trường Đại học Kiên Giang” [H10.10.04.11] nhằm chia sẻ kinh nghiệm giữa các GV trong công tác giảng dạy. Năm 2021, Công đoàn Trường đã tổ chức Hội nghị “Chia sẻ kinh nghiệm giảng dạy trong tình hình dịch bệnh Covid-19” [H10.10.04.12]. Tại Hội nghị, các GV đã chia sẻ những công cụ và phương pháp hỗ trợ cho hoạt động dạy học trực tuyến trong tình hình dịch bệnh. Điều này đã góp phần cải tiến đáng kể hoạt động dạy và học trong Nhà trường.

2. Điểm mạnh

Các đề tài NCKH chủ yếu tập trung vào các vấn đề pháp lý mang tính thời sự, gắn liền đời sống xã hội, mang tính thực tiễn cao phù hợp với bối cảnh hội nhập của VN hiện nay.

3. Điểm tồn tại

Số lượng bài báo, công trình NCKH của GV còn hạn chế.

4. Kế hoạch hành động

Từ năm học 2023 – 2024, Khoa sẽ đẩy mạnh hoạt động NCKH, khuyến khích GV, SV tham gia NCKH, tích cực viết bài nghiên cứu, có kế hoạch tổ chức thêm nhiều hội thảo cấp trường có quy mô, mời được các chuyên gia quốc tế.

5. Tự đánh giá: Đạt (5/7)

Tiêu chí 10.5. Chất lượng các dịch vụ hỗ trợ và tiện ích (tại thư viện, phòng thí nghiệm, hệ thống CNTT và các dịch vụ hỗ trợ khác) được đánh giá và cải tiến.

1. Mô tả hiện trạng

Các dịch vụ hỗ trợ và tiện ích phục vụ hoạt động dạy và học tại Trường bao gồm thư viện, phòng thí nghiệm, hệ thống CNTT và các dịch vụ hỗ trợ khác.

Hàng năm, Nhà trường có thực hiện việc đánh giá mức độ hài lòng của SV đối với các dịch vụ hỗ trợ của thư viện, phòng thí nghiệm, hệ thống CNTT và các dịch vụ hỗ trợ khác. Nhà trường khảo sát các BLQ (CB, GV, NH) về mức độ đáp ứng của trang thiết bị dạy học và của hệ thống phòng học, giảng đường, phòng thực hành thí nghiệm, hệ thống CNTT, môi trường sức khoẻ, an toàn, thư viện [H10.10.05.01].

Phòng KT&ĐBCL tổng hợp, phân tích dữ liệu khảo sát và gửi báo cáo kết quả khảo sát về các đơn vị trong toàn trường [H10.10.05.02]. Đối với TV, hằng năm, đơn vị tiến hành khảo sát và đánh giá phản hồi của người sử dụng về chất lượng phục vụ của thư viện [H10.10.05.03].

Kết quả khảo sát và dữ liệu khảo sát là một trong những thông tin đầu vào để giúp các đơn vị trong Trường đánh giá và đưa ra các hoạt động cải tiến thể hiện qua Báo cáo tổng kết năm học và Kế hoạch năm học tiếp theo của đơn vị [H10.10.05.04]. Đối với cấp trường, hoạt động cải tiến được xác lập thông qua phương hướng của năm học tại hội nghị VC hàng năm và được triển khai thành các kế hoạch hàng tháng [H10.10.05.05].

Trên cơ sở khảo sát ý kiến của các BLQ và kết quả các cuộc họp tổng kết năm học, các dịch vụ hỗ trợ đã được cải tiến và nâng cao chất lượng phục vụ, như: Hằng năm, TV đều có các đề nghị đến các khoa rà soát và cập nhật tài liệu theo HP, từ đó làm căn cứ đề nghị Trường duyệt mua các tài liệu phục vụ cho các CTĐT [H10.10.05.06]. Ngoài ra, để nguồn tài nguyên thông tin ngày càng phong phú, đa dạng, thư viện đã có các hợp đồng, các thỏa thuận liên kết với các nguồn cơ sở dữ liệu bên ngoài [H10.10.05.07].

Nhà trường đã thiết kế xây dựng mới với các trang bị các thiết bị thực hành hiện đại, các thiết bị CNTT và CSVC phục vụ cho việc học tập và nghiên cứu của NH, cụ thể: trong giai đoạn đánh giá các trang thiết bị của thực hành cũng thường xuyên được nhà trường kiểm kê định kỳ một năm một lần, đồng thời những thiết bị hư hỏng hoặc cần bảo trì, bảo dưỡng cũng được đội ngũ Nhà trường sửa chữa và khắc phục [H10.10.05.08].

Trường thực hiện việc khảo sát sự hài lòng của NH, GV về CSVC và các phương tiện dạy học, các phòng thực hành, thí nghiệm. Kết quả khảo sát cho thấy sự hài lòng và đồng ý CSVC, các phương tiện dạy học, phòng thí nghiệm,... của Trường đáp ứng nhu cầu dạy và học. Ngoài ra, để kịp thời xử lý, các đơn vị chuyên trách có trách nhiệm ghi nhận phản ánh về CSVC và cơ sở hạ tầng sau khi đưa vào vận hành, thông qua: (i) Phản ánh trực tiếp về Phòng HC-QT; (ii) Hội nghị CC, VC và NLĐ. Công tác cải tiến được thực hiện thường xuyên như sau: cải tiến việc xác định các nhiệm vụ CSVC của các đơn vị và của Phòng HC-QT nhằm nâng cao chất lượng CSVC và cơ sở hạ tầng, trong đó ưu tiên cải tiến quy trình triển khai và phối hợp để nâng cao hiệu quả công tác [H10.10.05.09], [H10.10.05.10], [H10.10.05.11], [H10.10.05.12].

Trường có hệ thống tiếp nhận các ý kiến phản hồi từ các VC, NLĐ và NH về hệ thống, hạ tầng, dịch vụ và sự cố liên quan đến CNTT. Bên cạnh sự kiểm tra thường xuyên của Bộ phận tin học và tình trạng hoạt động của hệ thống, định kỳ 6 tháng/1 lần hoặc theo từng năm để tiến hành tổng kiểm tra, rà soát. Trên cơ sở các ý kiến phản hồi, kết quả kiểm tra thường xuyên và định kỳ, Bộ phận tin học đề xuất việc thực hiện cải tạo, cải tiến hệ thống nhằm đảm bảo ngày càng tốt hơn cho nhu cầu ĐT, NCKH và PVCD. Kết quả cải tiến hệ thống, hạ tầng và dịch vụ CNTT trong các năm được chi tiết ở bảng sau [H10.10.05.13-15], [H10.10.05.14], [H10.10.05.15].

2. Điểm mạnh

Trường có văn bản quy định về qui trình đánh giá chất lượng các dịch vụ hỗ trợ của Trung tâm TT-TV và các dịch vụ hỗ trợ khác; có thực hiện việc giám sát, đánh giá tính hiệu quả của các dịch vụ hỗ trợ của Thư viện và các dịch vụ hỗ trợ khác; có thực hiện cải tiến chất lượng các dịch vụ hỗ trợ của Thư viện và các dịch vụ hỗ trợ khác.

3. Điểm tồn tại

Dữ liệu giám sát, đánh giá quá trình thực hiện hỗ trợ và tiện ích chưa được tập hợp theo hệ thống.

4. Kế hoạch hành động

Trong năm học 2023 – 2024, Nhà trường sẽ tăng cường cải tiến chất lượng dịch vụ hỗ trợ và tiện ích trên cơ sở kết quả giám sát, đánh giá; đồng thời tiến hành tập hợp dữ liệu khảo sát, đánh giá chất lượng dịch vụ hỗ trợ một cách có hệ thống, ưu tiên sử dụng CNTT và khảo sát trực tuyến.

5. Tự đánh giá: Đạt, 5/7

Tiêu chí 10.6. Cơ chế phản hồi của các bên liên quan có tính hệ thống, được đánh giá và cải tiến.

1. Mô tả hiện trạng

Cơ chế phản hồi của CBLQ có tính hệ thống: Để nâng cao chất lượng CTDH, ngoài việc đánh giá việc dạy – học, ứng dụng NCKH, chất lượng các dịch vụ hỗ trợ, tiện ích thì việc thu thập thông tin phản hồi từ các đối tượng là SV, GV, NTD cần phải được chú trọng. Do đó, Trường đã xây dựng cơ chế phản hồi của CBLQ theo hệ thống. Theo đó, Trường đã ban hành quyết định qui định về chức năng nhiệm vụ của Phòng KT&ĐBCL trong việc thiết lập cơ chế thu thập phản hồi của CBLQ, có Bảng mô tả sơ đồ tổ chức và chức năng nhiệm vụ các đơn vị trực thuộc trường ĐHKG trong việc thực hiện cơ chế phản hồi này [H10.10.06.01]. Như vậy, cơ chế phản hồi của CBLQ đã được thiết lập và

thực hiện có tính hệ thống. Ngoài ra, cơ chế phản hồi này còn được thực hiện thông qua việc xây dựng các quy trình như: Quy trình khảo sát SV về CTĐT; Quy trình CSV đánh giá CTĐT; Quy định về GV đánh giá CTĐT; Quy trình SV đánh giá chất lượng DV hỗ trợ; Quy trình SV đánh giá môn học và CTĐT; Quy trình SV tốt nghiệp phản hồi về tình hình việc làm và thu nhập [H10.10.06.02]. Theo đó, cơ chế phản hồi của CBLQ như NH, SV sắp tốt nghiệp, SV tốt nghiệp, NTD... được thực hiện theo quy trình một cách nghiêm túc. Quy trình này được mô tả bằng bảng sau:

Bảng 10.6.1. Quy trình thu thập thông tin phản hồi theo hệ thống

Đối tượng khảo sát	Nội dung khảo sát	Quy trình thu thập	Thời gian thực hiện	Đơn vị phụ trách
SV đang học	Khảo sát về môn học	Quy trình SV đánh giá môn học và đánh giá CTDH	2 lần/năm học	Phòng KT&ĐBCL
SV sắp tốt nghiệp	Khảo sát về toàn khóa học		1 lần/ năm học	Phòng KT&ĐBCL
SV đang học	Khảo sát về về chất lượng dịch vụ hỗ trợ	Quy trình SV đánh giá chất lượng dịch vụ hỗ trợ	1 lần/năm học	Phòng KT&ĐBCL
SV tốt nghiệp	Khảo sát về tình hình việc làm và thu nhập sau khi tốt nghiệp 1-12 tháng	Quy trình SV tốt nghiệp phản hồi về tình hình việc làm và thu nhập	Theo kế hoạch của Trường	Phòng KT&ĐBCL
NTD	Khảo sát về chất lượng SV tốt nghiệp	Quy trình NTD đánh giá chất lượng SV tốt nghiệp		

Qua bảng mô tả, cho thấy: CBLQ được thực hiện, cơ chế phản hồi về các thông tin tương ứng như về môn học, về toàn khóa học, về dịch vụ hỗ trợ và tiện ích, về thu nhập, về chất lượng SV tốt nghiệp có văn bản quy định cụ thể và có tính hệ thống.

Cơ chế phản hồi của CBLQ luôn được đánh giá: hàng năm, Trường và Khoa tổ chức khảo sát toàn diện về: môn học, về toàn khóa học, về chất lượng các dịch vụ hỗ trợ, về tình hình việc làm và thu nhập sau khi ra trường, về chất lượng SV tốt nghiệp. Các kết quả khảo sát luôn được xem xét và đánh giá. Cụ thể, theo báo cáo đánh giá kết quả thực hiện mục tiêu chất lượng các năm của Trường, các đơn vị đã tiến hành báo cáo đánh giá đưa ra các điểm mạnh, tồn tại. Hầu hết các đơn vị đã đáp ứng các mục tiêu đề ra [H10.10.06.03]. Trường đã thực hiện việc đánh giá về GV, quy trình ĐT, quy trình

đảm bảo chất lượng... từ đó, cơ chế khảo sát, phản hồi của CBLQ cũng được đánh giá để đảm bảo việc khảo sát được khách quan, toàn diện nhất.

Cơ chế phản hồi của CBLQ được đánh giá và cải tiến. Quy định về công tác LYK các BLQ của trường được ban hành [H10.10.06.03]. Văn bản này xác định các quy định về mục đích, yêu cầu, quy trình tổ chức thực hiện và trách nhiệm của những đơn vị, cá nhân tham gia công tác LYK phản hồi từ các BLQ của Trường.

Trong giai đoạn 2019 - 2023, Quy định này đã được rà soát, đánh giá, cải tiến thông qua các đợt LYK CBLQ và căn cứ vào điều kiện thực tế của Nhà trường [H10.10.06.03]. Trong giai đoạn đánh giá, Nhà trường đã thực hiện việc cải tiến để cơ chế LYK CBLQ hoạt động hiệu quả hơn. Cụ thể, ban đầu, công tác LYK CBLQ được phân công cho các đơn vị có chức năng chuyên môn gắn liền với nội dung khảo sát. Tuy nhiên, do việc LYK không hiệu quả, Nhà trường đã phân công Phòng KT&ĐBCL làm đầu mối triển khai và các đơn vị chịu trách nhiệm phối hợp để hoạt động LYK được đồng bộ và đảm bảo yêu cầu về tiến độ. Ngoài ra, trong chu kỳ đánh giá, hoạt động LYK CBLQ được chuyển từ việc LYK thông qua hệ thống Quản lý ĐT sang qua hệ thống Google Form để tiết kiệm thời gian truy cập và cho ý kiến của đối tượng khảo sát, giúp hoạt động khảo sát được hiệu quả hơn. [H10.10.06.04].

2. Điểm mạnh

Có quy định cụ thể về cơ chế phản hồi của CBLQ. Việc thu thập, lựa chọn, xử lý và sử dụng thông tin phản hồi được thực hiện đúng qui trình.

3. Điểm tồn tại

Hiệu quả trong đánh giá cải tiến chưa cao. Chưa thành lập hội đồng tư vấn ĐT và tiếp nhận phản hồi theo định kỳ đồng thời cập nhật chương trình sau phản hồi.

4. Kế hoạch hành động

Từ năm học 2023 – 2024, Khoa có kế hoạch đánh giá và cải tiến cơ chế phản hồi của CBLQ một cách hệ thống. Bên cạnh đó, Nhà trường cần thành lập hội đồng tư vấn ĐT và tiếp nhận phản hồi, đồng thời cần thường xuyên cập nhật điều chỉnh các mẫu phản hồi, hình thức LYK để đem lại hiệu quả cao hơn.

5. Tự đánh giá: Đạt (5/7)

Kết luận tiêu chuẩn 10

Những điểm mạnh nổi bật của tiêu chuẩn:

CTĐT ngành Luật luôn được điều chỉnh, cập nhật do được sự phản hồi tích cực từ CBLQ trong quá trình ĐT. CTDH được thiết kế và phát triển trên cơ sở mục tiêu ĐT, CDR một cách rõ ràng. Quá trình kiểm tra, đánh giá kết quả học tập của SV được thực hiện một cách nghiêm túc theo quy trình có giám sát, theo dõi chặt chẽ, đảm bảo khách quan, chính xác. Các ý kiến phản hồi thu được từ CBLQ là chưa nhiều, lượng thông tin thu thập còn ít, chưa nghe được những ý kiến đóng góp trực tiếp về CTĐT ngành Luật. Việc cập nhật ý kiến của NH và CBLQ để thiết kế CTĐT chưa được thể hiện rõ và thường xuyên

Những tồn tại cơ bản của tiêu chuẩn:

Dữ liệu giám sát, đánh giá quá trình thực hiện hỗ trợ và tiện ích chưa được tập hợp theo hệ thống. Hiệu quả trong đánh giá cải tiến chưa cao. Chưa thành lập hội đồng tư vấn ĐT và tiếp nhận phản hồi theo định kỳ đồng thời cập nhật chương trình sau phản hồi.

Kết quả đánh giá chung của tiêu chuẩn 10:

Có 5/6 tiêu chí đạt điểm 5. Mức trung bình: 4,83; Số tiêu chí đạt: 6/6; Tỷ lệ số tiêu chí đạt (%): 100%

Tiêu chuẩn 11. Kết quả đầu ra

Mở đầu

Chất lượng đầu ra và người tốt nghiệp là một trong những yếu tố quan trọng để đánh giá hệ thống đảm bảo chất lượng của Nhà trường. Do đó, để đánh giá chất lượng người tốt nghiệp, Khoa SP&XHNV và Nhà trường nhận thấy cần giám sát việc đạt được các CDR, tỷ lệ tốt nghiệp, tỷ lệ thôi học, thời gian tốt nghiệp trung bình và tỷ lệ có việc làm của NH sau khi tốt nghiệp. Bên cạnh đó, hoạt động NCKH của SV ngành Luật được Lãnh đạo, GV Khoa chú trọng giám sát và đối sánh với các Khoa chuyên môn khác để cải tiến chất lượng. Nhà trường bước đầu thiết lập hệ thống thu thập và đo lường sự hài lòng của CBLQ, đây là cơ sở để xây dựng và triển khai các hoạt động cải tiến chất lượng CTĐT, hoạt động đảm bảo chất lượng và hệ thống đảm bảo chất lượng.

Tiêu chí 11.1 Tỷ lệ thôi học, tốt nghiệp được xác lập, giám sát và đối sánh để cải tiến chất lượng.

1. Mô tả hiện trạng

Nhà trường quản lý hoạt động ĐT, trong đó có kết quả học tập của NH thông qua phần mềm quản lý ĐT [H11.11.01.01]. Các dữ liệu trích xuất từ phần mềm cho kết quả nhanh chóng, chính xác và đầy đủ. Trên cơ sở đó, cơ sở dữ liệu về tỷ lệ NH tốt nghiệp và tỷ lệ NH thôi học được Nhà trường xác lập hằng năm, cụ thể:

(i) Đối với việc cảnh báo kết quả học tập của NH, định kỳ hằng năm, Nhà trường ra quyết định cảnh báo kết quả học tập, quyết định buộc NH thôi học. Các quyết định này được Nhà trường công khai và thông báo kịp thời đến SV [H11.11.01.02].

(ii) Đối với việc xét tốt nghiệp của NH, sau khi NH hoàn thành CTĐT và đáp ứng đầy đủ các điều kiện tốt nghiệp, Phòng ĐT phối hợp với Khoa SP&XHNV tổng hợp danh sách SV đủ điều kiện tốt nghiệp và trình Hội đồng xét tốt nghiệp của Nhà trường ra quyết định tốt nghiệp cho NH [H11.11.01.03].

Trong chu kỳ 2019 - 2023, Khoa SP&XHNV đã phối hợp với Phòng ĐT, Phòng CTSV&KNCD thực hiện việc giám sát, đối sánh tỷ lệ SV thôi học và tỷ lệ SV tốt nghiệp hằng năm. Cụ thể:

Bảng 11.1.1 Thống kê tỉ lệ người học ngành Luật thôi học, tốt nghiệp giai đoạn 2019 – 2023

Năm nhập học	Tổng số người học nhập học	Tỉ lệ % người học hoàn thành chương trình trong thời gian		Số lượng người học thôi học			
		Tốt nghiệp đúng hạn	Tốt nghiệp trễ hạn	Năm 1	Năm 2	Năm 3	Năm 4
2019-2020	84	100%	-	0	8	5	0
2020-2021	116	-	-	0	20	0	0
2021-2022	137	-	-	1	12	0	0
2022-2023	131	-	-	10	0	0	0

Tỉ lệ thôi học, tốt nghiệp của NH được Khoa SP&XHNV đánh giá, phân tích, giám sát thông qua các cuộc họp giữa lãnh đạo khoa và các CVHT nhằm nắm thông tin về nguyên nhân thôi học, tốt nghiệp không đúng tiến độ của SV [H11.11.01.04]. Thông qua đó, thấy rằng, tỷ lệ SV ngành Luật tốt nghiệp đúng thời hạn là cao, số còn lại không được công nhận tốt nghiệp theo thời gian thiết kế chủ yếu là do thiếu chứng chỉ giáo dục thể chất hoặc giáo dục quốc phòng.

2. Điểm mạnh

Số liệu về thôi học, tốt nghiệp của SV ngành Luật luôn được tổng hợp, cập nhật hằng năm trên hệ thống quản lý giáo dục của Nhà trường, nhờ đó mà tỉ lệ thôi học, tốt nghiệp luôn được được đánh giá, phân tích, giám sát thường xuyên.

3. Điểm tồn tại

Tỉ lệ NH tốt nghiệp ngày càng giảm so với những giai đoạn trước, tuy nhiên vẫn còn một bộ phận nhỏ NH tốt nghiệp chưa đúng tiến độ còn nợ môn hoặc chưa đạt chuẩn ngoại ngữ, CNTT và các chứng nhận Giáo dục thể chất và chứng chỉ Quốc phòng - An ninh.

4. Kế hoạch hành động

Từ năm 2023 - 2024, Khoa SP&XHNV và CVHT tăng cường công tác giám sát kế hoạch học tập và đăng ký HP của SV nhằm mục đích đốc thúc SV học tập và ra trường đúng tiến độ quy định.

5. Tự đánh giá: Đạt (5/7).

Tiêu chí 11.2. Thời gian tốt nghiệp trung bình được xác lập, giám sát và đối sánh để cải tiến chất lượng.

1. Mô tả hiện trạng

Trường ĐHKG phân công phòng ĐT là đơn vị chịu trách nhiệm theo dõi thời gian tốt nghiệp trung bình của SV [H11.11.02.01]. Căn cứ chức năng, nhiệm vụ được phân công, Phòng ĐT tham mưu ban hành quy trình hướng dẫn trình tự các bước thực hiện trong việc theo dõi, thống kê thời gian tốt nghiệp trung bình của một khoá học hoặc nhiều khoá học trong cùng một CTĐT [H11.11.02.02].

Theo Quy chế ĐT trình độ đại học của Trường và CTĐT ngành Luật được ban hành thì thời gian tốt nghiệp trung bình của NH ngành Luật được xác định là 04 năm và thời gian tốt nghiệp tối đa là không quá 08 năm [H3.03.03.01], [H01.01.01.01], [H01.01.01.02], [H01.01.01.03], [H01.01.01.04].

Trong giai đoạn 2019 - 2023, thời gian tốt nghiệp trung bình của CTĐT ngành Luật, cụ thể như sau:

Bảng 11.2.1 Thống kê thời gian tốt nghiệp

Khóa học	Số lượng sv		Tỉ lệ %		
	Đầu vào	Tốt nghiệp	<4 năm	4 năm	>4 năm
2019-2020	84	71	50%	50%	-
2020-2021	116	-	-	-	-
2021-2022	137	-	-	-	-
2022-2023	131	-	-	-	-

Khoa SP&XHNV tìm hiểu, phân tích nguyên nhân NH tốt nghiệp muộn để đề xuất các biện pháp hỗ trợ NH giảm tối đa thời lượng học tập. Thực tế cho thấy, thời gian tốt nghiệp trung bình của NH còn kéo dài chủ yếu là do NH chưa hoàn thành yêu cầu các CĐR về kỹ năng mềm, chứng chỉ ngoại ngữ. Mặt khác, một số HP chuyên ngành chỉ được mở định kỳ 1 năm/lần nên NH gặp khó khăn khi đăng ký học cải thiện hoặc trả nợ môn [H11.11.01.04]. Để giải quyết vấn đề trên, Khoa SP&XHNV đã triển khai việc thống kê, rà soát danh sách SV tốt nghiệp và tính toán thời gian tốt nghiệp trung bình

của khóa SV tốt nghiệp đầu tiên để làm cơ sở cho việc xây dựng dữ liệu báo cáo của Khoa và Nhà trường. Qua đó, phối hợp với các phòng, ban để hỗ trợ SV khắc phục việc chậm tiến độ để tốt nghiệp đúng hạn. Ngoài ra, vai trò của các CVHT cũng rất quan trọng trong việc rút ngắn thời gian tốt nghiệp trung bình. CVHT sẽ là cầu nối để thông báo cho SV về thời gian tốt nghiệp trung bình cũng như đôn đốc SV chủ động hoàn thành các môn kỹ năng và ngoại ngữ cũng như tư vấn, hướng dẫn phương pháp học tập hiệu quả các HP chuyên ngành giúp SV có thể tốt nghiệp đúng tiến độ, đăng ký học vượt trước tiến độ. Sau khi tư vấn, các trường hợp SV này sẽ được tổng hợp và ghi nhận vào Nhật ký tư vấn hỗ trợ NH rút ngắn thời gian tốt nghiệp và lưu trữ tại Khoa SP&XHNV [H11.11.02.03]. Đối với các trường hợp đặc biệt, SV vì các lý do cá nhân (đi nghĩa vụ quân sự, ốm đau, thai sản, kết hôn...) không thể theo học kịp đúng tiến độ thì SV có thể giãn thời gian học tập nhưng không được vượt quá thời gian tốt nghiệp trung bình tối đa của ngành Luật. Ngoài ra, Nhà trường áp dụng các biện pháp hỗ trợ chi phí học tập, miễn giảm học phí, cấp học bổng chính sách... cho SV có hoàn cảnh khó khăn [H11.11.02.04]. Đặc biệt trong năm 2021, tại Quy chế ĐT trình độ đại học của Trường, Nhà trường đã quy định một năm học có 03 học kỳ chính. Đây là chính sách quan trọng giúp NH tại Trường rút ngắn thời gian tốt nghiệp trung bình [H11.11.02.05].

Khoa SP&XHNV tiến hành đối sánh với các ngành ĐT trong trường để cân đối thời gian tốt nghiệp trung bình của ngành Luật [H11.11.02.06]. Kết quả đối sánh cho thấy, thời gian tốt nghiệp trung bình của ngành Luật tương đương các ngành ĐT khác trong trường.

Khoa SP&XHNV tổ chức tổng kết và đánh giá hiệu quả các biện pháp hỗ trợ NH rút ngắn thời gian tốt nghiệp [H11.11.02.07]. Kết quả thực tế cho thấy, số lượng NH chậm tiến độ đã có xu hướng giảm. Đội ngũ nhân viên các phòng ban liên quan đã thực hiện tốt nhiệm vụ của mình trong việc hỗ trợ NH về các vấn đề học vụ và giải quyết nhanh chóng, tạo điều kiện thuận lợi nhất cho NH. Bên cạnh đó, CVHT cũng tác động tích cực đối với NH qua việc động viên, khuyến khích NH trong quá trình học tập nhằm rút ngắn thời gian tốt nghiệp.

2. Điểm mạnh

Thời gian tốt nghiệp của NH được Nhà trường quy định cụ thể đối với từng ngành học đồng thời Nhà trường, Khoa đã phối hợp chặt chẽ với nhau để đưa ra các biện pháp giúp nâng cao tỷ lệ tốt nghiệp, rút ngắn thời gian tốt nghiệp trung bình.

3. Điểm tồn tại

Nhà trường chưa đối sánh được tình hình SV tốt nghiệp trong cùng một CTĐT của Trường ta với các Trường lân cận cũng như quốc tế.

4. Kế hoạch hành động

Từ năm học 2023 - 2024, Khoa SP&XHNV phối hợp phòng ĐT thực hiện đối sánh tỉ lệ tốt nghiệp trong cùng một CTĐT giữa Trường ĐHKG với các Trường lân cận và quốc tế.

5. Tự đánh giá: Đạt (5/7).

Tiêu chí 11.3. Tỷ lệ có việc làm sau tốt nghiệp được xác lập, giám sát và đối sánh để cải tiến chất lượng.

1. Mô tả hiện trạng

Trường ĐHKG đã phân công Phòng CTSV&KNCD là đơn vị đầu mối theo dõi, thống kê, đánh giá, báo cáo và lưu trữ dữ liệu về công tác SV của Trường, trong đó có dữ liệu về tình hình việc làm của SV sau khi tốt nghiệp [H11.11.03.01]. Hằng năm, Phòng CTSV&KNCD chủ trì phối hợp với các Khoa có CTĐT thực hiện LYK của NH về tình hình việc làm sau tốt nghiệp. Theo kết quả khảo sát năm 2023, tỷ lệ NH ngành Luật có việc làm sau tốt nghiệp với tỷ lệ ở mức cao [H11.11.03.02].

Căn cứ kết quả khảo sát tình hình việc làm của SV sau tốt nghiệp, Phòng CTSV&KNCD thực hiện đối sánh tỷ lệ NH tốt nghiệp có việc làm giữa các CTĐT trong Trường với cùng hình thức ĐT, đối sánh cùng ngành Luật với Trường Đại học trong nước [H11.11.03.03].

Thông qua các cuộc họp giao ban, Lãnh đạo Nhà trường đã thảo luận, xác định nguyên nhân các trường hợp NH tốt nghiệp chưa có việc làm, từ đó, Nhà trường thực hiện nhiều biện pháp để hỗ trợ SV có việc làm sau tốt nghiệp, cụ thể: (i) Nhà trường đã phối hợp với các NTD tổ chức “Ngày hội việc làm” nhằm tạo điều kiện cho SV đã tốt nghiệp và sắp tốt nghiệp tìm kiếm cơ hội việc làm phù hợp [H11.11.03.04]; (ii) Trường thường xuyên tổ chức LYK NTD về chất lượng ĐT của Nhà trường [H11.11.03.05]. Thông qua kết quả khảo sát, Nhà trường tiến hành rà soát, điều chỉnh CDR; rà soát, điều chỉnh CTĐT, ĐCCT các HP, PPGD và đánh giá kết quả HP để ngày càng đáp ứng nhu cầu của NTD [H11.11.03.06]; (iii) Đối với Khoa SP&XHNV, Khoa tăng cường liên kết với các đơn vị tuyển dụng để lựa chọn địa điểm thực tập cho SV và tạo cơ hội việc làm

cho SV [H11.11.03.07]; (iv) triển khai nhật ký tư vấn, hỗ trợ NH có việc làm [H11.11.03.08].

2. Điểm mạnh

Nhà trường và Khoa SP&XHNV áp dụng nhiều biện pháp nhằm rút ngắn thời gian tốt nghiệp trung bình của CTĐT ngành Luật

3. Điểm tồn tại

Khoa SP&XHNV chưa tiến hành khảo sát LYK SV về các biện pháp rút ngắn thời gian tốt nghiệp

4. Kế hoạch hành động

Từ năm học 2023 - 2024, Khoa SP&XHNV và Nhà trường sẽ phát huy điểm mạnh thông qua việc tăng cường tổ chức thảo luận, phân tích nguyên nhân, đề xuất các biện pháp khắc phục nhằm rút ngắn thời gian tốt nghiệp trung bình của CTĐT ngành Luật.

Đồng thời, để khắc phục hạn chế, Khoa SP&XHNV và CVHT tăng cường theo dõi, giám sát thời gian tốt nghiệp của SV và thực hiện LYK SV về mức độ hiệu quả của các biện pháp rút ngắn thời gian tốt nghiệp.

5. Tự đánh giá: Đạt (5/7).

Tiêu chí 11.4. Loại hình và số lượng các hoạt động nghiên cứu của NH được xác lập, giám sát và đối sánh để cải tiến chất lượng.

1. Mô tả hiện trạng

Hoạt động NCKH luôn được Nhà trường, Khoa SP&XHNV xác định là một trong những nhiệm vụ chính, nhiệm vụ cơ bản bắt buộc của tập thể, cá nhân trong Trường, trong Khoa. Hoạt động này có vai trò quan trọng trong việc nâng cao chất lượng đội ngũ cán bộ, GV và chất lượng CTĐT của Trường; thúc đẩy phát triển kinh tế - xã hội của địa phương và đất nước.

Trong giai đoạn 2019 - 2023, Nhà trường đã ban hành Chiến lược phát triển Nhà trường trên các lĩnh vực: ĐT, đảm bảo chất lượng, phát triển đội ngũ, tổ chức bộ máy, tài chính, PVCĐ, CSVC, khoa học công nghệ, hợp tác quốc tế. Trong đó, Chiến lược phát triển khoa học công nghệ được Nhà trường xây dựng phù hợp với điều kiện cơ sở vật chất và nguồn lực của Trường. Cụ thể:

(i) Trong giai đoạn 2016 - 2020, Nhà trường phân đầu triển khai nghiên cứu ít nhất 02 đề tài cấp Nhà nước, 03-05 đề tài cấp Bộ, 15-20 đề tài cấp tỉnh, 100-150 đề tài cấp Trường của GV và 300 đề tài của SV [H11.11.04.01].

(ii) Từ năm 2021, Nhà trường phân đấu mỗi năm có ít nhất 05 đề tài cấp Bộ hoặc tương đương trở lên, hàng năm tăng 10% đề tài cấp cơ sở, 50 đề tài SV, 05 đề tài thực hiện theo đặt hàng DN, có ít nhất 25% đề tài hướng đến ứng dụng, chuyển giao công nghệ [H11.11.04.02].

Hoạt động NCKH của NH cũng là một trong những hoạt động NCKH tại Trường. Chính vì vậy, Nhà trường, Khoa SP&XHNV luôn quan tâm và đầu tư cho cho hoạt động NCKH của NH, cụ thể: (i) Nhà trường đã ban hành quy trình, quy định hướng dẫn NH thực hiện, triển khai, quản lý, công bố đề tài NCKH [H11.11.04.03]; (ii) Nhà trường luôn dành nguồn kinh phí để NH thực hiện hoạt động NCKH và thực hiện phân bổ về các Khoa [H11.11.04.04]. Đặc biệt trong năm 2020, Nhà trường ban hành quy chế chi tiêu nội bộ, trong đó quy định “hàng năm, Nhà trường dành tối thiểu 3% kinh phí từ nguồn thu học phí để SV và NH hoạt động NCKH; dành tối thiểu 5% kinh phí từ nguồn thu hợp pháp để đầu tư phát triển tiềm lực và khuyến khích hoạt động khoa học và công nghệ” [H11.11.04.05]; (iii) Nhà trường có quy định khen thưởng cho NH tham gia NCKH cấp cơ sở xếp loại tốt trở lên và đúng hạn [H11.11.04.06].

Đồng thời, các loại hình và số lượng các hoạt động nghiên cứu của NH được giám sát. Nhiệm vụ này được phân công cho Phòng HT&KHCN và Khoa SP&XHNV. Theo đó, hoạt động NCKH của SV được thực hiện với nhiều loại hình khác nhau như: khóa luận tốt nghiệp, làm đề tài NCKH, bài kỷ yếu hội thảo khoa học... mang lại những ý nghĩa thiết thực cho SV [H11.11.04.07]. Các đề tài NCKH của NH được định hướng triển khai chi tiết dưới sự hướng dẫn sát sao, tận tình từ phía GV hướng dẫn với nguồn kinh phí do Nhà trường hỗ trợ [H11.11.04.08].

Bảng 11.4.1 Bảng thống kê số lượng và loại hình NCKH của SV qua các năm

Loại hình NCKH	Năm				
	2019	2020	2021	2022	2023
Số lượng đề tài NCKH cấp Khoa	-	-	2	1	-
Số lượng bài kỷ yếu hội thảo khoa học	-	-	-	-	-

Trong giai đoạn đánh giá, Khoa SP&XHNV có hệ thống theo dõi, giám sát loại hình nghiên cứu và các hoạt động NCKH của NH. Cụ thể, năm 2020, Khoa SP&XHNV thực hiện việc triển khai theo dõi, giám sát các đề tài NCKH của SV theo quy trình chung của nhà Trường và được quy định rõ trong quy định số 1252/QĐ-ĐHKG ngày 17/12/2020. Khoa SP&XHNV sẽ tiến hành phân công GV chuyên ngành phụ trách hướng dẫn SV thực hiện đề tài NCKH, khóa luận tốt nghiệp và SV sẽ triển khai thực

hiện các đề tài khóa luận tốt nghiệp này theo đúng tiến độ. Những Khóa luận tốt nghiệp có chất lượng nội dung tốt, được xếp loại giỏi trở lên, Khoa sẽ chọn lọc, thẩm định và đề xuất nâng lên thành các đề tài NCKH của SV cấp trường [H11.11.04.09].

Trường đã tiến hành ký kết hợp tác với tạp chí chuyên ngành nhằm phát triển hoạt động NCKH của SV Luật [H4.04.01.10]. Ngoài ra, Nhà trường tổ chức các hội nghị nhằm tạo động lực, truyền cảm hứng cho SV tham gia các hoạt động NCKH [H11.11.04.11].

Khoa SP&XHNV có thực hiện việc đối sánh loại hình và số lượng các hoạt động nghiên cứu của NH giữa các CTĐT trong cùng CSGD. Bên cạnh đó, thông qua việc đối sánh với các trường ĐT Luật trong nước, Khoa SP&XHNV sẽ cân đối và điều chỉnh hoạt động NCKH của SV cho phù hợp với xu thế phát triển chung của các trường đại học lớn cũng như của ngành Luật hiện nay [H11.11.04.12]. Nội dung đối sánh chi tiết tại bảng 11.4.2.

**Bảng 11.4.2 Bảng đối sánh hoạt động NCKH cấp trường của SV
Ngành Luật với các ngành khác**

Ngành	2019	2020	2021	2022	2023
Luật	-	-	2	1	-
Quản trị kinh doanh	5	6	9	-	-
Quản lý Tài nguyên Môi trường	-	-	1	1	-

Kết quả đối sánh với các ngành khác cho thấy, hoạt động NCKH của SV ngành Luật chưa có nhiều cải thiện đáng kể về số lượng đề tài NCKH.

Nhằm nâng cao chất lượng NCKH của NH, Khoa SP&XHNV đã đề xuất các giải pháp NCKH phù hợp với xu thế phát triển của thời đại và phù hợp với khả năng của NH. Thông qua GV hướng dẫn hoặc Hội đồng Khoa học và ĐT Khoa SP&XHNV giúp SV đưa ra những danh mục đề tài gợi ý cho SV và định hướng nghiên cứu thiết thực dựa trên cơ sở năng lực của NH. Ngoài ra, Khoa SP&XHNV còn cho khuyến khích SV có những ý tưởng NCKH mới mẻ thông qua việc SV phát hiện ra những vấn đề pháp lý nảy sinh trên thực tế thu hút sự quan tâm của xã hội bên cạnh các danh mục đề tài do Khoa SP&XHNV và GV cung cấp [H.11.11.04.13].

2. Điểm mạnh

Nhà trường quan tâm và khuyến khích SV tham gia hoạt động NCKH.

Nhà trường có kinh phí hỗ trợ hoạt động NCKH của SV.

Nhà trường có kế hoạch hoạt động NCKH của SV, có hệ thống theo dõi, giám sát loại hình nghiên cứu và các hoạt động NCKH của SV từ Trường tới Khoa. Khoa có sự tổ chức, hỗ trợ tư vấn đề tài nghiên cứu cho SV, các phòng chức năng luôn quan tâm hỗ trợ SV trong quá trình làm đề tài.

3. Điểm tồn tại

Số lượng SV thực hiện hoạt động NCKH chưa nhiều và chưa phát huy hết tiềm năng về NCKH của SV.

4. Kế hoạch hành động

Từ năm học 2023 -2024, Khoa SP&XHNV và CVHT tăng cường khuyến khích NH đăng ký làm đề tài NCKH cấp Khoa. Khoa xây dựng kế hoạch kết hợp với các đơn vị trong và ngoài Trường nhằm hỗ trợ NH trong Khoa thực hiện các hoạt động NCKH.

Đồng thời, Khoa SP&XHNV sẽ khắc phục điểm tồn tại SV tham gia NCKH chưa nhiều, Khoa tiếp tục xây dựng kế hoạch hành động như sau: i) Đa dạng hóa các hình thức NCKH cho SV và đa dạng hóa các lĩnh vực, đề tài nghiên cứu mà trọng tâm là các nội dung thuộc ngành Luật; ii) GV bộ môn gợi ý các đề tài NCKH và hướng dẫn SV thực hiện; iii) Hợp tác với các tạp chí chuyên ngành Luật giúp đăng bài NCKH cho SV.

5. Tự đánh giá: Đạt (5/7).

Tiêu chí 11.5. Mức độ hài lòng của các bên liên quan được xác lập, giám sát và đối sánh để cải tiến chất lượng.

1. Mô tả hiện trạng

Trường ĐHKG phân công Phòng KT&ĐBCL là đơn vị chịu trách nhiệm chủ trì, phối hợp các đơn vị thuộc và trực thuộc Trường tổ chức khảo sát, thu thập LYK phản hồi của CBLQ nhằm cải tiến, nâng cao chất lượng ĐT của Trường [H11.11.05.01]. Căn cứ nhiệm vụ được giao, Phòng KT&ĐBCL đã tham mưu Hiệu trưởng ban hành Quy định khảo sát, LYK CBLQ của Trường [H11.11.05.02]. Hằng năm, Nhà trường ban hành kế hoạch khảo sát LYK mức độ hài lòng CBLQ về hoạt động của Nhà trường, cụ thể: (i) LYK NH về hoạt động giảng dạy của GV; (ii) LYK của NH về khóa học trước khi tốt nghiệp; (iii) LYK VC quản lý, GV và chuyên viên về môi trường làm việc tại Trường; (iv) LYK NTD về CTĐT và chất lượng ĐT của Nhà trường; (v) LYK NH, VC, NLD về mức độ đáp ứng CSVC, trang thiết bị và hệ thống thông tin thư viện của Nhà trường; (vi) khảo sát tình hình việc làm, thu thập, LYK của cựu NH về CTĐT; (vii) LYK NH, VC, NLD về hoạt động của đội ngũ kỹ thuật viên, nhân viên và hoạt động của các

Khoa, Viện, Phòng, Ban, Trung tâm thuộc Trường; (viii) LYK GV về CTĐT của Trường; (ix) LYK GV về hoạt động NCKH [H11.11.05.03], [H11.11.05.04], [H11.11.05.05], [H11.11.05.06], [H11.11.05.07], [H11.11.05.08], [H11.11.05.09], [H11.11.05.10], [H11.11.05.11]. Bên cạnh đó, nhằm đề rà soát, điều chỉnh, cải tiến nâng cao chất lượng phục vụ bảo đảm sự hài lòng của người dân đối với chất lượng giáo dục của Trường, định kỳ, Nhà trường triển khai khảo sát đo lường sự hài lòng của người dân đối với giáo dục công [H11.11.05.12]. Kết quả khảo sát mức độ hài lòng của CBLQ về hoạt động của Trường được phòng KT&ĐBCL tổng hợp và báo cáo Ban Giám hiệu Nhà trường và gửi đến các đơn vị để thực hiện cải tiến chất lượng [H11.11.05.13], [H11.11.05.14], [H11.11.05.15], [H11.11.05.16], [H11.11.05.17], [H11.11.05.18], [H11.11.05.19], [H11.11.05.20], [H11.11.05.21].

Trong giai đoạn 2019 - 2023, Nhà trường thực hiện đối sánh mức độ hài lòng của CBLQ giữa các năm với nhau [H11.11.05.22].

Dựa trên kết quả khảo sát mức độ hài lòng của CBLQ đối với hoạt động của Trường và đối với CTĐT ngành Luật, Khoa SP&XHNV đã triển khai các hoạt động cải tiến, cụ thể: Rà soát, điều chỉnh và hoàn thiện CTĐT. Cụ thể năm 2019, CTĐT được điều chỉnh theo chuẩn CĐR trong đó, một số HP được thiết kế tích hợp với nhau thành module môn học nhằm giúp SV đạt được các CĐR về kiến thức, kỹ năng và thái độ. Đến năm 2020, CTĐT tiếp tục được điều chỉnh lần hai theo hướng tăng thời lượng các HP lý thuyết trong đó có lồng ghép nội dung thực hành hoặc thiết kế thêm một số HP thực hành nhằm nâng cao kỹ năng nghề cho SV, phù hợp với nhu cầu nguồn nhân lực ngành Luật hiện nay [H11.11.05.23]; bổ sung nguồn học liệu phục vụ nhu cầu học tập và NCKH của NH [H11.11.05.24]; Đối với chất lượng dịch vụ hỗ trợ, Khoa SP&XHNV phối hợp với các phòng ban trong phạm vi Trường để lập kế hoạch cải tiến nhằm nâng cao mức độ hài lòng của CBLQ, đặc biệt là GV, NH như: cải thiện về CSVC, tích cực hỗ trợ SV trong hoạt động ĐT, giải quyết vấn đề học vụ.

2. Điểm mạnh

Hàng năm, Nhà trường triển khai khảo sát mức độ hài lòng của CBLQ đối với hoạt động của Nhà trường và sử dụng kết quả khảo sát để cải tiến các hoạt động trong Trường.

Mức độ hài lòng của NH, cựu NH, GV, NTD đối với CTĐT ngành Luật được Nhà trường, Khoa xác lập rõ ràng, giám sát và đối sánh để cải tiến chất lượng CTĐT ngành.

3. Điểm tồn tại

Số lượng NTD tham gia trả lời khảo sát mức độ hài lòng của CBLQ đến hoạt động của Nhà trường chưa nhiều.

4. Kế hoạch hành động

Từ năm học 2023 - 2024, Phòng KT&ĐBCL và Khoa SP&XHNV tiếp tục triển khai khảo sát mức độ hài lòng của CBLQ đối với hoạt động của Nhà trường và sử dụng kết quả khảo sát để cải tiến các hoạt động trong Trường.

Đồng thời, để khắc phục hạn chế, Phòng KT&ĐBCL và Khoa SP&XHNV tăng cường thực hiện khảo sát LYK đóng góp của NTD đối với các hoạt động của Trường.

5. Tự đánh giá: Đạt (5/7).

Kết luận tiêu chuẩn 11

Những điểm mạnh nổi bật của tiêu chuẩn:

Tỉ lệ NH tốt nghiệp của ngành Luật tương đối cao, thời gian hoàn thành CTĐT phù hợp. NH đảm bảo được kiến thức, kỹ năng và có năng lực tham gia vào công việc sau tốt nghiệp. Tỉ lệ NH có việc làm sau tốt nghiệp tương đối cao. NH có cơ hội tham gia NCKH, tích lũy kinh nghiệm cho công tác sau này. Hầu hết, GV, SV đánh giá hài lòng về CTĐT.

Những tồn tại cơ bản của tiêu chuẩn:

Một số hạn chế được xác định như sau: vẫn còn một bộ phận nhỏ NH tốt nghiệp chưa đúng tiến độ do còn nợ môn hoặc chưa đạt chuẩn ngoại ngữ, CNTT và các chứng nhận Giáo dục thể chất và chứng chỉ Quốc phòng - An ninh. Nhà trường chưa đối sánh được tình hình SV tốt nghiệp trong cùng một CTĐT của Trường ta với các Trường lân cận cũng như quốc tế. Khoa SP&XHNV chưa tiến hành khảo sát LYK SV về các biện pháp rút ngắn thời gian tốt nghiệp. Số lượng SV thực hiện hoạt động NCKH chưa nhiều và chưa phát huy hết tiềm năng về NCKH của SV. Số lượng NTD tham gia trả lời khảo sát mức độ hài lòng của CBLQ đến hoạt động của Nhà trường chưa nhiều.

Kết quả đánh giá chung của tiêu chuẩn 11:

Có 5/5 tiêu chí đạt điểm 5. Mức trung bình: 5,00; Số tiêu chí đạt: 5/5; Tỷ lệ số tiêu chí đạt (%): 100%

PHẦN III. KẾT LUẬN

Công tác TĐG CTĐT của ngành có vai trò rất quan trọng trong việc nâng cao chất lượng ĐT của ngành Luật nói riêng và của sự phát triển nói chung của các ngành ĐT khác tại Trường. Quá trình xây dựng bản TĐG của ngành đã rút ra được các kết luận như sau:

1. Tóm tắt những điểm mạnh và những điểm cần phát huy của CTĐT ngành Luật

Tiêu chuẩn 1: Mục tiêu và chuẩn đầu ra của chương trình đào tạo

Mục tiêu của CTĐT đại học ngành Luật được xác định rõ ràng, phù hợp với sứ mạng và tầm nhìn của Trường ĐHKG, với mục tiêu của GDDH quy định tại Luật GDDH.

CĐR của CTĐT ngành Luật được xây dựng rõ ràng, đảm bảo được các yêu cầu chung và yêu cầu chuyên biệt trong ĐT đó là trang bị cho NH chuẩn kiến thức, kỹ năng, thái độ sau khi tốt nghiệp và giúp NH có triển vọng việc làm trong tương lai.

CĐR của ngành Luật được rà soát, điều chỉnh kịp thời, phù hợp hơn dựa trên cơ sở tham khảo các tài liệu hướng dẫn, các bảng đối sánh với CSGD có uy tín trong nước, các ý kiến phản hồi từ NTD, GV, SV, CSV. CĐR của CTĐT được công bố công khai, rộng rãi với nhiều hình thức và các phương tiện thông tin đại chúng.

Tiêu chuẩn 2: Bản mô tả chương trình đào tạo

Bản mô tả CTĐT ngành Luật có đầy đủ thông tin, bố cục rõ ràng và thể hiện sự đóng góp các HP vào việc đạt được CĐR rõ ràng.

ĐCCT HP của ngành Luật được cập nhật, điều chỉnh theo quy định của Trường và thể hiện đầy đủ, rõ ràng các thông tin cho NH và CBLQ, được cải tiến liên tục và được chuẩn hóa trong toàn bộ CTĐT của Trường.

Bản mô tả CTĐT và đề cương các HP được công bố công khai, rộng rãi, tạo điều kiện cho CBLQ dễ dàng tiếp cận, tạo cơ hội tăng cường hợp tác, gắn kết giữa Trường và DN trong ĐT và sử dụng nhân lực cho xã hội, đáp ứng yêu cầu của các nhà sử dụng lao động.

Tiêu chuẩn 3: Cấu trúc và nội dung chương trình dạy học

CTDH của ngành Luật được thiết kế dựa trên các yêu cầu của CĐR, có mục tiêu rõ ràng, cụ thể, có tính hệ thống, có cấu trúc chặt chẽ và hợp lý, thể hiện sự cân đối giữa các khối kiến thức. CTDH bao gồm các HP được phân bố hợp lý, bao trùm các CĐR

của CTĐT, đáp ứng đầy đủ yêu cầu về chuẩn kiến thức, kỹ năng, mức tự chủ và trách nhiệm.

Việc xác định tổ hợp các PPGD, học tập, cũng như phương pháp kiểm tra, đánh giá kết quả học tập của NH trong CTDH được thiết kế phù hợp, góp phần giúp NH đạt được CĐR trong CTĐT.

Các HP trong CTĐT được phân bố hợp lý, bổ trợ lẫn nhau nhằm đóng góp cho việc đạt được CĐR. Tất cả các HP các môn học/HP có sự tương thích về nội dung và thể hiện được sự đóng góp cụ thể của mỗi môn học/HP nhằm đạt được CĐR. Toàn bộ các HP trong CTDH xác định rõ tổ hợp các phương pháp dạy và học, phương pháp kiểm tra và đánh giá phù hợp và hỗ trợ nhau tốt nhất để đảm bảo việc đạt được CĐR. Nội dung các môn học trong CTDH đều thể hiện việc đạt được CĐR và được định kỳ LYK phản hồi của CBLQ.

Các HP trong CTDH cơ bản được cấu trúc đảm bảo sự gắn kết và liên mạch giữa các HP đại cương, cơ sở ngành và chuyên ngành, cũng như kiến thức bổ trợ, đảm bảo chương trình trở thành một khối thống nhất. Toàn bộ các HP trong CTDH được phân bố và sắp xếp một cách hợp lý. CTDH được định kỳ rà soát và điều chỉnh, bổ sung và cập nhật ít nhất 2 năm 1 lần. Bên cạnh đó, CTDH khi được điều chỉnh có tham khảo các CTĐT tiên tiến trong nước nhằm đảm bảo tính linh hoạt và tích hợp.

Tiêu chuẩn 4: Phương pháp tiếp cận trong dạy và học

Trường ĐHKG đã xây dựng, ban hành bằng văn bản rõ ràng về triết lý giáo dục và mục tiêu giáo dục của Trường. Triết lý giáo dục và mục tiêu giáo dục của Trường và Khoa được tuyên bố rõ ràng và phổ biến rộng rãi đến CBLQ. Trường và Khoa có các chiến lược phổ biến quảng bá nội dung triết lý và mục tiêu giáo dục phù hợp từng nhóm đối tượng. Cán bộ, GV, NH hiểu rõ và luôn nêu cao tinh thần thực hiện tốt triết lý và mục tiêu giáo dục của Trường ĐHKG.

Hoạt động dạy - học được thiết kế và triển khai đa dạng, linh hoạt dưới nhiều hình thức, đáp ứng tốt các tiêu chí của CĐR. Đội ngũ GV trong Khoa không ngừng sáng tạo, học hỏi, đổi mới, thường xuyên rà soát cập nhật và trau dồi kinh nghiệm nhằm áp dụng hiệu quả đa dạng các PPGD, luôn nhiệt tình hỗ trợ, khuyến khích NH trong mọi hoạt động trong và ngoài giờ lên lớp nhằm giúp NH đạt CĐR. Trường ĐHKG và Khoa SP&XHNV thường xuyên LYK của GV, NH và CBLQ nhằm kịp thời điều chỉnh các hoạt động dạy – học.

Các hoạt động dạy - học được thiết kế đa dạng, đáp ứng được CDR CTĐT, tạo điều kiện giúp NH rèn luyện các kỹ năng cần thiết, hình thành và nâng cao khả năng học tập suốt đời.

Ngoài kiến thức chuyên môn, Khoa SP&XHNV từng bước trang bị và tăng cường các kỹ năng mềm khác cho NH nhằm hình thành, thúc đẩy khả năng học tập suốt đời.

Tiêu chuẩn 5: Đánh giá kết quả học tập của người học

Công tác đánh giá kết quả học tập của NH thực hiện đúng quy trình KTĐG đảm bảo nghiêm túc, khách quan, chính xác, công bằng và phù hợp với hình thức ĐT, mục tiêu ĐT đáp ứng CDR CTĐT.

Các quy định về đánh giá kết quả học tập của NH theo CTĐT ngành Luật là rõ ràng và được thông báo công khai đến NH.

GV áp dụng nhiều phương pháp khác nhau trong đánh giá kết quả học tập của NH, đảm bảo nhu cầu CDR của CTĐT, đảm bảo độ tin cậy và công bằng.

Thông qua phần mềm quản lý ĐT, Nhà trường cung cấp cho mỗi NH một tài khoản để NH truy cập kết quả học tập cá nhân. Qua đó, thông tin kết quả học tập được NH cập nhật theo dõi thường xuyên, nhanh chóng. Từ đó giúp cho NH có thể phản hồi điểm và cải thiện điểm kịp thời.

Nhà trường đã ban hành quy trình khiếu nại về kết quả học tập để hỗ trợ NH trong suốt quá trình học tập. Từ đó, việc giải quyết thắc mắc chính đáng về kết quả học tập của NH đều được Nhà trường, Khoa và Bộ môn xử lý kịp thời và giải quyết thỏa đáng.

Tiêu chuẩn 6: Đội ngũ giảng viên, nghiên cứu viên

Công tác quy hoạch, tuyển dụng, bổ nhiệm GV được thực hiện theo kế hoạch, có quy trình và tiêu chuẩn cụ thể, rõ ràng.

Khối lượng công việc của GV đều được đo lường, giám sát cụ thể qua việc phân công nhiệm vụ, theo dõi việc thực hiện và được đánh giá kết quả thực hiện vào cuối năm công tác. Đội ngũ GV của chương trình đạt trình độ chuyên môn cao, có kinh nghiệm nhiều năm trong nghề và sẵn sàng thực hiện các hoạt động giảng dạy, NCKH.

Các tiêu chí tuyển dụng và lựa chọn GV (bao gồm cả đạo đức và năng lực học thuật) để bổ nhiệm, điều chuyển được phổ biến và thông báo công khai. Các GV được tuyển dụng, lựa chọn đều đáp ứng các tiêu chí của Trường.

Năng lực của đội ngũ cán bộ giảng dạy được xác định rõ ràng, nhất quán, có quy trình đánh giá và hồ sơ lưu theo quy định. Việc đánh giá năng lực GV đa dạng về hình thức và ở nhiều cấp độ khác nhau

Nhu cầu ĐT và phát triển chuyên môn của đội ngũ GV thiết thực, phong phú. Trường, khoa có cơ chế hỗ trợ, khuyến khích GV tham gia các chương trình TS và các khóa ĐT ngắn hạn. Các hoạt động triển khai các khóa ĐT, tập huấn cho GV nhanh chóng, hiệu quả. Đội ngũ tập huấn viên là những người trình độ và kinh nghiệm trong lĩnh vực đảm nhiệm.

Đa số GV tham gia giảng dạy CTĐT chuyên ngành Luật có trình độ chuyên môn đều vượt định mức quy định cụ thể về khối lượng công việc (nghiên cứu, giảng dạy). Nhiều GV đạt danh hiệu thi đua, được khen thưởng bậc cao, được xem xét để nâng bậc lương trước thời hạn.

Tất cả GV tham gia giảng dạy CTĐT luôn vượt định mức số giờ NCKH hàng năm do Trường đề ra. Đội ngũ GV tham gia nhiều loại hình nghiên cứu khác nhau gồm: đề tài khoa học cấp cơ sở, cấp tỉnh, cấp quốc gia; xuất bản các bài báo khoa học trong các hội thảo trong nước và quốc tế; xuất bản sách chuyên khảo, sách tham khảo, giáo trình.

Tiêu chuẩn 7: Đội ngũ nhân viên

Nhà trường đã định kỳ khảo sát nhu cầu về đội ngũ nhân viên nhằm đáp ứng nhu cầu về ĐT, NCKH và PVCD. Nhà trường đã ban hành các quy định về tuyển dụng, bổ nhiệm, xác định và công khai các tiêu chuẩn tuyển dụng, bổ nhiệm, điều chuyển nhân sự của Trường. Nhà trường đã có quy trình, phương pháp, công cụ, tiêu chí đánh giá năng lực của đội ngũ nhân viên. Nhà trường đã triển khai thực hiện việc ĐT, bồi dưỡng và phát triển chuyên môn, nghiệp vụ cho đội ngũ nhân viên. Nhà trường đã triển khai theo dõi, giám sát và đánh giá hiệu quả công việc của đội ngũ nhân viên theo quy định về khối lượng công việc cụ thể đã xác định và phân công

Tiêu chuẩn 8: Người học và hoạt động hỗ trợ NH

Chính sách tuyển sinh được xác định rõ ràng. Trường sử dụng nhiều phương thức tuyển sinh giúp cho SV dễ dàng tiếp cận thông tin tuyển sinh của ngành Luật.

Trường xác định tiêu chí và phương pháp tuyển chọn NH rõ ràng, khách quan đảm bảo tuân thủ các quy định của Bộ GD&ĐT. Việc đánh giá tiêu chí và phương pháp tuyển chọn NH được tiến hành định kỳ để có những điều chỉnh nâng cao thể mạnh và phù hợp với đặc thù của từng ngành ĐT của Trường.

Trường áp dụng hài hoà việc hướng dẫn, tư vấn định hướng cho SV, hỗ trợ tích cực việc học tập của SV, đồng thời có hệ thống giám sát, quy trình giám sát và hệ thống cảnh báo học vụ để giám sát kết quả học tập và rèn luyện của NH theo từng học kỳ, từ đó có hướng giải quyết kịp thời, hiệu quả. Hệ thống CVHT kết nối hiệu quả giữa Trường/Khoa và NH, theo dõi thường xuyên kết quả học tập và tư vấn hỗ trợ NH học tập, rèn luyện tốt hơn.

Khoa SP&XHNV đã có nhiều biện pháp cụ thể hỗ trợ tích cực việc học tập cho NH như tổ chức kiến tập cho SV năm thứ ba, ký kết hợp tác với các tổ chức, cơ quan, NTD tạo điều kiện thực tập và cơ hội việc làm cho SV năm cuối.

Nhà trường có CSVC tốt để đáp ứng nhu cầu học tập, nghiên cứu cũng như các hoạt động thể dục thể thao, ngoại khóa... của NH. Các vấn đề về vệ sinh, an toàn sức khỏe được Nhà trường quan tâm và thực hiện nghiêm chỉnh góp phần đảm bảo sức khỏe của NH và người dạy từ đó thúc đẩy hoạt động dạy và học trong Nhà trường được tốt nhất.

Tiêu chuẩn 9: Cơ sở vật chất và trang thiết bị

Phòng làm việc, phòng học, phòng chức năng của Nhà trường được trang bị các thiết bị phù hợp với yêu cầu ĐT, NCKH của cán bộ, GV và NH Khoa SP&XHNV.

Việc quản lý các phòng học dựa trên hệ thống quản lý ĐT chung của Trường nên đảm bảo công suất và hiệu quả trong việc hỗ trợ hoạt động dạy học.

Thư viện có không gian rộng rãi. Thư viện hỗ trợ bạn đọc truy cập miễn phí cơ sở dữ liệu điện tử từ Trung tâm TT-TV.

Phòng thí nghiệm, thực hành và các trang thiết bị phù hợp và được cập nhật, bảo trì, bảo dưỡng đầy đủ hỗ trợ tốt nhất cho hoạt động ĐT và nghiên cứu có tài liệu và minh chứng cho thấy các tài liệu này được sử dụng, đáp ứng mục tiêu của CTĐT.

Trường, Khoa đầu tư, nâng cấp CSVC, hạ tầng cho CNTT; phòng máy chủ, hệ thống mạng, hệ thống máy tính cho các phòng, ... được đảm bảo, hoạt động liên tục

Nhà trường luôn quan tâm đến công tác về môi trường, sức khỏe, an toàn cho NH.

Tại các Nhà học, có bố trí hệ thống thang máy giúp việc di chuyển của NH đặc biệt là NH khuyết tật được thuận tiện, nhanh chóng.

Tiêu chuẩn 10: Nâng cao chất lượng

Hiện nay, Trường đã vận hành hiệu quả hệ thống thu thập thông tin phản hồi và nhu cầu của CBLQ, kết quả đã áp dụng tích cực cho việc thiết kế và phát triển CTDH.

Riêng Khoa SP&XHNV đã xây dựng website, fanpage để khảo sát ý kiến của NH, người giảng dạy ngành Luật về CTDH.

Trường đã ban hành các quy trình hướng dẫn xây dựng, thiết kế CTDH. Các quy định, quy trình rõ ràng, cụ thể, nên việc thiết kế, xây dựng, cải tiến CTDH được thuận lợi, có kết nối với yêu cầu CDR. Trên cơ sở đó, Khoa SP&XHNV có thể thiết lập, định kỳ rà soát và cải tiến CTDH của Khoa phù hợp với yêu cầu chung của Trường.

Việc dạy và học được quy định cụ thể. Hoạt động giảng dạy được phản ánh kịp thời qua nhiều kênh thông tin làm cơ sở để GV điều chỉnh kịp thời phương pháp, cập nhật kiến thức thực tiễn phục vụ tốt hơn công tác giảng dạy. Thường xuyên thực hiện việc LYK NH về việc đánh giá kết quả học tập. Hoạt động tập huấn phát triển chuyên môn, sinh hoạt chuyên đề về cải tiến phương pháp giảng dạy, kiểm tra đánh giá đáp ứng CDR được thực hiện thường xuyên theo từng học kỳ.

Các đề tài NCKH chủ yếu tập trung vào các vấn đề pháp lý mang tính thời sự, gắn liền đời sống xã hội, mang tính thực tiễn cao phù hợp với bối cảnh hội nhập của VN hiện nay.

Trường có văn bản quy định về qui trình đánh giá chất lượng các dịch vụ hỗ trợ của Trung tâm TT-TV và các dịch vụ hỗ trợ khác; có thực hiện việc giám sát, đánh giá tính hiệu quả của các dịch vụ hỗ trợ của Thư viện và các dịch vụ hỗ trợ khác; có thực hiện cải tiến chất lượng các dịch vụ hỗ trợ của Thư viện và các dịch vụ hỗ trợ khác.

Có quy định cụ thể về cơ chế phản hồi của CBLQ. Việc thu thập, lựa chọn, xử lý và sử dụng thông tin phản hồi được thực hiện đúng qui trình.

Tiêu chuẩn 11: Kết quả đầu ra

Số liệu về thôi học, tốt nghiệp của SV ngành Luật luôn được tổng hợp, cập nhật hằng năm trên hệ thống quản lý giáo dục của Nhà trường, nhờ đó mà tỉ lệ thôi học, tốt nghiệp luôn được được đánh giá, phân tích, giám sát thường xuyên.

Thời gian tốt nghiệp của NH được Nhà trường quy định cụ thể đối với từng ngành học đồng thời Nhà trường, Khoa đã phối hợp chặt chẽ với nhau để đưa ra các biện pháp giúp nâng cao tỷ lệ tốt nghiệp, rút ngắn thời gian tốt nghiệp trung bình.

Nhà trường và Khoa SP&XHNV áp dụng nhiều biện pháp nhằm rút ngắn thời gian tốt nghiệp trung bình của CTĐT ngành Luật

Nhà trường quan tâm và khuyến khích SV tham gia hoạt động NCKH.

Nhà trường có kinh phí hỗ trợ hoạt động NCKH của SV.

Hằng năm, Nhà trường triển khai khảo sát mức độ hài lòng của CBLQ đối với hoạt động của Nhà trường và sử dụng kết quả khảo sát để cải tiến các hoạt động trong Trường.

Mức độ hài lòng của NH, cựu NH, GV, NTD đối với CTĐT ngành Luật được Nhà trường, Khoa xác lập rõ ràng, giám sát và đối sánh để cải tiến chất lượng CTĐT

2. Tóm tắt những điểm tồn tại và những vấn đề cần cải tiến chất lượng của CTĐT ngành Luật.

Tiêu chuẩn 1: Mục tiêu và chuẩn đầu ra của chương trình đào tạo

Việc LYK đóng góp của CBLQ, đặc biệt NTD về mục tiêu CTĐT ngành Luật chưa được mở rộng quy mô, chủ yếu tập trung LYK NTD trên địa bàn tỉnh Kiên Giang.

Một vài CDR của CTĐT ngành Luật chưa áp dụng thật sự hiệu quả thang đo Bloom trong quá trình xây dựng.

Việc khảo sát ý kiến CBLQ để rà soát, điều chỉnh, cập nhật mục tiêu ĐT và CDR còn hạn chế về số lượng và chưa đa dạng các lĩnh vực.

Tiêu chuẩn 2: Bản mô tả chương trình đào tạo

Các bộ môn thuộc Khoa SP&XHNV chưa chủ động trong việc rà soát, cập nhật bản mô tả CTĐT, việc thực hiện rà soát bản mô tả CTĐT còn phụ thuộc kế hoạch của Trường.

Các Bộ môn chủ yếu thực hiện rà soát theo Kế hoạch của Nhà trường, Khoa SP&XHNV chưa chủ động trong việc tự rà soát ĐCCT HP.

Khi công bố công khai Bản mô tả CTĐT và ĐCCT các HP ngành Luật, Nhà trường và Khoa chưa có cơ chế đánh giá mức độ tiếp cận của CBLQ đối với Bản mô tả CTĐT và ĐCCT các HP.

Tiêu chuẩn 3: Cấu trúc và nội dung chương trình dạy học

Vì khối lượng giảng dạy của các GV của Khoa khá nhiều, nên Khoa chưa triệt để KTĐG việc triển khai nội dung dạy học, PPGD và đánh giá tất cả các HP nhằm đảm bảo tính phù hợp và góp phần giúp NH đạt được CDR.

Khoa chưa có quy định về việc phân công các GV rà soát, bổ sung và cập nhật cho ĐCCT từng môn học trong CTĐT.

Nhà trường có tham khảo các CTĐT của các Trường Đại học có uy tín về đào tạo ngành luật trong nước. Tuy nhiên vẫn còn hạn chế trong việc cập nhật, đối sánh các CTDH ngành luật của các trường đại học trên thế giới.

Tiêu chuẩn 4: Phương pháp tiếp cận trong dạy và học

Một số cá nhân và tổ chức chưa nắm bắt và hiểu rõ về triết lý và mục tiêu giáo dục của Trường ĐHKG gây ra một số bất cập trong việc phối hợp đào tạo với các cơ sở hướng dẫn thực tập nghề nghiệp.

Việc triển khai hệ thống học tập trực tuyến còn mới lạ. Nhiều GV và SV chưa khai thác hết hiệu quả tiềm năng của hệ thống.

Chưa phối hợp được nhiều với các đối tác, DN, NTD và CSV nhằm xây dựng CTĐT mở rộng, đổi mới phương pháp tiếp cận dạy - học sát với nhu cầu lao động thực tiễn.

Một số NH còn ỷ lại, chưa chủ động tiếp cận phương pháp dạy - học mới, chưa tích cực tham gia các hoạt động NCKH.

Tiêu chuẩn 5: Đánh giá kết quả học tập của người học

Việc xây dựng ma trận đề thi để đánh giá năng lực đạt được của SV mới được thực hiện từ năm học 2020-2021.

Nhà trường thực hiện rà soát các văn quy định về đánh giá kết quả học tập, tuy nhiên chưa thường xuyên.

Định kỳ từng học kỳ, Nhà trường thực hiện khảo sát NH về hoạt động giảng dạy của GV, trong đó có nội dung khảo sát về hoạt động KTĐG kết quả học tập. Tuy nhiên, nội dung câu hỏi liên quan đến hoạt động KTĐG kết quả học tập của NH chưa thật sự đa dạng.

Đối với SV bị cảnh báo học vụ, một số SV cung cấp không chính xác thông tin liên hệ nên việc gửi kết quả học tập của SV tới phụ huynh theo từng học kỳ chưa kịp thời và chính xác.

Nhà trường có ban hành các quy định, quy trình về khiếu nại kết quả học tập và được công khai trên trang website Nhà trường, tuy nhiên vẫn còn một số ít NH chưa thực sự tiếp cận, tìm hiểu rõ các quy trình khiếu nại.

Tiêu chuẩn 6: Đội ngũ giảng viên, nghiên cứu viên

Kế hoạch phát triển Khoa chưa thể hiện rõ việc quy hoạch đội ngũ GV, chưa có kế hoạch cụ thể nhằm khuyến khích GV tham gia hoạt động PVCĐ.

Việc đo lường các nhiệm vụ PVCĐ chưa có những tiêu chí cụ thể.

Hàng năm, thông báo tuyển dụng được phổ biến, công khai đã đa dạng, cán bộ, GV NCV có nhận thức về các quy định tuyển dụng. Tuy nhiên, số lượng ứng viên nộp hồ sơ ứng tuyển ở các đợt tuyển dụng của Trường vẫn còn hạn chế. Tuy có văn bản đầy đủ nhưng nội hàm trong văn bản chưa thể hiện đầy đủ các yêu cầu của CTĐT, do đó việc tuyển dụng GV đáp ứng tiêu chí đúng chuyên ngành được ĐT thường gặp khó khăn.

Việc đánh giá GV cuối năm còn thực hiện thủ công, chưa ứng dụng được CNTT vào trong đánh giá.

Trường và Khoa chưa có các kế hoạch dài hạn về nâng cao năng lực thiết kế đề cương học phần, chọn lựa tổ hợp phương pháp dạy học và phương pháp đánh giá tương

thích CDR cho đội ngũ GV. Chưa đánh giá hiệu quả sau mỗi khóa/ đợt tập huấn/ đào tạo hoặc sau mỗi đợt cử người đi tập huấn/ đào tạo.

Trong giai đoạn 2017 - 2021, việc quản trị công việc của cán bộ, GV, nhân viên về hoạt động PVCD còn chưa rõ nét như hoạt động ĐT và NCKH.

Xây dựng kế hoạch tập trung nguồn lực đầu tư, có chính sách khuyến khích, thúc đẩy và có chế tài bắt buộc mạnh hơn nữa để GV của Khoa tích cực NCKH, tham gia các đề tài, dự án của các cấp; hỗ trợ tương xứng cho các GV công bố sản phẩm khoa học ngoài nước.

Tiêu chuẩn 7: Đội ngũ nhân viên

Nhà trường chưa đa dạng hóa CTĐT, bồi dưỡng cho nhân viên làm việc tại Trung tâm TT-TV, Trung tâm QLTH-TN và các Phòng, Ban, Trung tâm. Nhà trường Nhà trường chưa có chỉ tiêu đánh giá cho mức độ hiệu quả của công tác bổ nhiệm, điều chuyển NV. Các tiêu chí đánh giá sự hài lòng của CBLQ về năng lực của đội ngũ nhân viên còn hạn chế, chưa toàn diện. Nhà trường chưa thực hiện tổng kết kết quả ĐT, bồi dưỡng hằng năm theo thời lượng tính theo giờ. Nhà trường chưa xây dựng Chính sách nhân sự.

Tiêu chuẩn 8: Người học và hoạt động hỗ trợ NH

Khoa SP&XHNV mới tuyển sinh một ngành ĐT Luật nên chưa thu hút thí sinh trong xu thế ĐT đa ngành hiện nay.

Nhà trường chưa có đánh giá và có tiêu chí tuyển chọn NH cụ thể cho ngành Luật.

Khoa chưa có phương pháp giám sát tình hình học tập trên lớp của SV hiệu quả.

Một số SV đã tốt nghiệp chưa tham gia hoạt động LYK khảo sát.

Hoạt động tư vấn tâm lý cho SV chỉ mới được thực hiện bởi đội ngũ CVHT, Nhà trường và Khoa chưa có bộ phận chuyên trách để tư vấn tâm sinh lý cho SV.

Tiêu chuẩn 9: Cơ sở vật chất và trang thiết bị

Nguồn kinh phí thường xuyên cho việc sửa chữa, nâng cấp trang thiết bị còn hạn hẹp so với nhu cầu.

Thư viện có không gian rộng rãi, sạch sẽ phục vụ cho hoạt động học tập. Tuy nhiên, vào mùa hè khi thời tiết nóng bức, môi trường đọc sách tại Thư viện chưa đáp ứng hoàn toàn nhu cầu của NH.

Số lượng sách chuyên ngành luật được bổ sung mới hằng năm không nhiều

Mạng thông tin chưa phủ khắp hết các tòa nhà, đặc biệt các phòng học tại các tòa nhà học dẫn đến việc kết nối mạng thông tin giữa các tòa nhà còn hạn chế.

Hệ thống cây xanh luôn được Nhà trường quan tâm chăm sóc, trồng. Tuy nhiên vẫn còn một số khu vực còn thiếu cây xanh.

Nhà trường luôn có các chính sách quan tâm đến NH khuyết tật. Mặc dù hiện tại, Nhà trường chưa có ghi nhận về SV khuyết tật theo học tập tại Khoa SP&XHNV cũng như tại Trường nhưng Nhà trường cần đầu tư thêm CSVC để phục vụ tốt hơn NH khuyết tật như cải tạo, bố trí thêm nhà vệ sinh dành cho người khuyết tật tại các Khu Nhà học.

Tiêu chuẩn 10: Nâng cao chất lượng

Việc đóng góp ý kiến để xây dựng CTDH chỉ mới ở mức độ góp ý mà thiếu sự phân tích chuyên sâu.

Việc xây dựng mới một CTĐT, Khoa chưa khảo sát nhu cầu XH của ngành Luật mang tính định lượng; chưa đối chiếu CTDH mang tính quốc tế.

Việc đánh giá kết quả học tập của NH thông qua các cơ quan, tổ chức hành nghề luật nơi SV thực tập đôi khi còn mang tính hình thức, chưa có sự phản hồi thẳng thắn.

Số lượng bài báo, công trình NCKH của GV còn hạn chế.

Dữ liệu giám sát, đánh giá quá trình thực hiện hỗ trợ và tiện ích chưa được tập hợp theo hệ thống.

Hiệu quả trong đánh giá cải tiến chưa cao. Chưa thành lập hội đồng tư vấn ĐT và tiếp nhận phản hồi theo định kỳ đồng thời cập nhật chương trình sau phản hồi.

Tiêu chuẩn 11: Kết quả đầu ra

Tỉ lệ NH tốt nghiệp ngày càng giảm so với những giai đoạn trước, tuy nhiên vẫn còn một bộ phận nhỏ NH tốt nghiệp chưa đúng tiến độ còn nợ môn hoặc chưa đạt chuẩn ngoại ngữ, CNTT và các chứng nhận Giáo dục thể chất và chứng chỉ Quốc phòng - An ninh.

Nhà trường chưa đối sánh được tình hình SV tốt nghiệp trong cùng một CTĐT của Trường ta với các Trường lân cận cũng như quốc tế.

Khoa SP&XHNV chưa tiến hành khảo sát LYK SV về các biện pháp rút ngắn thời gian tốt nghiệp

Số lượng SV thực hiện hoạt động NCKH chưa nhiều và chưa phát huy hết tiềm năng về NCKH của SV.

Số lượng NTD tham gia trả lời khảo sát mức độ hài lòng của CBLQ đến hoạt động của Nhà trường chưa nhiều.

3. Tóm tắt các kế hoạch cải tiến chất lượng CTĐT ngành Luật

Tiêu chuẩn 1: Mục tiêu và chuẩn đầu ra của chương trình đào tạo

Từ năm học 2022- 2023, Trường và Khoa SP&XHNV sẽ tiếp tục phát huy điểm mạnh với kế hoạch định kỳ 2 năm/1 lần, Khoa phối hợp với Phòng KT&ĐBCL, nhằm xây dựng kế hoạch thu thập ý kiến CBLQ có chú trọng đến việc đa dạng đối tượng khảo sát và số lượng phiếu khảo sát thu về trong mỗi đợt khảo sát để đảm bảo độ tin cậy và tăng cường LYK thông qua tổ chức hội thảo về CTĐT. Chọn lọc những nội dung từ báo cáo khảo sát đưa vào rà soát lại mục tiêu của CTĐT theo hướng ngày càng nâng cao sự phù hợp với sứ mạng, tầm nhìn của Trường, và Luật GD. Để khắc phục vấn đề việc chưa mở rộng quy mô địa bàn khảo sát, LYK phản hồi của NTD về mục tiêu của CTĐT thì Trường và Khoa SP&XHNV sẽ mở rộng khảo sát, LYK phản hồi của NTD trên địa bàn ĐBSCL về mục tiêu của CTĐT ngành Luật.

Từ năm học 2023 - 2024, Trường và Khoa sẽ tiếp tục phát huy điểm mạnh trong việc rà soát sự đóng góp của từng HP trong việc đạt được CĐR của CTĐT. Đồng thời, để khắc phục tồn tại. Khoa thực hiện rà soát, đánh giá lại mức độ đạt được của các CĐR, áp dụng thang đo Bloom để điều chỉnh các CĐR cho phù hợp.

Từ năm học 2023 - 2024, Trường và Khoa sẽ tiếp tục phát huy điểm mạnh thông qua việc định kỳ 02 năm/lần thực hiện rà soát, điều chỉnh, cập nhật CTĐT. Đồng thời, đa dạng các hình thức công bố CĐR trên trang thông tin điện tử của Trường, Khoa. Để khắc phục vấn đề việc hạn chế về số lượng và chưa đa dạng các lĩnh vực khi thực hiện rà soát, điều chỉnh, cập nhật mục tiêu ĐT và CĐR của CTĐT thì Khoa SP&XHNV sẽ mở rộng quy mô, số lượng lấy kiến CBLQ khi thực hiện rà soát CĐR của CTĐT ngành Luật.

Tiêu chuẩn 2: Bản mô tả chương trình đào tạo

Từ năm học 2023 - 2024, Trường và Khoa sẽ tiếp tục phát huy điểm mạnh trong việc rà soát Bản mô tả CTĐT. Đồng thời, để khắc phục tồn tại, bên cạnh việc thực hiện rà soát, điều chỉnh bản mô tả CTĐT theo Kế hoạch Nhà trường thì Khoa SP&XHNV chủ động thực hiện rà soát bản mô tả CTĐT ngành Luật.

Từ năm học 2023 - 2024, Trường và Khoa sẽ tiếp tục phát huy điểm mạnh lập kế hoạch chi tiết để điều chỉnh cập nhật đề cương định kỳ hằng năm; cập nhật chi tiết hơn quá trình ghi nhận hoạt động rà soát, điều chỉnh ĐCCT HP. Đồng thời, để khắc phục tồn tại, bên cạnh việc thực hiện rà soát, điều chỉnh ĐCCT HP theo Kế hoạch Nhà trường thì Khoa chủ động thực hiện rà soát ĐCCT HP ngành Luật.

Từ năm học 2023 - 2024, Trường và Khoa sẽ tiếp tục phát huy điểm mạnh thông qua việc tăng cường tìm kiếm các kênh để công khai bản mô tả CTĐT và ĐCCT HP.

Để khắc phục vấn đề tồn tại, Trung tâm TT-TV phối hợp với Khoa SP&XHNV sẽ xây dựng cơ chế đánh giá mức tiếp cận của CBLQ đối với Bản mô tả CTĐT và ĐCCT các HP.

Tiêu chuẩn 3: Cấu trúc và nội dung chương trình dạy học

Từ năm học 2023 - 2024, Khoa SP&XHNV sẽ tổ chức các buổi hội thảo khoa học cấp khoa và bộ môn, tăng cường dự giờ định kỳ các lớp học, kiểm tra hồ sơ giảng dạy của GV để góp ý xây dựng nhằm nâng cao hiệu quả việc triển khai nội dung, PPGD, KTĐG ở tất cả các HP nhằm đáp ứng CDR của chương trình.

Từ năm học 2023 - 2024, Khoa SP&XHNV tăng cường phân công các GV rà soát, bổ sung và cập nhật cho ĐCCT từng môn học trong CTĐT.

Từ năm học 2023 - 2024, Khoa Khoa SP&XHNV sẽ mở rộng và đa dạng góp ý CBLQ, đặc biệt là LYK của các DN. Đồng thời Khoa/ Bộ môn lên kế hoạch rà soát, cập nhật, điều chỉnh CTDH, nội dung HP và phương pháp dạy học để đáp ứng với yêu cầu chuyên môn, nhu cầu xã hội và đối sánh với CTDH một số trường trong nước đã được kiểm định và của các trường nước ngoài được xếp hạng cao trong đào tạo ngành luật theo xếp hạng của các bảng xếp hạng uy tín.

Tiêu chuẩn 4: Phương pháp tiếp cận trong dạy và học

Dự kiến trong năm học 2023 - 2024, Khoa SP&XHNV sẽ tổ chức gặp gỡ các đối tác, DN, NTD, CSV thông qua các buổi tọa đàm nhằm giới thiệu triết lý và mục tiêu giáo dục của Trường và Khoa, đồng thời tham vấn ý kiến CBLQ nhằm nâng cao hiệu quả của việc vận dụng triết lý giáo dục vào triển khai hoạt động dạy học.

Dự kiến trong năm học 2023 - 2024, Khoa SP&XHNV sẽ phối hợp với CBLQ tiếp tục rà soát, điều chỉnh CTĐT nhằm trang bị cho NH kiến thức, kỹ năng, thái độ sát với yêu cầu làm việc thực tế của các NTD và thị trường lao động. Trường và Khoa dự kiến đẩy mạnh tập huấn, nghiên cứu và chia sẻ kinh nghiệm trong nội bộ Khoa và liên Khoa nhằm thúc đẩy tiềm lực ứng dụng CNTT vào giảng dạy và phát huy tiềm năng của hệ thống học tập trực tuyến do chính Trường ĐHKG xây dựng.

Dự kiến trong năm học 2023 - 2024, Khoa tăng cường biện pháp khuyến khích NH chủ động, tích cực hơn trong việc học.

Tiêu chuẩn 5: Đánh giá kết quả học tập của người học

Từ năm học 2023 - 2024, Khoa SP&XHNV phối hợp Phòng KT&ĐBCL đánh giá chất lượng và độ khó của đề thi thông qua việc thống kê, định lượng các kết quả thi của SV để kịp thời chỉnh sửa bổ sung.

Từ năm học 2023 - 2024, Nhà trường và Khoa SP&XHNV sẽ tiếp tục phát huy điểm mạnh thông qua việc tăng cường thông báo công khai đến NH các quy định về đánh giá kết quả học tập. Ngoài ra, hằng năm, Phòng KT&ĐBCL thực hiện rà soát rà soát các văn quy định về đánh giá kết quả học tập

Từ năm học 2023 - 2024, Khoa SP&XHNV sẽ tiếp tục phát huy điểm mạnh thông qua việc triển khai họp các tổ bộ môn đề xuất thêm một số phương pháp đánh giá HP để đa dạng hóa các hình thức kiểm tra. Để khắc phục hạn chế, Phòng KT&ĐBCL tham mưu rà soát, chỉnh sửa các nội dung câu hỏi liên quan hoạt động KTĐG kết quả học tập trong phiếu khảo sát.

Từ năm học 2023 - 2024, Trường và Khoa sẽ tiếp tục phát huy điểm mạnh thông qua việc nâng cấp hệ thống phần mềm quản ĐT để xử lý thông tin nhanh hơn khi NH tiếp cận. Để khắc phục hạn chế, Khoa sẽ tăng cường rà soát và cập nhật thường xuyên thông tin liên hệ của SV và phụ huynh để thực hiện gửi kết quả học tập được kịp thời và chính xác.

Từ năm học 2023 - 2024, Nhà trường thực hiện rà soát các quy định, quy trình về khiếu nại kết quả học tập để hỗ trợ NH trong suốt quá trình học tập. Đồng thời, để khắc phục hạn chế, Nhà trường thường xuyên cập nhật sổ tay SV và cung cấp đến NH.

Tiêu chuẩn 6: Đội ngũ giảng viên, nghiên cứu viên

Từ năm học 2023 - 2024, Trường và Khoa SP&XHNV sẽ tiếp tục phát huy điểm mạnh, đồng thời xây dựng đồng bộ kế hoạch dài hạn, trung hạn, ngắn hạn về phát triển đội ngũ GV của Khoa và có kế hoạch nhằm khuyến khích đội ngũ GV tham gia các hoạt động PVCD đáp ứng CTĐT.

Từ năm 2023 - 2024, Trường và Khoa SP&XHNV sẽ tiếp tục phát huy điểm mạnh, đồng thời tiến hành xây dựng các tiêu chí đánh giá mang tính định lượng trong việc thực hiện các nhiệm vụ PVCD và nhiệm vụ chuyên môn khác của GV.

Từ năm học 2023 - 2024, Trường và Khoa SP&XHNV sẽ tiếp tục phát huy điểm mạnh, đồng thời tiến hành rà soát, đổi mới các phương thức, hình thức thông báo tuyển dụng nhằm tăng số lượng ứng tuyển. Mặt khác, sẽ cụ thể hóa tiêu chí tuyển dụng GV đảm bảo đúng yêu cầu tuyển dụng về chuyên ngành được ĐT để đáp ứng ngay được yêu cầu của CTĐT.

Từ năm học 2023 - 2024, Trường và Khoa SP&XHNV sẽ tiếp tục phát huy điểm mạnh, đồng thời cải tiến và áp dụng CNTT trong đánh giá điểm GV cuối năm.

Từ năm học 2023 - 2024, Trường và Khoa SP&XHNV sẽ tiếp tục phát huy điểm mạnh, đồng thời xây dựng kế hoạch về nâng cao năng lực thiết kế đề cương học phần, chọn lựa tổ hợp phương pháp dạy học và phương pháp đánh giá tương thích CDR cho đội ngũ GV. Khoa tiến hành đánh giá hiệu quả sau mỗi khóa/đợt tập huấn/đào tạo hoặc sau mỗi đợt cử người đi tập huấn/ đào tạo và sử dụng kết quả này để hoạch định và triển khai kế hoạch tiếp theo.

Từ năm học 2023 - 2024, Trường và khoa tiếp tục duy trì các chính sách về chế độ thi đua khen thưởng để tạo động lực cho GV tích cực tham gia NCKH và các hoạt động PVCD, có chính sách về cơ chế phối hợp nghiên cứu, đăng tải công trình nghiên cứu giữa các tổ bộ môn và các GV của khoa.

Từ năm học 2023 - 2024, Trường và Khoa SP&XHNV sẽ tiếp tục phát huy điểm mạnh, đồng thời xây dựng các hướng nghiên cứu, lựa chọn các đối tác hợp tác để đồng thực hiện các nhóm đề tài nghiên cứu các cấp nhằm tăng số lượng và chất lượng nghiên cứu; Khoa có kế hoạch lan tỏa hoạt động NCKH hơn nữa tới toàn thể GV của Khoa bằng nhiều hình thức (tổ chức nhiều buổi sinh hoạt NCKH, phân công các GV có kinh nghiệm và năng lực NCKH hỗ trợ và cùng NCKH, tổ chức mời các chuyên gia tham gia các buổi sinh hoạt NCKH cùng Khoa SP&XHNV); Xây dựng kế hoạch tập trung nguồn lực đầu tư, có chính sách khuyến khích, thúc đẩy và có chế tài bắt buộc mạnh hơn nữa để GV của Khoa tích cực NCKH, tham gia các đề tài, dự án của các cấp; hỗ trợ tương xứng cho các GV công bố sản phẩm khoa học ngoài nước.

Tiêu chuẩn 7: Đội ngũ nhân viên

Trường thực hiện rà soát định kỳ việc quy hoạch đội ngũ nhân viên tại các đơn vị, phòng ban để có kế hoạch phân bổ, cơ cấu nhân viên đảm bảo tính hợp lý và hiệu quả của công việc hỗ trợ. Từ năm học 2023 - 2024, Khoa sẽ phối hợp với Phòng KT&ĐBCL đề xuất Trường triển khai các kế hoạch khảo sát nhu cầu của thị trường lao động nhằm đề ra những giải pháp, chính sách thu hút, tuyển dụng nhân sự trình độ cao; tiến tới mục tiêu đáp ứng ngày càng tốt hơn nhu cầu về ĐT, NCKH và các hoạt động PVCD.

Trong năm học 2023 - 2024, Trường bổ sung các chỉ tiêu đánh giá mức độ hiệu quả của công tác bổ nhiệm, điều chuyển trong các văn bản quy định về công tác cán bộ được điều chuyển

Năm học 2023 - 2024, Phòng KT&ĐBCL rà soát, hoàn thiện bộ tiêu chí đánh giá sự hài lòng của CBLQ về đội ngũ kỹ thuật viên, nhân viên hoạt động các đơn vị.

Năm học 2023 - 2024, Phòng TCNS bổ sung tiêu chí thời lượng ĐT, bồi dưỡng tính theo giờ vào bảng tổng kết kết quả ĐT, bồi dưỡng.

Năm học 2023 - 2024, Phòng TCNS xây dựng Chính sách nhân sự.

Tiêu chuẩn 8: Người học và hoạt động hỗ trợ người học

Từ sau năm học 2023 - 2024, Khoa SP&XHNV tiếp tục phối hợp với Nhà trường sử dụng đa dạng các phương thức tuyển sinh nhằm thu hút thí sinh cho ngành Luật. Bên cạnh đó, Khoa xem xét mở thêm một ngành ĐT mới để thu hút thí sinh và tăng hiệu quả tuyển sinh cho Nhà trường.

Từ năm 2023 trở đi, Nhà trường tiếp tục xác định tiêu chí và phương pháp tuyển chọn NH theo đúng quy định của Bộ GD&ĐT. Bên cạnh đó, Khoa kiến nghị Trường có kế hoạch thực hiện đánh giá NH cụ thể cho từng ngành và đề xuất các tiêu chí phù hợp để tuyển sinh ngành Luật.

Từ năm học 2023 - 2024, CVHT của Khoa sẽ tiếp tục tư vấn, hỗ trợ NH trong học tập và rèn luyện. Nhà trường tiếp tục hoàn thiện quy trình giám sát và hệ thống cảnh báo học vụ. Bên cạnh đó, Khoa SP&XHNV sẽ xây dựng kế hoạch giám sát, theo dõi tình trạng lên lớp của SV ngành Luật nhằm giúp NH học tập hiệu quả hơn.

Từ năm học 2023 - 2024, Khoa SP&XHNV tiếp tục hỗ trợ SV ngành Luật trong học tập và ký kết hợp tác với các NTD nhằm tạo cơ hội việc làm cho SV năm cuối. Đồng thời, Khoa SP&XHNV sẽ thành lập Hội CSV ngành Luật để tăng cường kết nối với SV sau khi tốt nghiệp, từ đó tăng hiệu quả hỗ trợ việc làm cho SV, cũng như dễ dàng LYK khảo sát của CSV ngành Luật.

Trong giai đoạn 2022 - 2024, Nhà trường tiếp tục đầu tư CSVC và tăng cường kiểm tra các vấn đề vệ sinh thực phẩm, phòng chống cháy nổ, ... tạo môi trường học tập an toàn cho NH. Đồng thời, Khoa SP&XHNV dự kiến thành lập bộ phận tư vấn tâm lý cho SV do CVHT các lớp phụ trách để giảm thiểu căng thẳng cho NH trong quá trình học tập tại Trường.

Tiêu chuẩn 9: Cơ sở vật chất và trang thiết bị

Từ năm học 2023 - 2024, Nhà trường và Khoa phát huy điểm mạnh thông qua tăng cường ứng dụng CNTT trong việc quản lý quản lý các phòng học. Đồng thời, để khắc phục hạn chế, Trường tăng nguồn kinh phí thường xuyên cho việc sửa chữa, nâng cấp trang thiết bị.

Năm học 2023 - 2024, Nhà trường tiếp tục đầu tư, bổ sung nguồn sách phục vụ nghiên cứu và đầu tư CSVC phục vụ cho thư viện điện tử.

Năm học 2023 - 2024, Nhà trường cân đối ngân sách, cấp thêm kinh phí mua bổ sung tài liệu cho chuyên ngành Luật.

Từ năm 2023 - 2024, Nhà trường sẽ phát huy điểm mạnh thông qua việc nâng cấp CSVC, hạ tầng cho CNTT; phòng máy chủ, hệ thống mạng, hệ thống máy tính cho các phòng, ... được đảm bảo, hoạt động liên tục. Ngoài ra, Nhà trường sẽ đầu tư, lắp đặt các thiết bị thông tin nhằm đảm bảo hệ thống mạng không dây phủ khắp các tòa nhà của Nhà trường.

Từ năm học 2023 - 2024, Nhà trường tiếp tục phát huy điểm mạnh thông qua việc Lãnh đạo Trường tiếp tục quan tâm đến công tác môi trường, sức khỏe và an toàn cho cán bộ, GV, nhân viên và SV toàn trường. Có sự chỉ đạo sâu sát thông qua việc xây dựng các quy định, kế hoạch thực hiện và kiểm tra đôn đốc, nhắc nhở quá trình thực hiện theo quy định. Ngoài ra, đề khắc phục hạn chế, Nhà trường cần đầu tư trồng thêm cây xanh trong khuôn viên Trường; cải tạo, bố trí thêm nhà vệ sinh dành cho người khuyết tật tại các khu Nhà học.

Tiêu chuẩn 10: Nâng cao chất lượng

Từ năm học 2023 - 2024, Khoa có kế hoạch tiếp tục đẩy mạnh cải tiến các kênh trực tuyến để LYK phản hồi về CTDH. Định kỳ họp chuyên môn để tổng hợp các ý kiến đóng góp về CTDH, chú trọng tổ chức gặp gỡ, trao đổi với người có ý kiến phản hồi để thu thập ý kiến đóng góp chuyên sâu.

Từ năm học 2022 – 2023 trở đi, Khoa sẽ thực hiện khảo sát mang tính định lượng về nhu cầu XH khi xây dựng CTĐT mới; Thực hiện việc đối chiếu CTDH mang tính quốc tế.

Trong năm học 2023 - 2024, Khoa SP&XHNV sẽ gắn kết với cơ quan, tổ chức đánh giá kết quả công việc, thái độ thực tập của SV thông qua việc phối hợp với cán bộ hướng dẫn trực tiếp SV tại nơi thực tập.

Từ năm học 2023 - 2024, Khoa sẽ đẩy mạnh hoạt động NCKH, khuyến khích GV, SV tham gia NCKH, tích cực viết bài nghiên cứu, có kế hoạch tổ chức thêm nhiều hội thảo cấp trường có quy mô, mời được các chuyên gia quốc tế.

Trong năm học 2023 - 2024, Nhà trường sẽ tăng cường cải tiến chất lượng dịch vụ hỗ trợ và tiện ích trên cơ sở kết quả giám sát, đánh giá; đồng thời tiến hành tập hợp dữ liệu khảo sát, đánh giá chất lượng dịch vụ hỗ trợ một cách có hệ thống, ưu tiên sử dụng CNTT và khảo sát trực tuyến.

Từ năm học 2023 - 2024, Khoa có kế hoạch đánh giá và cải tiến cơ chế phản hồi của CBLQ một cách hệ thống. Bên cạnh đó, Nhà trường cần thành lập hội đồng tư vấn ĐT và tiếp nhận phản hồi, đồng thời cần thường xuyên cập nhật điều chỉnh các mẫu phản hồi, hình thức LYK để đem lại hiệu quả cao hơn.

Tiêu chuẩn 11: Kết quả đầu ra

Từ năm 2023 - 2024, Khoa SP&XHNV và CVHT tăng cường công tác giám sát kế hoạch học tập và đăng ký HP của SV nhằm mục đích đốc thúc SV học tập và ra trường đúng tiến độ quy định.

Từ năm học 2023 - 2024, Khoa SP&XHNV phối hợp phòng ĐT thực hiện đối sánh tỉ lệ tốt nghiệp trong cùng một CTĐT giữa Trường ta với các Trường lân cận và quốc tế.

Từ năm học 2023 - 2024, Khoa SP&XHNV và Nhà trường sẽ phát huy điểm mạnh thông qua việc tăng cường tổ chức thảo luận, phân tích nguyên nhân, đề xuất các biện pháp khắc phục nhằm rút ngắn thời gian tốt nghiệp trung bình của CTĐT ngành Luật.

Từ năm học 2023 - 2024, , Khoa SP&XHNV và CVHT tăng cường khuyến khích NH đăng ký làm đề tài NCKH cấp Khoa. Khoa xây dựng kế hoạch kết hợp với các đơn vị trong và ngoài Trường nhằm hỗ trợ NH trong Khoa thực hiện các hoạt động NCKH. Đồng thời, Khoa SP&XHNV sẽ khắc phục điểm tồn tại SV tham gia NCKH chưa nhiều, Khoa tiếp tục xây dựng kế hoạch hành động như sau: i) Đa dạng hóa các hình thức NCKH cho SV và đa dạng hóa các lĩnh vực, đề tài nghiên cứu mà trọng tâm là các nội dung thuộc ngành Luật; ii) GV bộ môn gợi ý các đề tài NCKH và hướng dẫn SV thực hiện; iii) Hợp tác với các tạp chí chuyên ngành Luật giúp đăng bài NCKH cho SV.

Từ năm học 2023 - 2024, Phòng KT&ĐBCL và Khoa SP&XHNV tiếp tục triển khai khảo sát mức độ hài lòng của CBLQ đối với hoạt động của Nhà trường và sử dụng kết quả khảo sát để cải tiến các hoạt động trong Trường. Đồng thời, để khắc phục hạn chế, Phòng KT&ĐBCL và Khoa SP&XHNV tăng cường thực hiện khảo sát LYK đóng góp của NTD đối với các hoạt động của Trường.

4. Bảng tổng hợp kết quả tự đánh giá chương trình đào tạo ngành Luật đánh giá theo Thông tư số 04/2016.

Tên cơ sở giáo dục: Trường Đại học Kiên Giang

Mã: TKG

Tên CTĐT: Luật

Mã CTĐT: 7380101

Tiêu chuẩn, tiêu chí	Thang đánh giá							Tổng hợp theo tiêu chuẩn		
	Chưa đạt			Đạt				Mức trung bình	Số tiêu chí đạt	Tỷ lệ số tiêu chí đạt (%)
	①	②	③	④	⑤	⑥	⑦			
<i>Tiêu chuẩn 1</i>										
Tiêu chí 1.1					5			5,00	3	100%
Tiêu chí 1.2					5					
Tiêu chí 1.3					5					
<i>Tiêu chuẩn 2</i>										
Tiêu chí 2.1					5			5,00	3	100%
Tiêu chí 2.2					5					
Tiêu chí 2.3					5					
<i>Tiêu chuẩn 3</i>										
Tiêu chí 3.1					5			4,67	3	100%
Tiêu chí 3.2				4						
Tiêu chí 3.3					5					
<i>Tiêu chuẩn 4</i>										
Tiêu chí 4.1					5			5,00	3	100%
Tiêu chí 4.2					5					
Tiêu chí 4.3					5					
<i>Tiêu chuẩn 5</i>										
Tiêu chí 5.1					5			4,80	5	100%
Tiêu chí 5.2					5					
Tiêu chí 5.3				4						
Tiêu chí 5.4					5					

Tiêu chuẩn, tiêu chí	Thang đánh giá							Tổng hợp theo tiêu chuẩn		
	Chưa đạt			Đạt				Mức trung bình	Số tiêu chí đạt	Tỷ lệ số tiêu chí đạt (%)
	①	②	③	④	⑤	⑥	⑦			
Tiêu chí 5.5					5					
Tiêu chuẩn 6										
Tiêu chí 6.1					5			5,00	7	100%
Tiêu chí 6.2					5					
Tiêu chí 6.3					5					
Tiêu chí 6.4					5					
Tiêu chí 6.5					5					
Tiêu chí 6.6					5					
Tiêu chí 6.7					5					
Tiêu chuẩn 7										
Tiêu chí 7.1					5			5,00	5	100%
Tiêu chí 7.2					5					
Tiêu chí 7.3					5					
Tiêu chí 7.4					5					
Tiêu chí 7.5					5					
Tiêu chuẩn 8										
Tiêu chí 8.1					5			5,00	5	100%
Tiêu chí 8.2					5					
Tiêu chí 8.3					5					
Tiêu chí 8.4					5					
Tiêu chí 8.5					5					
Tiêu chuẩn 9										
Tiêu chí 9.1					5			5,00	5	100%
Tiêu chí 9.2					5					
Tiêu chí 9.3					5					
Tiêu chí 9.4					5					
Tiêu chí 9.5					5					

Tiêu chuẩn, tiêu chí	Thang đánh giá							Tổng hợp theo tiêu chuẩn		
	Chưa đạt			Đạt				Mức trung bình	Số tiêu chí đạt	Tỷ lệ số tiêu chí đạt (%)
	①	②	③	④	⑤	⑥	⑦			
<i>Tiêu chuẩn 10</i>										
Tiêu chí 10.1					5			4,83	6	100%
Tiêu chí 10.2					5					
Tiêu chí 10.3				4						
Tiêu chí 10.4					5					
Tiêu chí 10.5					5					
Tiêu chí 10.6					5					
<i>Tiêu chuẩn 11</i>										
Tiêu chí 11.1					5			5,00	5	100%
Tiêu chí 11.2					5					
Tiêu chí 11.3					5					
Tiêu chí 11.4					5					
Tiêu chí 11.5					5					
Đánh giá chung CTĐT								4,94	50/50	100%

Kiên Giang, ngày..... tháng ... năm 2023

HIỆU TRƯỞNG

PHẦN IV. PHẦN PHỤ LỤC

Phụ lục 1. CƠ SỞ DỮ LIỆU KIỂM ĐỊNH CHẤT LƯỢNG GIÁO DỤC CTĐT

Thời điểm báo cáo: Tính đến ngày 31/12/2022

I. Thông tin chung về cơ sở giáo dục

1. Tên cơ sở giáo dục (theo Quyết định thành lập)

Tiếng Việt: **Trường Đại học Kiên Giang**

Tiếng Anh: Kien Giang University

2. Tên viết tắt của cơ sở giáo dục

Tiếng Việt: ĐHKG

Tiếng Anh: KGU

3. Tên trước đây (nếu có): **Không**

4. Cơ quan quản lý trực tiếp: Bộ Giáo dục và Đào tạo

5. Địa chỉ: Số 320 A - Quốc lộ 61 - TT. Minh Lương, Châu Thành - Kiên Giang

6. Thông tin liên hệ: Điện thoại: 0297.3.926714

E-mail: Website: <https://vnkgu.edu.vn>

7. Năm thành lập cơ sở giáo dục (theo Quyết định thành lập): 2015

8. Thời gian bắt đầu đào tạo khóa I: 2015

9. Thời gian cấp bằng tốt nghiệp cho khoá I: 2019

10. Loại hình cơ sở giáo dục:

Công lập Bán công Dân lập Tư thục

11. Loại hình khác (đề nghị ghi rõ): Không

II. Thông tin chung về cơ sở giáo dục thực hiện chương trình đào tạo

12. Tên Khoa/Bộ môn thực hiện CTĐT (theo Quyết định thành lập)

Tiếng Việt: **Khoa Sư phạm và Xã hội nhân văn**

Tiếng Anh:

13. Tên viết tắt của Khoa/Bộ môn thực hiện CTĐT:

Tiếng Việt: Bộ môn Luật.

Tiếng Anh:

14. Tên trước đây (nếu có)

Tiếng Việt: Bộ môn Pháp luật đại cương

Tiếng Anh:

15. Mã CTĐT: 7380101.

16. Tên trước đây của CTĐT (nếu có): Không

17. Địa chỉ của Khoa/Bộ môn thực hiện CTĐT: Số 320 A - Quốc lộ 61 - TT. Minh Lương, Châu Thành - Kiên Giang

18. Số điện thoại liên hệ: 0906750607

E-mail: luatkgu2019@gmail.com Website:

19. Năm thành lập Bộ môn (theo Quyết định thành lập): số 361/QĐ – ĐHKG ngày 26 tháng 5 năm 2021.

20. Thời gian bắt đầu đào tạo khóa I: năm học 2019-2020.

21. Thời gian cấp bằng tốt nghiệp cho khóa I: Tháng 12/2022.

III. Giới thiệu khái quát về đơn vị thực hiện chương trình đào tạo

22. Khái quát về lịch sử phát triển, tóm tắt thành tích nổi bật của đơn vị thực hiện CTĐT (nêu tóm tắt các giai đoạn phát triển, tổng số ngành, chương trình, ... quan hệ hợp tác, thành tích nổi bật):

- Bộ môn Luật - Khoa Sư phạm và Xã hội nhân văn được thành lập theo Quyết định số 361/QĐ-ĐHKG ngày 26 tháng 5 năm 2021 của Hiệu trưởng Trường Đại học Kiên Giang

- Mục tiêu hướng đến phát triển nguồn nhân lực sử dụng ngoại ngữ chất lượng cao, có đạo đức nghề nghiệp chuẩn mực, năng lực chuyên môn toàn diện, có ưu thế cạnh tranh cao trong nghề cùng với khả năng hội nhập quốc tế, gắn kết và PVCD và học tập suốt đời.

23. Cơ cấu tổ chức hành chính của cơ sở giáo dục và đơn vị thực hiện CTĐT (vẽ sơ đồ riêng).

a. Sơ đồ cơ cấu tổ chức của Trường Đại học Kiên Giang năm 2022

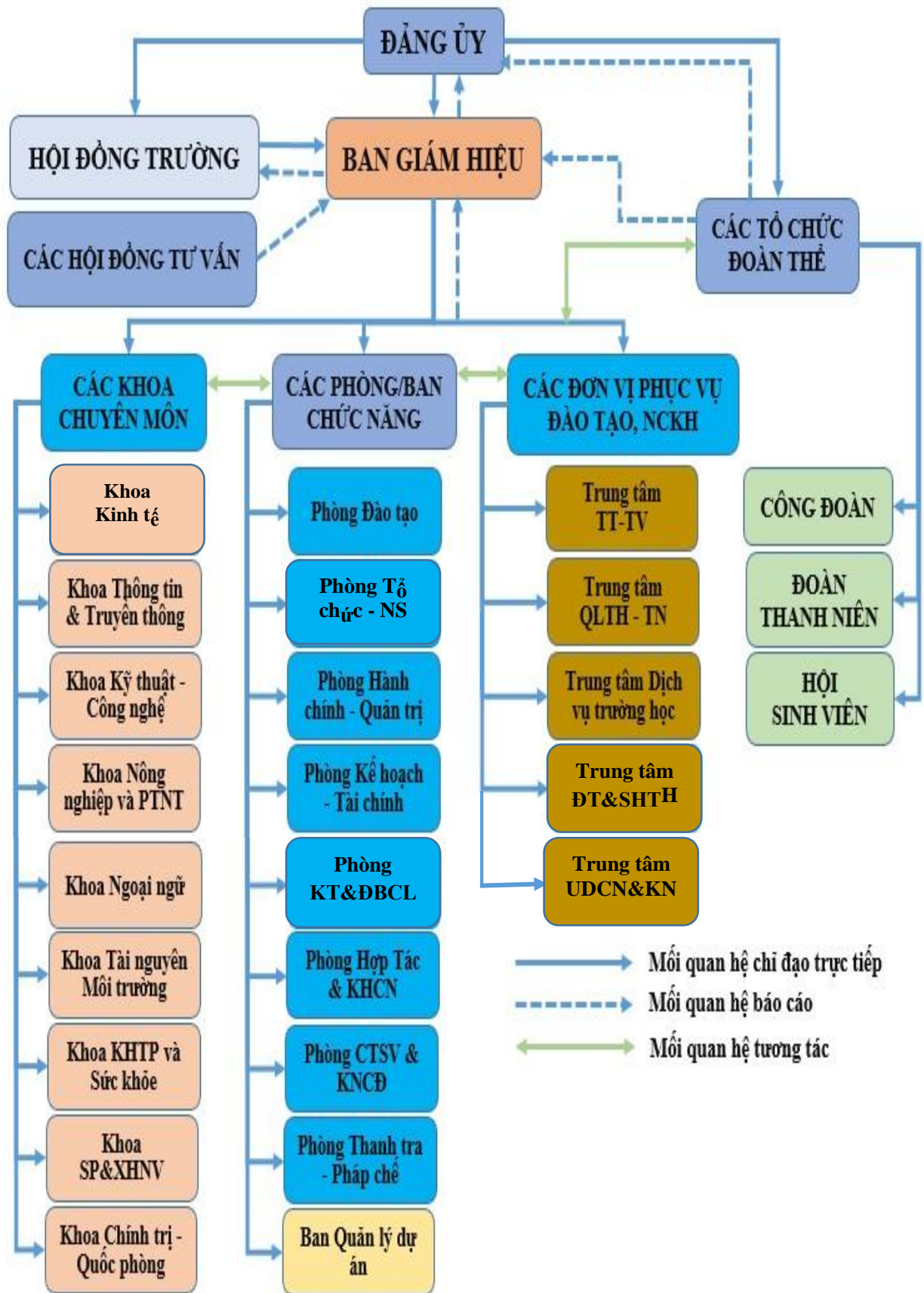

b. Sơ đồ cơ cấu tổ chức Khoa Sư phạm và Xã hội nhân văn

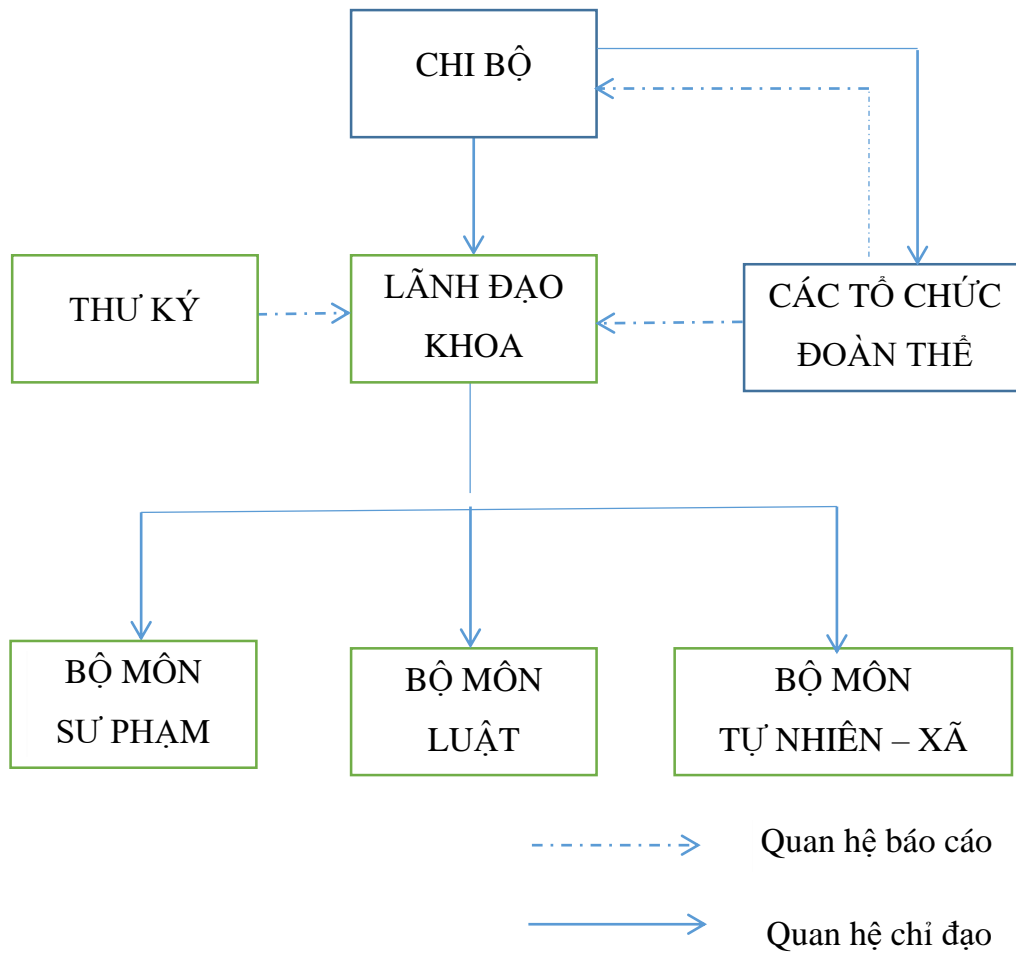

24. Danh sách Ban lãnh đạo CSGD và danh sách cán bộ lãnh đạo chủ chốt của đơn vị thực hiện CTĐT. (Riêng Ban lãnh đạo đơn vị thực hiện CTĐT ghi đầy đủ cả cấp trưởng, phó, còn lại các bộ phận khác chỉ ghi cấp trưởng).

TT	Các bộ phận	Họ và tên	Năm sinh	Học vị, chức danh, chức vụ	Điện thoại	Email
Ban lãnh đạo cơ sở giáo dục						
1	Hiệu trưởng	Nguyễn Tuấn Khanh	1969	Tiến sĩ, GVC	0913602368	ntkhanh@vnkgu.edu.vn
2	Phó Hiệu trưởng	Nguyễn Văn Thành	1979	Tiến sĩ, GVC	0983995563	nvthanh@vnkgu.edu.vn
3	Phó Hiệu trưởng	Nguyễn Hữu Thọ	1980	Tiến sĩ	0917866369	nhtho@vnkgu.edu.vn
Đơn vị thực hiện CTĐT						

I. Lãnh đạo chủ chốt của đơn vị						
1	Trưởng Khoa Phụ trách	Nguyễn Thanh Sang	1978	Thạc sĩ, GV	0916690900	ntsang@vnkgu.edu.vn
2	Phó Trưởng Khoa	Trần Quang Tấn	1971	Thạc sĩ, GV	0919393200	tqtan@vnkgu.edu.vn
II. Các tổ chức Đảng, Đoàn TN, Công đoàn, Hội						
1	Bí thư Chi bộ	Nguyễn Thanh Sang	1978	Thạc sĩ, GV	0916690900	ntsang@vnkgu.edu.vn
2	Bí thư Đoàn Khoa	Danh Ngọc Thắm	1991	Thạc sĩ, GV	0981422252	dntham@vnkgu.edu.vn
3	Phó bí thư Đoàn Khoa	Quách Việt Tú	1993	Thạc sĩ, CV	0948073058	qvtu@vnkgu.edu.vn
4	Chủ tịch tổ Công đoàn	Nguyễn Ngọc Hân	1982	Thạc sĩ, GV	0901134116	nnhan@vnkgu.edu.vn
III. Các phòng, ban						
1.	Phòng TCNS	Phạm Thị Hồng Như	1980	CVC, Trưởng phòng	0919113391	pthnhu@vnkgu.edu.vn
2	Phòng HC-QT	Trần Văn Phúc	1975	CV, Phó trưởng phòng phụ trách	0913885766	tvphuc@vnkgu.edu.vn
3	Phòng KH-TC	Nguyễn Ngọc Hậu	1983	GV, Trưởng phòng	0979463325	nnhau@vnkgu.edu.vn
4	Phòng HT&KHC N	Nguyễn Trung Cang	1977	Tiến sĩ, GVC	0939272776	ntcang@vnkgu.edu.vn
5	Phòng ĐT	Trần Thị Ánh	1978	GVC, Phó Trưởng phòng phụ trách	0989220266	ttanh@vnkgu.edu.vn
6	Phòng KT&ĐBC L	Lê Thị Kiều Diễm	1976	GV, Phó trưởng phòng	0918787667	ltkdiem@vnkgu.edu.vn
7	Phòng TTPC	Vũ Ngọc Phước	1965	Thanh tra viên chính,	02973507535	vnphuoc@vnkgu.edu.vn

				Trưởng phòng		
8	PhòngCTS V&KNCD	Lê Việt Khái	1986	GV, Trưởng phòng	0941758888	lvkhai@vnkgu.edu.vn
9	Ban Quản lý dự án	Đoàn Hồng Lộc	1981	CV, Trưởng phòng	0911156999	dhloc@vnkgu.edu.vn
10	Trung tâm TT-TV	Nguyễn Văn Rạng	1977	GV, Giám đốc	0989226777	nvrang@vnkgu.edu.vn
11	Trung tâm QLTH-TN	Lư Thị Hồng Hạnh	1984	Chuyên viên, Giám đốc	0982872424	lthanh@vnkgu.edu.vn
12	Trung tâm Dịch vụ Trường học	Trần Quang Tấn	1971	GV, Giám đốc	0919393200	tqtan@vnkgu.edu.vn
13	Trung tâm Đào tạo và Sát hạch tổng hợp	Phan Thanh Vũ	1986	CV, Viện Trưởng	0939458800	ptvu@vnkgu.edu.vn

(Kéo dài Bảng biểu theo quy mô của đơn vị thực hiện CTĐT)

25. Các ngành/chuyên ngành đào tạo của đơn vị thực hiện CTĐT: Luật học, Sư phạm toán, Giáo dục tiểu học, Du lịch, Tiếng việt và Văn hóa Việt Nam.

26. Số lượng chuyên ngành đào tạo tiến sĩ: 00

27. Số lượng chuyên ngành đào tạo thạc sĩ: 00

28. Số lượng ngành đào tạo đại học: 05

29. Số lượng ngành đào tạo cao đẳng: 00

30. Số lượng ngành (chuyên ngành) đào tạo khác (đề nghị nêu rõ):

(Đơn vị thực hiện CTĐT cần có cơ sở dữ liệu các ngành, chuyên ngành đào tạo theo bậc học để cung cấp thông tin cho mục 27).

31. Các loại hình đào tạo của đơn vị thực hiện CTĐT (đánh dấu x vào các ô tương ứng).

	Có	Không
Chính quy	<input checked="" type="checkbox"/>	<input type="checkbox"/>
Không chính quy	<input type="checkbox"/>	<input type="checkbox"/>
Từ xa	<input type="checkbox"/>	<input type="checkbox"/>

Liên kết đào tạo với nước ngoài

Liên kết đào tạo trong nước

Các loại hình đào tạo khác (nếu có, ghi rõ từng loại hình): Tập trung.

32. Tổng số các ngành đào tạo: 05

IV. Cán bộ quản lý, giảng viên, nhân viên của đơn vị thực hiện chương trình đào tạo

33. Thống kê số lượng cán bộ quản lý, giảng viên và nhân viên của đơn vị thực hiện CTĐT

TT	Phân loại	Nam	Nữ	Tổng số
I	Đội ngũ cơ hữu¹ <i>Trong đó:</i>			
I.1	Đội ngũ trong biên chế			
1	Nguyễn Đình Thơ	X		
2	Nguyễn Thanh Sang	X		
3	Trần Quang Tấn	X		
4	Đỗ Thanh Xuân		X	
5	Nguyễn Ngọc Hân		X	
6	Lê Thị Hồng Thắm		X	
7	Hàng Duy Thanh	X		
8	Huỳnh Chi		X	
9	Lý Hoàng Diễm		X	
10	Quách Việt Tú	X		
11	Phạm Thị Thương		X	
12	Nguyễn Thị Hồng Vân		X	
13	Nguyễn Thị Kim Hoa		X	
14	Danh Ngọc Thắm		X	
15	Phạm Thanh Hùng	X		
16	Dương Thị Diệu		X	
17	Trần Quý Hoàng	X		

¹ Đội ngũ cơ hữu là cán bộ quản lý, giảng viên, nhân viên trong biên chế và cán bộ hợp đồng dài hạn (từ 1 năm trở lên) hoặc cán bộ hợp đồng không xác định thời hạn theo quy định của Luật lao động sửa đổi.

18	Huỳnh Bích Trân		X	
19	Nguyễn Thị Ngọc Hà		X	
20	Trần Thị Thơ		X	
21	Nguyễn Văn Tố Hữu	X		
22	Phạm Thị Thủy		X	
23	Nguyễn Thị Tuyết Kha		X	
24	Nguyễn Trường Thọ	X		
25	Nguyễn Thị Thúy Quỳnh		X	
26	Nguyễn Kim Phụng		X	
27	Đoàn Minh Hậu	X		
28	Huỳnh Trung Bảo	X		
29	Lê Huỳnh Như		X	
30	Nguyễn Hoàng Thiên	X		
31	Huỳnh Thanh Thêm	X		
32	Châu Thanh Nhã		X	
33	Bùi Thị Kiều Trang		X	
34	Tôn Hoàng Hồ	X		
I.2	Đội ngũ hợp đồng dài hạn (từ 1 năm trở lên) và hợp đồng không xác định thời hạn			
II	Các đối tượng khác Hợp đồng ngắn hạn (dưới 01 năm, bao gồm cả giảng viên thỉnh giảng ²)			
1	Nguyễn Thị Mai Trinh		X	
2	Lê Chí Công	X		
3	Nguyễn Trường Thọ	X		
4	Phạm Thị Hương		X	
5	Nguyễn Văn Tố Hữu	X		
6	Lâm Đông Hồ	X		
7	Phạm Hoàng Nam	X		
8	Nguyễn Văn Quanh	X		

(Đơn vị thực hiện CTĐT gồm 33 giảng viên, trong đó giảng viên cơ hữu thuộc Bộ

²Giảng viên thỉnh giảng là cán bộ ở các cơ quan khác hoặc cán bộ nghỉ hưu hoặc diện tự do được đơn vị thực hiện CTĐT mời tham gia giảng dạy theo những chuyên đề, khoá học ngắn hạn hoặc theo các học phần, thông thường được ký các hợp đồng thời vụ, hợp đồng ngắn hạn (dưới 1 năm) theo quy định của Luật lao động sửa đổi.

Tổng số	17	20	
----------------	-----------	-----------	--

môn Luật là 10 giảng viên, nhưng đã nghỉ việc 04 giảng viên, đồng thời có 04 giảng viên làm việc tại các phòng, ban trực thuộc Nhà trường)

34. Thống kê, phân loại giảng viên

TT	Trình độ, học vị, chức danh	Số lượng GV	Giảng viên cơ hữu (GV)			GV thỉnh giảng trong nước	GV quốc tế
			GV trong biên chế trực tiếp giảng dạy	GV hợp đồng dài hạn ³ trực tiếp giảng dạy	GV kiêm nhiệm là cán bộ quản lý		
(1)	(2)	(3)	(4)	(5)	(6)	(7)	(8)
1	Giáo sư, Viện sĩ	0	0	0	0	0	0
2	Phó Giáo sư	0	0	0	0	0	0
3	Tiến sĩ khoa học	0	0	0	0	0	0
4	Tiến sĩ	1		1			
5	Thạc sĩ	32	11		2	8	
6	Đại học						
7	Cao đẳng						
8	Trình độ khác						
Tổng số		33	7	1	2	8	

(Khi tính số lượng các TSKH, TS thì không bao gồm những giảng viên vừa có học vị vừa có chức danh khoa học vì đã tính ở 2 dòng trên)

Tổng số GV cơ hữu = Cột (3) - cột (7) - cột (8) = **25** người

Tỷ lệ GV cơ hữu trên tổng số cán bộ cơ hữu: **75,8%**

35. Quy đổi số lượng giảng viên của đơn vị thực hiện CTĐT theo quy định hiện hành của Bộ GD&ĐT (nếu đơn vị có giảng viên có trình độ TSKH nhưng không có học hàm thì tính ngang với Phó Giáo sư theo thứ tự như cột 3 trong Bảng 35).

³Hợp đồng dài hạn (sử dụng ở đây) bao gồm hợp đồng dài hạn (từ 1 năm trở lên) và hợp đồng không xác định thời hạn.

TT	Trình độ, học vị, chức danh	Hệ số quy đổi	Số lượng GV	GV cơ hữu			GV thỉnh giảng	GV quốc tế	GV quy đổi
				GV trong biên chế trực tiếp giảng dạy	GV hợp đồng dài hạn trực tiếp giảng dạy	GV kiêm nhiệm là cán bộ quản lý			
(1)	(2)	(3)	(4)	(5)	(6)	(7)	(8)	(9)	(10)
	Hệ số quy đổi			1	1	0,3	0,2	0,2	
1	Giáo sư, Viện sĩ								
2	Phó Giáo sư								
3	Tiến sĩ khoa học	2							
4	Tiến sĩ	2	1		1				2
5	Thạc sĩ	1	32	11			8	0	12,6
6	Đại học								
Tổng									

Cách tính: Cột 10 = cột 3*(cột 5 + cột 6 + 0,3*cột 7 + 0,2*cột 8 + 0,2*cột 9)

36. Thống kê, phân loại giảng viên cơ hữu theo trình độ, giới tính và độ tuổi (số người):

TT	Trình độ/học vị	Số lượng	Tỷ lệ (%)	Phân loại theo giới tính (ng)		Phân loại theo tuổi (người)				
				Nam	Nữ	< 30	30-40	41-50	51-60	> 60
1	Giáo sư, Viện sĩ	0	0							
2	Phó Giáo sư	0	0							
3	Tiến sĩ khoa học	0	0							
4	Tiến sĩ	1	8,3	1	0			1		
5	Thạc sĩ	11	91,7	4	7	1	7	3		
6	Đại học	0	0							
Tổng		12	100	5	7	1	7	4		

36.1. Tuổi trung bình của giảng viên cơ hữu: **38** tuổi

36.2. Tỷ lệ giảng viên cơ hữu có trình độ tiến sĩ trở lên trên tổng số giảng viên cơ hữu của đơn vị thực hiện CTĐT: **3%**

36.3. Tỷ lệ giảng viên cơ hữu có trình độ thạc sĩ trên tổng số giảng viên cơ hữu của đơn vị thực hiện CTĐT: **97%**

37. Thống kê, phân loại giảng viên cơ hữu theo mức độ thường xuyên sử dụng ngoại ngữ và tin học cho công tác giảng dạy và nghiên cứu.

TT	Tần suất sử dụng	Tỷ lệ (%) GV cơ hữu sử dụng ngoại ngữ và tin học	
		Ngoại ngữ	Tin học
1	Luôn sử dụng (trên 80% thời gian của công việc)	-	100%
2	Thường sử dụng (trên 60-80% thời gian của CV)	-	-
3	Đôi khi sử dụng (trên 40-60% thời gian của CV)	-	-
4	Ít khi sử dụng (trên 20-40% thời gian của công việc)	100%	-
5	Hiếm khi sử dụng hoặc không sử dụng (0-20% thời gian của công việc)	-	-
Tổng			

V. Người học (chỉ tính số lượng người học của chương trình đào tạo)

38. Người học bao gồm học sinh, SV, học viên cao học và nghiên cứu sinh

Tổng số người đăng ký dự tuyển vào CTĐT, số người học trúng tuyển và nhập học trong 5 năm gần đây (hệ chính quy):

Năm học	Số thí sinh đăng ký vào CTĐT (người)	Số trúng tuyển (người)	Tỷ lệ cạnh tranh	Số nhập học thực tế (người)	Điểm tuyển đầu vào/thang điểm	Điểm trung bình của sinh viên được tuyển	Số lượng sinh viên quốc tế nhập học (người)
2019-2020	84	84		84	14	22,4	0
2020 -2021	116	116		116	14	21,3	02
2021-2022	137	137		137	14	22,3	0
2022-2023	131	131		131	14	23,3	0
Tổng		468		468	14	22,3	02

39. Thống kê, phân loại số lượng người học theo học CTĐT trong 5 năm gần đây các hệ chính quy và không chính quy.

Đơn vị: người

Các tiêu chí	2018-2019	2019-2020	2020-2021	2021-2022	2022-2023
1. Nghiên cứu sinh	-	-	-	-	-
2. Học viên cao học	-	-	-	-	-
3. Sinh viên đại học Trong đó:					
Hệ chính quy	0	84	116	137	131

Các tiêu chí	2018-2019	2019-2020	2020-2021	2021-2022	2022-2023
Hệ không chính quy		36	21	0	0
4. Sinh viên cao đẳng Trong đó:	-	-	-	-	-
Hệ chính quy					
Hệ không chính quy					
5. Học sinh TCCN Trong đó:	-	-	-	-	-
Hệ chính quy					
Hệ không chính quy					
6. Khác ...					

40. Số sinh viên quốc tế theo học CTĐT trong 5 năm gần đây:

Đơn vị: người

	Năm học				
	2018-2019	2019-2020	2020-2021	2021-2022	2022-2023
Số lượng (người)	0	0	2	0	0
Tỷ lệ (%) trên tổng số NH			0.004		

41. Người học của CTĐT có chỗ ở trong ký túc xá/tổng số người học có nhu cầu:

Các tiêu chí	2018- 2019	2019- 2020	2020- 2021	2021- 2022	2022- 2023
1. Tổng diện tích phòng ở (m ²)					
2. Người học có nhu cầu về phòng ở (trong và ngoài ký túc xá) (người)					
3. Người học được ở trong ký túc xá (người)					
4. Tỷ số diện tích trên đầu người học ở trong ký túc xá (m ² /người)					

42. Số lượng (người) và tỷ lệ (%) người học của CTĐT tham gia NCKH

	Năm học				
	2018-2019	2019-2020	2020-2021	2021-2022	2022-2023
Số lượng (người)	-	-	-	03	-
Tỷ lệ (%) trên tổng số sinh viên				0,89%	

43. Thống kê số lượng người học của CTĐT tốt nghiệp trong 5 năm gần đây

Đơn vị: người

Các tiêu chí	Năm tốt nghiệp				
	2018-2019	2019-2020	2020-2021	2021-2022	2022-2023
1. Nghiên cứu sinh bảo vệ thành công luận án tiến sĩ					
2. Học viên tốt nghiệp cao học					
3. Sinh viên tốt nghiệp đại học Trong đó:					
Hệ chính quy					42
Hệ không chính quy					22
4. Sinh viên tốt nghiệp cao đẳng Trong đó:					
Hệ chính quy					
Hệ không chính quy					
5. Học sinh tốt nghiệp trung cấp Trong đó:					
Hệ chính quy					
Hệ không chính quy					
6. Khác...					

(Tính cả những người học đã đủ điều kiện tốt nghiệp theo quy định nhưng đang chờ cấp bằng)

44. Tình trạng tốt nghiệp của sinh viên hệ chính quy của CTĐT:

Các tiêu chí	Năm tốt nghiệp				
	2018-2019	2019-2020	2020-2021	2021-2022	2022-2023
1. Số lượng người học tốt nghiệp (người).					42
2. Tỷ lệ người học tốt nghiệp so với số tuyển vào (%).					50%
3. Đánh giá của người học tốt nghiệp về chất lượng CTĐT: A. Cơ sở giáo dục/Đơn vị thực					

Các tiêu chí	Năm tốt nghiệp				
	2018-2019	2019-2020	2020-2021	2021-2022	2022-2023
hiện CTĐT không điều tra về vấn đề này → chuyển xuống câu 4 B. Cơ sở giáo dục/Đơn vị thực hiện CTĐT có điều tra về vấn đề này → điền các thông tin dưới đây:					
3.1. Tỷ lệ người học trả lời đã học được những kiến thức và kỹ năng cần thiết cho công việc theo ngành tốt nghiệp (%).					
3.2. Tỷ lệ người học trả lời <i>chỉ học được một phần</i> kiến thức và kỹ năng cần thiết cho công việc theo ngành tốt nghiệp (%).					
3.3. Tỷ lệ người học trả lời <i>không học được</i> những kiến thức và kỹ năng cần thiết cho công việc theo ngành tốt nghiệp					
4. Người học có việc làm trong năm đầu tiên sau khi tốt nghiệp: A. Cơ sở giáo dục/Đơn vị thực hiện CTĐT không điều tra về vấn đề này → chuyển xuống câu 5 B. Cơ sở giáo dục/Đơn vị thực hiện CTĐT có điều tra về vấn đề này → điền các thông tin dưới đây:					
4.1. Tỷ lệ người học có việc làm đúng ngành đào tạo (%). - Sau 6 tháng tốt nghiệp. - Sau 12 tháng tốt nghiệp.					
4.2. Tỷ lệ người học có việc làm trái ngành đào tạo (%).					
4.3. Thu nhập bình quân/tháng của người học có việc làm.					
5. Đánh giá của NTD về người học tốt nghiệp có việc làm đúng ngành đào tạo: A. Cơ sở giáo dục/Đơn vị thực hiện CTĐT không điều tra về vấn đề này → chuyển xuống kết thúc bảng này. B. Cơ sở giáo dục/Đơn vị thực					

Các tiêu chí	Năm tốt nghiệp				
	2018-2019	2019-2020	2020-2021	2021-2022	2022-2023
hiện CTĐT có điều tra về vấn đề này → điền các thông tin dưới đây:					
5.1. Tỷ lệ người học đáp ứng yêu cầu của công việc, có thể sử dụng được ngay (%).					
5.2. Tỷ lệ người học cơ bản đáp ứng yêu cầu của công việc, nhưng phải đào tạo thêm (%).					
5.3. Tỷ lệ người học phải được đào tạo lại hoặc đào tạo bổ sung ít nhất 6 tháng (%).					

Ghi chú:

- Người học tốt nghiệp là người học có đủ điều kiện để được công nhận tốt nghiệp theo quy định, kể cả những người học chưa nhận được bằng tốt nghiệp;
- Người học có việc làm là người học tìm được việc làm hoặc tạo được việc làm;
- Năm đầu tiên sau khi tốt nghiệp: 12 tháng kể từ ngày tốt nghiệp;
- Các mục bỏ trống đều được xem là CSGD/đơn vị thực hiện CTĐT không điều tra về việc này.

VI. Nghiên cứu khoa học và chuyển giao công nghệ

45. Số lượng đề tài nghiên cứu khoa học và chuyển giao khoa học công nghệ của đơn vị thực hiện CTĐT được nghiệm thu trong 5 năm gần đây:

TT	Phân loại đề tài	Hệ số**	Số lượng					Tổng (đã quy đổi)
			2018-2019	2019-2020	2020-2021	2021-2022	2022-2023	
(1)	(2)	(3)	(4)	(5)	(6)	(7)	(8)	(9)
1	Đề tài cấp NN		-	-	-	-	-	
2	Đề tài cấp Bộ/Tỉnh*		-	-	-	-	-	
3	Đề tài cấp trường		-	-	-	-	-	
Tổng								

Cách tính: Cột 9 = cột 3*(cột 4 + cột 5 + cột 6 + cột 7 + cột 8)

* Bao gồm đề tài cấp Bộ hoặc tương đương, đề tài nhánh cấp Nhà nước.

**Hệ số quy đổi: Dựa trên nguyên tắc tính điểm công trình của Hội đồng Giáo

su Nhà nước (có điều chỉnh).

Tổng số đề tài quy đổi:

Tỷ số đề tài nghiên cứu khoa học và chuyển giao khoa học công nghệ (quy đổi) trên cán bộ cơ hữu của đơn vị thực hiện CTĐT:

46. Doanh thu từ NCKH và chuyển giao công nghệ của đơn vị thực hiện CTĐT trong 5 năm gần đây:

TT	Năm	Doanh thu từ NCKH và chuyển giao công nghệ (triệu VNĐ)	Tỷ lệ doanh thu từ NCKH và chuyển giao công nghệ so với tổng kinh phí đầu vào của đơn vị thực hiện CTĐT (%)	Tỷ số doanh thu từ NCKH và chuyển giao công nghệ trên cán bộ cơ hữu (triệu VNĐ/ người)
1	2019	-	-	-
2	2020	-	-	-
3	2021	-	-	-
4	2022	-	-	-
5	2023	-	-	-

47. Số lượng đội ngũ cơ hữu của đơn vị thực hiện CTĐT tham gia thực hiện đề tài khoa học trong 05 năm gần đây:

Số lượng đề tài	Số lượng cán bộ tham gia			Ghi chú
	Đề tài cấp NN	Đề tài cấp Bộ*	Đề tài cấp trường	
Từ 1 đến 3 đề tài	-	-	2	
Từ 4 đến 6 đề tài	-	-	-	
Trên 6 đề tài	-	-	-	
Tổng số cán bộ tham gia	-	-	3	

* Bao gồm đề tài cấp Bộ hoặc tương đương, đề tài nhánh cấp Nhà nước

48. Số lượng đầu sách của đơn vị thực hiện CTĐT được xuất bản trong 5 năm gần đây:

TT	Phân loại sách	Hệ số* *	Số lượng					Tổng (đã quy đổi)
			2019	2020	2021	2022	2023	
1	Sách chuyên khảo	2,0	-	1	-	-	-	2,0
2	Sách giáo trình	1,5	-	-	-	-	-	
3	Sách tham khảo	1,0	-	-	-	-	-	
4	Sách hướng dẫn	0,5	1	-	-	-	-	0,5
Tổng				1	1			2,5

**Hệ số quy đổi: Dựa trên nguyên tắc tính điểm công trình của Hội đồng Giáo sư Nhà nước (có điều chỉnh).

Tổng số sách (quy đổi): **2,5**

Tỷ số sách đã được xuất bản (quy đổi) trên cán bộ cơ hữu: 21%

49. Số lượng đội ngũ cơ hữu của đơn vị thực hiện CTĐT tham gia viết sách trong 5 năm gần đây:

Số lượng sách	Số lượng cán bộ cơ hữu tham gia viết sách			
	Sách chuyên khảo	Sách giáo trình	Sách tham khảo	Sách hướng dẫn
Từ 1 đến 3 cuốn sách	4	-	-	5
Từ 4 đến 6 cuốn sách	-	-	-	-
Trên 6 cuốn sách	-	-	-	-
Tổng số cán bộ tham gia	4	-	-	5

50. Số lượng bài của đội ngũ cơ hữu đơn vị thực hiện CTĐT được đăng tạp chí trong 5 năm gần đây:

TT	Phân loại tạp chí	Hệ số	Số lượng					Tổng (đã quy đổi)
			2018	2019	2020	2021	2022	
1	Tạp chí khoa học quốc tế	1,5	-	-	-	-	-	
2	Tạp chí khoa học cấp ngành trong nước	1,0	-	-	-	-	-	
3	Tạp chí / tập san của cấp trường	0,5	2	2	5	3	6	9

TT	Phân loại tạp chí	Hệ số	Số lượng					Tổng (đã quy đổi)
			2018	2019	2020	2021	2022	
Tổng			2	2	5	3	6	9

**Hệ số quy đổi: Dựa trên nguyên tắc tính điểm công trình của Hội đồng Giáo sư Nhà nước (có điều chỉnh).

Tổng số bài đăng tạp chí (quy đổi): **9**

Tỷ số bài đăng tạp chí (quy đổi) trên cán bộ cơ hữu: **75%**

51. Số lượng đội ngũ cơ hữu của đơn vị thực hiện CTĐT tham gia viết bài đăng tạp chí trong 5 năm gần đây:

Số lượng cán bộ cơ hữu có bài báo đăng trên tạp chí	Nơi đăng		
	Tạp chí khoa học quốc tế (ISI, Scopus,...)	Tạp chí khoa học cấp ngành trong nước	Tạp chí / tập san cấp trường
Từ 1 đến 5 bài báo	-	-	-
Từ 6 đến 10 bài báo	-	-	-
Từ 11 đến 15 bài báo	-	-	-
Trên 15 bài báo	-	-	18
Tổng số cán bộ tham gia	-	-	7

52. Số lượng báo cáo khoa học do đội ngũ cơ hữu của đơn vị thực hiện CTĐT báo cáo tại các hội nghị, hội thảo, được đăng toàn văn trong tuyển tập công trình hay kỷ yếu trong 5 năm gần đây:

TT	Phân loại hội thảo	Hệ số**	Số lượng					Tổng (đã quy đổi)
			2019	2020	2021	2022	2023	
1	Hội thảo quốc tế	1,0	-	-	-	-	-	-
2	Hội thảo trong nước	0,5	-	-	-	-	-	-
3	Hội thảo cấp trường	0,25	1	-	-	-	-	0,25
Tổng			1	0	0	0	0	0,25

(Khi tính Hội thảo trong nước sẽ không bao gồm các Hội thảo của cơ sở giáo dục vì đã được tính 1 lần)

**Hệ số quy đổi: Dựa trên nguyên tắc tính điểm công trình của Hội đồng Giáo sư Nhà nước.

Tổng số bài báo cáo (quy đổi): 0,25

Tỷ số bài báo cáo (quy đổi) trên cán bộ cơ hữu: 0,02%

53. Số lượng đội ngũ cơ hữu của đơn vị thực hiện CTĐT có báo cáo khoa học tại

các hội nghị, hội thảo được đăng toàn văn trong tuyển tập công trình hay kỷ yếu trong 05 năm gần đây:

Số lượng cán bộ cơ hữu có báo cáo khoa học tại các hội nghị, hội thảo	Cấp hội thảo		
	Hội thảo quốc tế	Hội thảo trong nước	Hội thảo ở trường
Từ 1 đến 5 báo cáo	-	-	1
Từ 6 đến 10 báo cáo	-	-	
Từ 11 đến 15 báo cáo	-	-	-
Trên 15 báo cáo	-	-	-
Tổng số cán bộ tham gia	-	-	1

(Khi tính Hội thảo trong nước sẽ không bao gồm các Hội thảo của trường)

54. Số bằng phát minh, sáng chế được cấp

Năm học	Số bằng phát minh, sáng chế được cấp (ghi rõ nơi cấp, thời gian cấp, người được cấp)
2018-2019	-
2019-2020	-
2020-2021	-
2021-2022	-
2022-2023	-

55. Nghiên cứu khoa học của người học

55.1. Số lượng người học của đơn vị thực hiện CTĐT tham gia thực hiện đề tài khoa học trong 5 năm gần đây:

Số lượng đề tài	Số lượng người học tham gia			Ghi chú
	Đề tài cấp NN	Đề tài cấp Bộ*	Đề tài cấp trường	
Từ 1 đến 3 đề tài	-	-	-	
Từ 4 đến 6 đề tài	-	-	-	
Trên 6 đề tài	-	-	-	
Tổng số người học tham gia	-	-	-	

* Bao gồm đề tài cấp Bộ hoặc tương đương, đề tài nhánh cấp Nhà nước

55.2. Thành tích NCKH của sinh viên:

(*Thông kê các giải thưởng nghiên cứu khoa học, sáng tạo, các bài báo, công trình được công bố*)

TT	Thành tích nghiên cứu khoa học	Số lượng				
		2018-2019	2019-2020	2020-2021	2021-2022	2022-2023
1	Số giải thưởng nghiên cứu khoa học, sáng tạo	-	-	1	-	-
2	Số bài báo được đăng, công trình được công bố	-	-	-	-	-

VII. Cơ sở vật chất, thư viện

56. Tổng diện tích đất sử dụng của CSGD (tính bằng m²): **537,326**

57. Tổng diện tích đất sử dụng của đơn vị thực hiện CTĐT (tính bằng m²):

58. Diện tích sử dụng cho các hạng mục sau (tính bằng m²): **10,961**

Nơi làm việc: **96** Nơi học: **10,865** Nơi vui chơi giải trí: **3,480**

59. Diện tích phòng học (tính bằng m²)

- Tổng diện tích phòng học: **10,865**

- Tỷ số diện tích phòng học trên người học chính quy: **22,9 m²/SV**.

60. Tổng số đầu sách thuộc ngành đào tạo được sử dụng tại Trung tâm TT-TV: **242 đầu sách**

Tổng số đầu sách trong phòng tư liệu của đơn vị thực hiện CTĐT: 120

61. Tổng số máy tính của đơn vị thực hiện CTĐT:

- Dùng cho hệ thống văn phòng: máy

- Dùng cho người học học tập: 290 máy

Tỷ số số máy tính dùng cho người học/người học chính quy: máy/SV

VIII. Tóm tắt một số chỉ báo quan trọng

Từ kết quả khảo sát ở trên, tổng hợp thành một số chỉ báo quan trọng dưới đây:

1. Giảng viên:

Tổng số giảng viên cơ hữu (người): **33**

Tỷ lệ giảng viên cơ hữu trên tổng số cán bộ cơ hữu (%): 97,1

Tỷ lệ giảng viên cơ hữu có trình độ tiến sĩ trở lên trên tổng số giảng viên cơ hữu của đơn vị thực hiện CTĐT (%): **3,0**

Tỷ lệ giảng viên cơ hữu có trình độ thạc sĩ trên tổng số giảng viên cơ hữu của đơn vị thực hiện CTĐT (%): **97**

2. Người học:

Tổng số người học chính quy (người): **477**

Tỷ số người học chính quy trên giảng viên: **39,75**

Tỷ lệ người học tốt nghiệp so với số tuyển vào (%): **52,9**

3. Đánh giá của người học tốt nghiệp về chất lượng CTĐT:

Tỷ lệ người học trả lời đã học được những kiến thức và kỹ năng cần thiết cho công việc theo ngành tốt nghiệp (%): 0

Tỷ lệ người học trả lời *chỉ học được một phần* kiến thức và kỹ năng cần thiết cho công việc theo ngành tốt nghiệp (%): 0

4. Người học có việc làm trong năm đầu tiên sau khi tốt nghiệp:

Tỷ lệ người học có việc làm đúng ngành đào tạo (%): **0**

Tỷ lệ người học có việc làm trái ngành đào tạo (%): **0**

Thu nhập bình quân/tháng của người học có việc làm (triệu VNĐ): **0**

5. Đánh giá của NTD về người học tốt nghiệp có việc làm đúng ngành đào tạo:

Tỷ lệ người học đáp ứng yêu cầu của công việc, có thể sử dụng được ngay (%): 0

Tỷ lệ người học cơ bản đáp ứng yêu cầu của CV, nhưng phải đào tạo thêm (%):

6. Nghiên cứu khoa học và chuyển giao công nghệ:

Tỷ số đề tài NCKH và chuyển giao khoa học công nghệ (quy đổi) trên cán bộ cơ hữu: 0

Tỷ số doanh thu từ NCKH và chuyển giao công nghệ trên cán bộ cơ hữu: 0

Tỷ số sách đã được xuất bản (quy đổi) trên cán bộ cơ hữu: 21%

Tỷ số bài đăng tạp chí (quy đổi) trên cán bộ cơ hữu: 75%

Tỷ số bài báo cáo (quy đổi) trên cán bộ cơ hữu: 0,02%

7. Cơ sở vật chất:

Tỷ số máy tính dùng cho người học trên người học chính quy: 1 máy/SV

Tỷ số diện tích phòng học trên người học chính quy: 22.9 m²/SV.

Tỷ số diện tích ký túc xá trên người học chính quy 896/5135 SV.

Phụ lục 2. QUYẾT ĐỊNH THÀNH LẬP HỘI ĐỒNG TỰ ĐÁNH GIÁ

BỘ GIÁO DỤC VÀ ĐÀO TẠO
TRƯỜNG ĐẠI HỌC KIÊN GIANG

Số: 752/QĐ-ĐHKG

CỘNG HÒA XÃ HỘI CHỦ NGHĨA VIỆT NAM
Độc lập - Tự do - Hạnh phúc

Kiên Giang, ngày 08 tháng 9 năm 2022

QUYẾT ĐỊNH

Về việc thành lập Hội đồng tự đánh giá chương trình đào tạo ngành Luật

HIỆU TRƯỞNG TRƯỜNG ĐẠI HỌC KIÊN GIANG

Căn cứ Quyết định số 758/QĐ-TTg ngày 21/5/2014 của Thủ tướng Chính phủ về việc thành lập Trường Đại học Kiên Giang;

Căn cứ Thông tư số 38/2013/TT-BGDĐT ngày 29 tháng 11 năm 2013 của Bộ trưởng Bộ Giáo dục và Đào tạo ban hành quy định về quy trình và chu kỳ kiểm định chất lượng chương trình đào tạo của các trường đại học, cao đẳng và trung cấp chuyên nghiệp;

Xét đề nghị của Lãnh đạo phòng Khảo thí và Đảm bảo chất lượng và Khoa Sư phạm và Xã hội nhân văn.

QUYẾT ĐỊNH:

Điều 1. Thành lập Hội đồng tự đánh giá chương trình đào tạo ngành Luật gồm các Ông, Bà có tên trong danh sách kèm theo.

Giúp việc cho Hội đồng có Ban thư ký và các nhóm công tác chuyên trách gồm các Ông, Bà có tên trong danh sách kèm theo.

Điều 2. Hội đồng có nhiệm vụ triển khai tự đánh giá chương trình ngành Luật theo Quy định về tiêu chuẩn đánh giá chất lượng chương trình đào tạo ban hành kèm theo Thông tư số 04/2016/TT-BGDĐT ngày 14/3/2016 của Bộ trưởng Bộ Giáo dục và Đào tạo và Hướng dẫn tự đánh giá chương trình đào tạo của Cục Quản lý chất lượng.

Nhiệm vụ cụ thể của các thành viên do Chủ tịch Hội đồng phân công. Hội đồng tự giải thể sau khi hoàn thành nhiệm vụ.

Điều 3. Lãnh đạo Phòng Khảo thí và Đảm bảo chất lượng, lãnh đạo Khoa Sư phạm và Xã hội nhân văn, các Ông, Bà có tên tại Điều 1 chịu trách nhiệm thi hành Quyết định này. ✓

Nơi nhận:

- Như Điều 3;
- Lưu: VT, KT&ĐBCL, SP&XHNV. ✓

HIỆU TRƯỞNG

Nguyễn Tuấn Khanh



CỘNG HÒA XÃ HỘI CHỦ NGHĨA VIỆT NAM
Độc lập - Tự do - Hạnh phúc

**ĐANH SÁCH THÀNH VIÊN HỘI ĐỒNG TỰ ĐÁNH GIÁ
CHƯƠNG TRÌNH ĐÀO TẠO NGÀNH LUẬT**

*(Kèm theo Quyết định số 322/QĐ-ĐHKG ngày 08 tháng 9 năm 2022
của Hiệu trưởng Trường Đại học Kiên Giang)*

TT	Họ và tên	Chức vụ/ Đơn vị công tác	Chức vụ
1	Nguyễn Tuấn Khanh	Hiệu trưởng	Chủ tịch
2	Nguyễn Văn Thành	Phó Hiệu trưởng	Phó Chủ tịch
3	Nguyễn Thanh Sang	PTKPT. Khoa SP&XHNV	Phó Chủ tịch
4	Lê Thị Kiều Diễm	PTPPT. Phòng KT&ĐBCL	Thư ký
5	Đỗ Lê Bình	TK. Khoa KT-CN; Thành viên Hội đồng trường.	Thành viên
6	Lê Thị Hồng Thắm	PTBM Luật Khoa SP&XHNV	Thành viên
7	Huỳnh Bích Trân	GV. Khoa SP&XHNV	Thành viên
8	Trần Thị Ánh	PTPPT. Phòng ĐT	Thành viên
9	Nguyễn Văn An	PTP. Phòng CTSV& KNCD	Thành viên
10	Nguyễn Ngọc Hậu	TP. Phòng KH-TC	Thành viên
11	Phạm Thị Hồng Như	TP. Phòng TC-NS	Thành viên
12	Trần Văn Phúc	PTPPT. Phòng HC-QT	Thành viên
13	Võ Xuân Huyền	PTP. Phòng HT-KHCN	Thành viên
14	Nguyễn Văn Rạng	PGĐPT, Trung tâm TT-TV	Thành viên
15	Hồ Kiều Diễm	SV. ngành Luật	Thành viên

Danh sách gồm có: 15 người./.



BỘ GIÁO DỤC VÀ ĐÀO TẠO
TRƯỜNG ĐẠI HỌC KIÊN GIANG

CỘNG HÒA XÃ HỘI CHỦ NGHĨA VIỆT NAM
Độc lập - Tự do - Hạnh phúc

DANH SÁCH THÀNH VIÊN BAN THƯ KÝ

(Kèm theo Quyết định số 132.../QĐ-ĐHKG ngày 08 tháng 9 năm 2022
của Hiệu trưởng Trường Đại học Kiên Giang)

TT	Họ và tên	Chức vụ/ Đơn vị công tác	Chức vụ
1	Lê Thị Kiều Diễm	PTP. Phòng KT&ĐBCL	Trưởng ban Thư ký
2	Lê Thị Hồng Thắm	PTBM Luật. Khoa SP&XHNV	P. Trưởng ban
3	Trần Quý Hoàng	GV. Khoa SP&XHNV	Thành viên
4	Phạm Thị Thủy	GV. Khoa SP&XHNV	Thành viên
5	Nguyễn Thị Tuyết Kha	GV. Khoa SP&XHNV	Thành viên
6	Lâm Đồng Hồ	GV. Khoa SP&XHNV	Thành viên
7	Võ Ánh Trân	CV. Phòng KT&ĐBCL	Thành viên
8	Giang Văn Minh	CV. Phòng ĐT	Thành viên
9	Danh Nghĩa	CV. Phòng TC-NS	Thành viên
10	Nguyễn Trung Kiên	CV. Phòng CTSV&KNCD	Thành viên
11	Danh Ngọc Bình	CV. Phòng KT&ĐBCL	Thành viên

Danh sách gồm có: 11 người./



CỘNG HÒA XÃ HỘI CHỦ NGHĨA VIỆT NAM
Độc lập - Tự do - Hạnh phúc

ĐANH SÁCH NHÓM CÔNG TÁC CHUYÊN TRÁCH

(Kèm theo Quyết định số 752/QĐ-ĐHKG ngày 08 tháng 9... năm 2022
của Hiệu trưởng Trường Đại học Kiên Giang)

TT	Họ và tên	Chức vụ/ Đơn vị công tác	Chức vụ
Nhóm 1 Tiêu chuẩn 1, 30	Nguyễn Thanh Sang	PTKPT. Khoa SP&XHNV	Trưởng nhóm
	Trần Quý Hoàng	GV. Khoa SP&XHNV	Thư ký
	Lâm Đồng Hồ	GV. Khoa SP&XHNV	Thành viên
	Giang Văn Minh	CV. Phòng ĐT	Thành viên
Nhóm 2 Tiêu chuẩn 2, 3	Lê Thị Hồng Thắm	PTBM Luật. Khoa SP&XHNV	Trưởng nhóm
	Huỳnh Bích Trân	GV. Khoa SP&XHNV	Thư ký
	Phạm Thị Thùy	GV. Khoa SP&XHNV	Thành viên
	Giang Văn Minh	CV. Phòng ĐT	Thành viên
Nhóm 3 Tiêu chuẩn 4, 8	Lê Thị Hồng Thắm	PTBM Luật. Khoa SP&XHNV	Trưởng nhóm
	Huỳnh Bích Trân	GV. Khoa SP&XHNV	Thư ký
	Trần Quý Hoàng	GV. Khoa SP&XHNV	Thành viên
	Nguyễn Trung Kiên	CV. Phòng CTSV&KNCD	Thành viên
Nhóm 4 Tiêu chuẩn 5, 11	Lê Thị Kiều Diễm	PTPPT. Phòng KT&ĐBCL	Trưởng nhóm
	Phạm Thị Thùy	GV. Khoa SP&XHNV	Thư ký
	Nguyễn Trung Kiên	CV. Phòng CTSV&KNCD	Thành viên
	Danh Ngọc Bình	CV. Phòng KT&ĐBCL	Thành viên
Nhóm 5	Nguyễn Thanh Sang	PTKPT. Khoa SP&XHNV	Trưởng nhóm

TT	Họ và tên	Chức vụ/ Đơn vị công tác	Chức vụ
Tiêu chuẩn 6,7	Nguyễn Thị Tuyết Kha	GV. Khoa SP&XHNV	Thư ký
	Lâm Đồng Hồ	GV. Khoa SP&XHNV	Thành viên
	Võ Ánh Trân	CV. Phòng KT&ĐBCL	Thành viên
	Danh Nghĩa	CV. Phòng TC-NS	Thành viên
Nhóm 6 Tiêu chuẩn 9	Nguyễn Văn Rạng	PGĐPT. Trung tâm TT-TV	Trưởng nhóm
	Nguyễn Thị Tuyết Kha	GV. Khoa SP&XHNV	Thư ký
	Danh Ngọc Bình	CV. Phòng KT&ĐBCL	Thành viên
Viết phần mở đầu, kết luận, phục lục 7a; Kết nối, biên tập phần báo cáo; Kết nối, biên tập phần minh chứng.	Lê Thị Kiều Diễm	PTPPT. Phòng KT&ĐBCL	Trưởng nhóm
	Lê Thị Hồng Thắm	PTBM Luật. Khoa SP&XHNV	Thành viên
	Trần Quý Hoàng	GV. Khoa SP&XHNV	Thành viên
	Huỳnh Bích Trân	GV. Khoa SP&XHNV	Thành viên
Cơ sở dữ liệu kiểm định chất lượng chương trình đào tạo.	Nguyễn Thanh Sang	PTKPT. Khoa SP&XHNV	Trưởng nhóm
	Phạm Thị Thủy	GV. Khoa SP&XHNV	Thành viên
	Nguyễn Thị Tuyết Kha	GV. Khoa SP&XHNV	Thành viên
	Lâm Đồng Hồ	GV. Khoa SP&XHNV	Thành viên

Danh sách gồm có: 13 người./.

Phụ lục 3. KẾ HOẠCH TỰ ĐÁNH GIÁ CHƯƠNG TRÌNH ĐÀO TẠO

BỘ GIÁO DỤC VÀ ĐÀO TẠO
TRƯỜNG ĐẠI HỌC KIÊN GIANG

Số: 113 /KH-ĐHKG

CỘNG HÒA XÃ HỘI CHỦ NGHĨA VIỆT NAM
Độc lập – Tự do – Hạnh phúc

Kiên Giang, ngày 08 tháng 9 năm 2022

KẾ HOẠCH TỰ ĐÁNH GIÁ CHƯƠNG TRÌNH ĐÀO TẠO NGÀNH LUẬT

I. Mục đích tự đánh giá

Tự đánh giá chương trình đào tạo (viết tắt TĐG CTĐT) nhằm cải tiến, nâng cao chất lượng chương trình đào tạo (viết tắt CTĐT) và để đăng ký kiểm định chất lượng.

II. Phạm vi tự đánh giá

Đánh giá các hoạt động của đơn vị thực hiện CTĐT theo tiêu chuẩn đánh giá chất lượng CTĐT do Bộ trưởng Bộ Giáo dục và Đào tạo (viết tắt Bộ GDĐT) ban hành trong một chu kỳ kiểm định chất lượng.

III. Công cụ tự đánh giá

Công cụ TĐG CTĐT là Tiêu chuẩn đánh giá chất lượng CTĐT các trình độ của giáo dục đại học theo Thông tư số 04/2016/TT-BGDĐT ngày 14/3/2016 của Bộ GDĐT và các tài liệu hướng dẫn sau:

- Công văn số 1669/QLCL-KĐCLGD ngày 31/12/2019 của Cục Quản lý chất lượng về việc thay thế tài liệu đánh giá chất lượng chương trình đào tạo các trình độ của giáo dục đại học ban hành kèm theo Công văn 769/QLCL-KĐCLGD.
- Công văn số 2085/QLCL-KĐCLGD ngày 31/12/2020 của Cục Quản lý chất lượng về việc hướng dẫn tự đánh giá và đánh giá ngoài CTĐT.
- Công văn số 774/QLCL-KĐCLGD ngày 10/6/2021 của Cục Quản lý chất lượng về việc điều chỉnh một số phụ lục Công văn 2085/QLCL-KĐCLGD.

IV. Hội đồng tự đánh giá

1. Thành phần Hội đồng tự đánh giá

a) Quyết định thành lập Hội đồng tự đánh giá

Hội đồng TĐG CTĐT ngành Luật được thành lập theo Quyết định số 134/QĐ-ĐHKG ngày 08 tháng 9 năm 2022 của Hiệu trưởng Trường Đại học Kiên Giang, Hội đồng gồm có 05 thành viên (Danh sách kèm theo).

b) Chức năng, nhiệm vụ Hội đồng tự đánh giá

Theo Điều 8, Thông tư 38/2013/TT-BGDĐT ngày 29/11/2013.

2. Ban thư ký và các nhóm công tác chuyên trách

Ban thư ký và các nhóm công tác chuyên trách của Hội đồng TĐG CTĐT ngành Luật được thành lập theo Quyết định số 134/QĐ-ĐHKG ngày 08 tháng 9 năm 2022 của Hiệu trưởng Trường Đại học Kiên Giang (Danh sách kèm theo).

3. Phân công thực hiện nhiệm vụ

a) Ban Thư ký

- Trưởng ban Thư ký:

+ Chịu trách nhiệm chung về việc biên tập, tổng hợp các báo cáo từ các nhóm thành bản dự thảo báo cáo và chỉnh sửa theo góp ý để hoàn thiện báo cáo.

+ Lập kế hoạch hoạt động của Hội đồng theo phân công của Chủ tịch hội đồng, thay mặt chủ tịch Hội đồng giám sát việc thực hiện kế hoạch của các thành viên trong Hội đồng và các nhóm chuyên trách.

- Thư ký trong nhóm công tác chuyên trách:

Xây dựng dự thảo báo cáo tổng hợp các tiêu chuẩn và tiêu chí, góp ý cho bản báo cáo các tiêu chí, tiêu chuẩn và báo cáo chung.

b) Các nhóm công tác, cá nhân (Có thể bao gồm: Các thành viên trong Hội đồng TDG, cán bộ quản lý, giảng viên, nhân viên, ...)

- Nhóm trưởng trong nhóm công tác chuyên trách:

Điều hành chung, chủ động tổ chức họp nhóm để phân công công việc cụ thể cho các thành viên, cung cấp cách thức tìm minh chứng và minh chứng. Chịu trách nhiệm về các tiêu chuẩn, kế hoạch thực hiện và báo cáo cuối cùng của tiêu chuẩn mà nhóm mình được phân công. Biên tập báo cáo của các thành viên trong nhóm theo kế hoạch TDG của Trưởng và gửi cho Trưởng ban Thư ký.

- Thành viên nhóm công tác chuyên trách:

Tìm minh chứng, xử lý dữ liệu, viết báo cáo theo từng tiêu chí do nhóm trưởng phân công.

TT	Tiêu chuẩn	Nhóm chịu trách nhiệm	Thời gian thu thập thông tin và minh chứng	Ghi chú
1	Tiêu chuẩn 1, 10	Nhóm 1	13/10/2022 - 29/12/2022	
2	Tiêu chuẩn 2, 3	Nhóm 2		
3	Tiêu chuẩn 4, 8	Nhóm 3		
4	Tiêu chuẩn 5, 11	Nhóm 4		
5	Tiêu chuẩn 6,7	Nhóm 5		
6	Tiêu chuẩn 9	Nhóm 6		
7	Viết phần mở đầu, kết luận, phụ lục 7a; Kết nối, biên tập phần báo cáo; Kết nối, biên tập phần minh chứng.	Nhóm 7		
8	Cơ sở dữ liệu kiểm định chất lượng chương trình đào tạo.	Nhóm 8		

V. Dự kiến các nguồn lực (nhân lực, tài chính, ...) và thời điểm cần huy động/cung cấp

1. Nhân lực

Các thành viên Hội đồng TĐG, Ban Thư ký và nhóm công tác chuyên trách, chuyên viên, giảng viên; các tổ chức, đoàn thể: Tổ chức Đảng, Công Đoàn, Đoàn Thanh niên; Hội Sinh viên...

2. Tài chính

Các mức kinh phí chi cho hoạt động TĐG bao gồm: Các phiên họp, xây dựng báo cáo, tìm minh chứng, biên tập, sửa chữa đánh giá, văn phòng phẩm... trên cơ sở lập dự trù kinh phí và xét duyệt của Nhà trường.

VI. Lập Bảng danh mục mã minh chứng

Sau khi các nhóm công tác, cá nhân thực hiện xác định nội hàm, phân tích tiêu chí tìm minh chứng cho từng tiêu chí; phân loại và mã hoá các minh chứng thu được. Hội đồng TĐG thảo luận các minh chứng cho từng tiêu chí đã thu thập được và lập Bảng danh mục mã minh chứng.

Bảng danh mục mã minh chứng được trình bày bảng theo chiều ngang của khổ A4 (có thể để riêng và để ở phần Phụ lục của báo cáo TĐG).

VII. Thời gian và nội dung hoạt động

Thời gian thực hiện TĐG CTĐT từ 08/9/2022 - 24/02/2023, theo lịch trình sau:

Thời gian thực hiện	Nội dung công việc
Tuần 1 – 2	<ol style="list-style-type: none"> Họp Lãnh đạo Nhà trường và lãnh đạo Khoa Sư phạm và Xã hội nhân văn để thảo luận mục đích, yêu cầu, thời gian biểu và xác định các thành viên của Hội đồng TĐG CTĐT. Hiệu trưởng ra quyết định thành lập Hội đồng TĐG CTĐT. Họp Hội đồng TĐG CTĐT để: <ul style="list-style-type: none"> Công bố quyết định thành lập Hội đồng TĐG; Tập huấn về quy trình TĐG và bộ tiêu chuẩn đánh giá chất lượng CTĐT; Thảo luận về nhiệm vụ cụ thể cho từng thành viên Hội đồng; Dự thảo kế hoạch TĐG CTĐT.
Tuần 3 – 4	<ol style="list-style-type: none"> Phổ biến chủ trương triển khai TĐG đến toàn thể cán bộ quản lý, giảng viên, nhân viên và sinh viên tham gia thực hiện CTĐT. Tổ chức hội thảo/hội nghị về chuyên môn, nghiệp vụ triển khai TĐG cho đội ngũ chủ chốt liên quan. Họp Hội đồng TĐG CTĐT để thông qua:

Thời gian thực hiện	Nội dung công việc
	<ul style="list-style-type: none"> - Bản kế hoạch TĐG CTĐT; - Dự thảo đề cương báo cáo TĐG (dựa trên cơ sở tài liệu hướng dẫn của Bộ GDĐT và điều kiện cụ thể của đơn vị thực hiện CTĐT); - Trình Hiệu trưởng đề nghị ban hành kế hoạch TĐG.
Tuần 5 – 8	<ol style="list-style-type: none"> 1. Công bố kế hoạch TĐG đã được phê duyệt, thông báo phân công nhiệm vụ cho từng thành viên Hội đồng, Ban thư ký và các nhóm công tác chuyên trách giúp việc cho Hội đồng. 2. Phân tích tiêu chí, thu thập thông tin và minh chứng. 3. Mã hoá các thông tin và minh chứng thu được. 4. Phân tích thông tin và minh chứng thu được. 5. Phân tích, lý giải nội hàm của các minh chứng để xem xét sự phù hợp của minh chứng với các yêu cầu trong từng tiêu chí của tiêu chuẩn đánh giá chất lượng CTĐT.
Tuần 9 – 15	<ol style="list-style-type: none"> 1. Các nhóm công tác chuyên trách viết các báo cáo của từng tiêu chí (thu thập thông tin bổ sung nếu cần thiết). 2. Trường các nhóm chuyên trách tổng hợp các báo cáo tiêu chí thành các báo cáo tiêu chuẩn (thu thập thông tin bổ sung nếu cần thiết).
Tuần 16	<p>Hội đồng TĐG CTĐT:</p> <ul style="list-style-type: none"> - Xem xét các báo cáo của từng tiêu chuẩn, tiêu chí do các nhóm chuyên trách dự thảo; - Kiểm tra lại các thông tin và minh chứng được sử dụng trong báo cáo TĐG; - Xác định các vấn đề phát sinh từ các thông tin và minh chứng thu được; - Xác định các thông tin cần thu thập bổ sung; - Thư ký Hội đồng tập hợp các báo cáo tiêu chuẩn thành dự thảo báo cáo TĐG CTĐT.
Tuần 17-18	<ol style="list-style-type: none"> 1. Hội đồng TĐG CTĐT xem xét dự thảo báo cáo TĐG và đề xuất những chỉnh sửa (nếu cần). 2. Hội đồng TĐG CTĐT họp với các bộ môn, phòng, ban, ... để thảo luận về báo cáo TĐG, xin ý kiến góp ý.

Thời gian thực hiện	Nội dung công việc
Tuần 19-21	1. Công bố bản báo cáo TĐG (đã chỉnh sửa sau góp ý của các bộ môn, phòng, ban, ...) trong nội bộ Nhà trường và Khoa Sư phạm và Xã hội nhân văn. 2. Các bộ môn, phòng ban, cán bộ quản lý, giảng viên, nhân viên, người học, đóng góp ý kiến phản biện về báo cáo TĐG.
Tuần 22-23	1. Hội đồng TĐG CTĐT họp để tiếp tục bổ sung và hoàn thiện báo cáo TĐG theo các ý kiến phản biện. 2. Hội đồng TĐG CTĐT thông qua báo cáo TĐG lần cuối và nộp báo cáo TĐG cho lãnh đạo Khoa Sư phạm và Xã hội nhân văn và Hiệu trưởng Nhà trường để xem xét. 3. Hoàn thiện báo cáo TĐG.
Tuần 24	1. Nhà trường gửi báo cáo TĐG và công văn cho Bộ GDĐT. 2. Nhà trường bảo quản báo cáo TĐG, lưu giữ các thông tin minh chứng theo thứ tự mã minh chứng đã ghi trong báo cáo TĐG.

Trên đây là Kế hoạch TĐG CTĐT ngành Luật, Nhà trường đề nghị Lãnh đạo các đơn vị được phân công triển khai, thực hiện nghiêm túc Kế hoạch này.

Nơi nhận:

- Bộ Giáo dục và Đào tạo (để b/c);
- Hội đồng TĐG CTĐT (để th/h);
- Các đơn vị liên quan (để th/h);
- Lưu: VT, KT&ĐBCL, SP&XHNV.

HIỆU TRƯỞNG



Nguyễn Tuấn Khanh

ĐÀO TẠO

Phụ lục 4. BẢNG, BIỂU TỔNG HỢP, THỐNG KÊ

Bảng 1.1.1 Sự tương thích của mục tiêu đào tạo trình độ đại học ngành Luật với tầm nhìn, sứ mạng của Trường, Khoa và phù hợp với các quy định

Mục tiêu CTĐT	Tầm nhìn/ sứ mạng Trường	Luật GDĐH	Khung năng lực trình độ quốc gia	
<p>Mục tiêu chung: “Đào tạo cử nhân Luật có kiến thức xã hội cơ bản, có kiến thức pháp lý chuyên sâu, tư duy độc lập, có phẩm chất chính trị, đạo đức đáp ứng nhu cầu xã hội, có khả năng thích ứng nhanh với sự phát triển của xã hội, có kỹ năng giải quyết các tình huống pháp lý cụ thể, khả năng tự nghiên cứu khoa học, đồng thời có khả năng tiếp tục học tập ở bậc học cao hơn, ý thức trách nhiệm, trở thành người công dân có ích cho bản thân, gia đình, cộng đồng và thành công trong cuộc sống”.</p>	<p>Tầm nhìn đến năm 2030, phát triển Trường ĐHKG đa ngành, đa cấp, đa hệ, môi trường học tập và làm việc theo định hướng ứng dụng khá của cả nước Sứ mạng của Trường ĐHKG là đào tạo nguồn nhân lực chất lượng cao đáp ứng nhu cầu xã hội.</p>	<p>Điều 36, khoản a Luật Giáo dục Đại học có nội dung: “CTĐT bao gồm mục tiêu, khối lượng kiến thức, cấu trúc, nội dung, phương pháp và hình thức đánh giá đối với môn học, ngành học, trình độ đào tạo, CDR phù hợp với Khung trình độ quốc gia Việt Nam”</p>		
<p>Mục tiêu cụ thể</p>	<ul style="list-style-type: none"> - Kiến thức về khoa học tự nhiên, khoa học xã hội, tư tưởng chính trị. - Kiến thức cơ sở ngành và chuyên ngành luật nhằm phục vụ cho việc nghiên cứu khoa học liên quan đến lĩnh vực pháp luật, cũng như vận dụng các kiến thức đó trong quá trình thực hiện pháp luật. 	<p>Sứ mạng: “Đào tạo nhân lực có đạo đức, tri thức và kỹ năng đáp ứng yêu cầu của xã hội;”</p>		<p>Xác nhận trình độ đào tạo của NH có kiến thức thực tế vững chắc, kiến thức lý thuyết toàn diện, chuyên sâu về một ngành đào tạo, kiến thức cơ bản về khoa học xã hội, chính trị và pháp luật;</p>

Mục tiêu CTĐT	Tầm nhìn/ sứ mạng Trường	Luật GDĐH	Khung năng lực trình độ quốc gia
<p>- Đánh giá, phân tích, tổng hợp, nhận xét, nêu quan điểm trước các vấn đề pháp lý phát sinh trong thực tiễn cuộc sống. Vận dụng một cách sáng tạo các kiến thức đã học để áp dụng trong quá trình giải quyết một tình huống pháp lý phát sinh.</p> <p>- Kỹ năng làm việc nhóm, kỹ năng thuyết trình, kỹ năng tư vấn pháp lý, kỹ năng tra cứu, cập nhật văn bản quy phạm pháp luật.</p>			<p>Xác nhận trình độ đào tạo của NH có kỹ năng nhận thức liên quan đến phản biện, phân tích, tổng hợp; kỹ năng thực hành nghề nghiệp, kỹ năng giao tiếp ứng xử cần thiết để thực hiện các nhiệm vụ phức tạp;</p>
<p>Có phẩm chất đạo đức tốt, trung thực, khách quan; có ý thức tôn trọng và thực hiện pháp luật, có trách nhiệm công dân, có ý thức bảo vệ tổ quốc, bảo vệ lợi ích của cộng đồng và xã hội, có lòng nhân ái; có phẩm chất đạo đức nghề nghiệp cần thiết của một nhân lực pháp luật, có bản lĩnh nghề nghiệp.</p>			<p>Xác nhận trình độ đào tạo của NH có khả năng làm việc độc lập hoặc theo nhóm trong điều kiện làm việc thay đổi, chịu trách nhiệm cá nhân, trách nhiệm với nhóm trong việc hướng dẫn, truyền bá, phổ biến kiến thức, thuộc ngành đào tạo, giám sát người khác thực hiện nhiệm vụ.</p>

Bảng 1.2.3 Chuẩn đầu CTĐT Luật

Ký hiệu	Chủ đề chuẩn đầu ra
A	Kiến thức
PLO1	Ứng dụng những kiến thức đã học về nguyên lý cơ bản của Chủ nghĩa Mác Lênin, tư tưởng Hồ Chí Minh, những nội dung cơ bản của Đảng Cộng sản Việt Nam, kiến thức về quốc phòng, an ninh vào cuộc sống; vận dụng những kiến thức đã học về giáo dục thể chất để tự rèn luyện sức khỏe. Vận dụng những kiến thức cơ bản về khoa học xã hội để tiếp thu các kiến thức chuyên ngành.
PLO2	Sử dụng được các phần mềm tin học MS Windows, MS Word, MS Excell, Powerpoint và khai thác các dịch vụ nền tảng của mạng Internet trong quá trình học tập và làm việc.
PLO3	Vận dụng được những kiến thức về vấn đề lý luận chung về nhà nước và pháp luật, lịch sử nhà nước và pháp luật, quản trị học, Luật Hiến pháp, Phương pháp nghiên cứu khoa học – Luật làm cơ sở nền tảng cho việc nghiên cứu các học phần chuyên ngành.
PLO4	Xây dựng kế hoạch, tổ chức các hoạt động tư vấn, giải quyết các vấn đề pháp lý phát sinh trong lĩnh vực hình sự, dân sự, hôn nhân gia đình, lao động, kinh doanh thương mại, hành chính, pháp luật quốc tế và các hoạt động khác liên quan đến pháp luật.
PLO5	Phân tích được những quy định của pháp luật về quản lý, điều hành hoạt động của các cơ quan nhà nước, các doanh nghiệp, các tổ chức xã hội, các tổ chức sự nghiệp, văn phòng luật sư, văn phòng công chứng, văn phòng thừa phát lại.
B	Kỹ năng
PLO6	Tiếp nhận, phân tích, tổng hợp, đánh giá và giải quyết vấn đề liên quan đến lĩnh vực pháp luật.
PLO7	Xây dựng hồ sơ thành lập doanh nghiệp, tham gia hoạt động tư vấn pháp luật, đàm phán, soạn thảo các hợp đồng, xây dựng văn bản quy phạm pháp luật.
PLO8	Phản biện, tranh luận, đưa ra kết luận đúng đắn, phù hợp với quy định của pháp luật và có thể bảo vệ quan điểm đúng của cá nhân. Đồng thời, có khả năng nghiên cứu khoa học, tiếp thu cái mới và đưa ra giải pháp đổi mới mang tính sáng tạo, cải thiện chất lượng và hiệu quả công việc.
PLO9	Đánh giá được chất lượng công việc sau khi hoàn thành của cá nhân và của các thành viên trong nhóm liên quan đến pháp luật.
PLO10	Truyền đạt kiến thức pháp luật và giải quyết những vấn đề liên quan đến pháp luật tại nơi làm việc; tuyên truyền, phổ biến pháp luật tới những chủ thể khác.

Ký hiệu	Chủ đề chuẩn đầu ra
PLO11	Sử dụng được Tiếng Anh trình độ B1 theo khung năng lực ngoại ngữ 6 bậc dùng cho Việt Nam hoặc tương đương.
C	Năng lực tự chủ, tự chịu trách nhiệm
PLO12	Làm việc độc lập hoặc làm việc theo nhóm trong điều kiện làm việc thay đổi, chịu trách nhiệm cá nhân, trách nhiệm đối với nhóm và chịu trách nhiệm với xã hội. Hình thành ý thức tự phát triển bản thân và khả năng học tập suốt đời để làm việc suốt đời.
PLO13	Hướng dẫn, giám sát những người khác thực hiện các công việc liên quan đến lĩnh vực pháp luật.
PLO14	Đánh giá, đưa ra kết luận chuyên môn về những vấn đề pháp lý mà bản thân tham gia hoặc quan sát và có thể bảo vệ được quan điểm của cá nhân.
PLO15	Xây dựng kế hoạch hoạt động của bản thân, đội nhóm, đánh giá và cải thiện hiệu quả các hoạt động của bản thân và hoạt động nhóm.

Bảng 3.2.1 Ma trận thể hiện sự đóng góp của các học phần vào CDR trong CTĐT

Ghi chú: đánh giá mức đóng góp thông qua I; R; M; A. Trong đó:

- *I (Introduced): Học phần có hỗ trợ đạt được PLO/PI và ở mức giới thiệu/bắt đầu;*
- *R (Reinforced): Học phần có hỗ trợ đạt được PLO/PI và ở mức nâng cao hơn mức bắt đầu. Ở các học phần này, người học có nhiều cơ hội được thực hành, thí nghiệm, thực tế, ...;*
- *M (Mastery): Học phần có hỗ trợ cao đạt được PLO/PI và ở mức thuần thục/thông hiểu;*
- *A (Assessed): Học phần cốt lõi (hỗ trợ tối đa việc đạt được PLO/PI) cần được thu thập minh chứng để đánh giá người học đạt được chuẩn đầu ra CTĐT.*

14	Z05002	Công tác quốc phòng và an ninh	R															M	
15	Z05003	Quân sự chung, chiến thuật, kỹ thuật bắn súng ngắn và sử dụng lựu đạn	R																M
16	Z05004	Hiểu biết chung về quân, binh chủng	R																M
17	A05014	Logic học đại cương	M				M	M		M	M							M	
18	A05012	Tâm lý học đại cương	R																M
19	A05015	Cơ sở văn hóa Việt Nam	I																M
20	A05061	Nhập môn giao tiếp	I																M
21	A05060	Xã hội học đại cương	I																M
22	A05062	Văn bản và lưu trữ học đại cương	I																M
II. Kiến thức giáo dục chuyên nghiệp																			
II.1. Kiến thức cơ sở ngành																			
01	A26080	Lịch sử nhà nước và pháp luật Việt Nam			M		M	M		M	M			M			M	M	M
02	A26081	Lý luận về nhà nước và pháp luật			M		M	M		M	M	M		M			M	M	M
03	A26082	Luật Hiến pháp			M		M	M		M	M	M		M	M	M	M	M	M

04	A26083	Phương pháp nghiên cứu khoa học – Luật			M	M	M	M		M	M		I	M		M	M
05	B06008	Quản trị học			R		R							M			M
06	A26085	Luật Hành chính				M	M	M	M	M	M	M		M	M	M	M
07	A26086	Luật Hình sự 1				M	M	M	M	M	M	M		M	M	M	M
08	A26087	Luật Hình sự 2				M	M	M	M	M	M	M		M	M	M	M
09	A26088	Luật Dân sự 1				M	M	M	M	M	M	M		M	M	M	M
10	A26089	Luật Dân sự 2				M	M	M	M	M	M	M		M	M	M	M
11	A26090	Luật Thương mại				M	M	M	M	M	M	M		M	M	M	M
12	A26091	Luật Lao động				M	M	M	M	M	M	M		M	M	M	M
II.2. Kiến thức chuyên ngành																	
01	A27091	Luật Tài chính - Ngân hàng				M	M	M	M	M	M	M		M	M	M	M
02	A27090	Luật Hôn nhân và gia đình				M	M	M	M	M	M	M		M	M	M	M
03	A27092	Pháp luật về thuế				M	M	M	M	M	M	M		M	M	M	M
04	A27093	Luật Đất đai				M	M	M	M	M	M	M		M	M	M	M
05	A27094	Luật Môi trường				M	M	M	M	M	M	M		M	M	M	M
06	A27095	Công pháp quốc tế				M	M	M	M	M	M	M	I	M	M	M	M
07	A27096	Tư pháp quốc tế				M	M	M	M	M	M	M	I	M	M	M	M
08	A27132	Quyền con người				M	M	M	M	M	M	M	I	M	M	M	M
09	A27097	Luật tổ tụng hành chính				M	M	M	M	M	M	M		M	M	M	M
10	A27098	Luật tổ tụng hình sự				M	M	M	M	M	M	M		M	M	M	M

11	A27099	Luật tổ tụng dân sự				M	M	M	M	M	M	M		M	M	M	M
12	A27100	Luật Thương mại quốc tế				M	M	M	M	M	M	M	I	M	M	M	M
13	A27101	Kỹ năng soạn thảo văn bản pháp luật		M		M	M	M	M	M	M	M	I	M	M	M	M
14	A27103	Xã hội học pháp luật				M		M	M	M	M			M		M	M
15	A27102	Luật học so sánh				M		M	M	M	M	M	I	M		M	M
16	B06061	Quản trị nguồn nhân lực				R	R	R		R	R			M			M
17	B06037	Quản trị văn phòng				R	R	R		R	R			M			M
18	A27104	Luật Sở hữu trí tuệ				M	M	M	M	M	M	M		M	M	M	M
19	A27105	Tội phạm học				M		M	M	M	M	M		M	M	M	M
20	A27106	Pháp luật về hội nhập quốc tế				M	M	M	M	M	M	M	I	M	M	M	M
21	A27107	Tiếng Anh chuyên ngành Luật				M		M	M	M	M		M	M		M	M
22	A27108	Pháp luật về cạnh tranh				M	M	M	M	M	M	M		M	M	M	M
23	A27112	Pháp luật về thương mại điện tử				M		M	M	M	M	M		M	M	M	M
24	A27109	Pháp luật về kinh doanh bảo hiểm*				M		M	M	M	M	M		M	M	M	M
25	A27110	Pháp luật về đầu tư				M	M	M	M	M	M	M		M	M	M	M
26	A27111	Tư vấn về doanh nghiệp				M	M	M	M	M	M	M		M	M	M	M

01	A27125	Khóa luận tốt nghiệp Luật	M	M	M	M	M	M	M	M	M	M	M	I	M	M	M	M
02	A27122	Pháp luật về an sinh xã hội				M	M	M	M	M	M	M			M	M	M	M
03	A27123	Công tác quản lý hộ tịch				M	M	M	M	M	M	M			M	M	M	M
04	A27130	Công tác thi hành án				M	M	M	M	M	M				M	M	M	M
05	A27120	Pháp luật về quy hoạch và giải phóng mặt bằng (*)				M	M	M	M	M	M	M			M	M	M	M
06	A27127	Nghiệp vụ tòa án (*)				M	M	M	M	M	M	M			M	M	M	M
07	A27128	Nghề luật sư và hoạt động tư vấn pháp luật (*)				M	M	M	M	M	M	M			M	M	M	M
08	A27119	Pháp luật về công chứng, chứng thực và thừa phát lại (*)				M	M	M	M	M	M	M			M	M	M	M
09	A27117	Pháp luật về giao dịch bảo đảm (*)				M		M	M	M	M	M			M	M	M	M

Bảng 3.3.4 Mô phỏng các học phần của CTDH phân bố trong 10 học kỳ.

HỌC KÌ	MÃ HỌC PHẦN	TÊN HỌC PHẦN
1	A05008	Giáo dục thể chất 1
	F05010	Tiếng Anh 1
	A05014	Logic học đại cương
	A26080	Lịch sử nhà nước và pháp luật
	G05097	Tin học cơ sở
	Z05001	Đường lối Quốc phòng và An ninh của Đảng Cộng sản Việt Nam
	Học phần tự chọn	
A05012	Tâm lý học đại cương	
2	A05005	Triết học Mác - Lênin
	A05009	Giáo dục thể chất 2

	A26081	Lý luận về nhà nước và pháp luật
	F05011	Tiếng Anh 2
	A26082	Luật Hiến pháp
	Học phần tự chọn	
	A05060	Xã hội học đại cương
3	A26085	Luật Hành chính
	F05012	Tiếng Anh 3
	A26088	Luật Dân sự 1
	A26086	Luật Hình sự 1
	Z06002	Công tác quốc phòng và an ninh
	B06074	Quản trị học
	A27090	Luật Hôn nhân và gia đình
4	A26089	Luật Dân sự 2
	Z06003	Quân sự chung
	Z06006	Kinh tế chính trị - Mác Lê Nin
	A26090	Luật Thương mại
	A26083	Phương pháp nghiên cứu khoa học – Luật
	A26087	Luật Hình sự 2
	Học phần tự chọn	
A05015	Cơ sở văn hóa Việt Nam	
5	Z06004	Kỹ thuật chiến đấu bộ binh và chiến đấu kỹ thuật
	A27100	Luật Thương mại quốc tế
	Z05007	Chủ nghĩa xã hội khoa học
	A26091	Luật Lao động
	Học phần tự chọn	
	A27104	Luật Sở hữu trí tuệ
	B06037	Quản trị văn phòng
6	A05003	Tư tưởng Hồ Chí Minh
	A27097	Luật tố tụng hành chính
	A27098	Luật tố tụng hình sự
	A27099	Luật tố tụng dân sự
	A05010	Giáo dục thể chất 3
	A27132	Quyền con người
7	Z05008	Lịch sử Đảng Cộng sản Việt Nam
	A27095	Công pháp quốc tế
	A27092	Pháp luật về thuế
	A27107	Tiếng Anh chuyên ngành Luật
	Học phần tự chọn	
	A27102	Luật học so sánh
	A27109	Pháp luật về kinh doanh bảo hiểm
8	A27124	Thực tập chuyên ngành Luật

	A27096	Tư pháp quốc tế
	Học phần tự chọn	
	A27101	Kỹ năng soạn thảo văn bản pháp luật
	A27093	Luật Đất đai
9	A27091	Luật Tài chính - Ngân hàng
	A27105	Tội phạm học
	Học phần tự chọn	
	A27121	Pháp luật về thanh tra, khiếu nại, tố cáo và phòng chống tham nhũng
	A27094	Luật Môi trường
	A27106	Pháp luật về hội nhập quốc tế
10	Học phần tự chọn	
	A27125	Khóa luận tốt nghiệp Luật
	A27120	Pháp luật về quy hoạch và giải phóng mặt bằng
	A27108	Pháp luật về cạnh tranh
	A27128	Nghề luật sư và hoạt động tư vấn pháp luật
	A27119	Pháp luật về công chứng, chứng thực và thừa phát lại
	A27117	Pháp luật về giao dịch bảo đảm

Bảng 5.1.1 Sự phù hợp của hoạt động kiểm tra, đánh giá đối với các chuẩn đầu ra của chương trình đào tạo

Ký hiệu	Nội dung chuẩn đầu ra	Hoạt động kiểm tra đánh giá	Công cụ đánh giá	Ghi chú
PLO1	Ứng dụng những kiến thức đã học về nguyên lý cơ bản của Chủ nghĩa Mác Lênin, tư tưởng Hồ Chí Minh, những nội dung cơ bản của Đảng Cộng sản Việt Nam, kiến thức về quốc phòng, an ninh vào cuộc sống; vận dụng những kiến thức đã học về giáo dục thể chất để tự rèn luyện sức khỏe. Vận dụng những kiến thức cơ bản về khoa học xã hội để tiếp thu các kiến thức chuyên ngành.	Đánh giá chuyên cần	Rubric	
		Đánh giá bài tập	Rubric	
		Thuyết trình	Rubric	
		Bài tập nhóm	Rubric	
		Kiểm tra viết	Đáp án	
		Kiểm tra trắc nghiệm	Đáp án	
		Thi vấn đáp	Đáp án	
		Báo cáo	Rubric	
PLO2	Sử dụng được các phần mềm tin học MS Windows, MS Word, MS Excell, Powerpoint và khai thác các dịch vụ nền tảng của mạng	Đánh giá chuyên cần	Rubric	
		Đánh giá bài tập	Rubric	
		Thuyết trình	Rubric	
		Bài tập nhóm	Rubric	

Ký hiệu	Nội dung chuẩn đầu ra	Hoạt động kiểm tra đánh giá	Công cụ đánh giá	Ghi chú
	Internet trong quá trình học tập và làm việc.	Kiểm tra viết	Đáp án	
		Kiểm tra trắc nghiệm	Đáp án	
		Tiểu luận	Rubric	
PLO3	Vận dụng được những kiến thức về vấn đề lý luận chung về nhà nước và pháp luật, lịch sử nhà nước và pháp luật, quản trị học, Luật Hiến pháp, Phương pháp nghiên cứu khoa học – Luật làm cơ sở nền tảng cho việc nghiên cứu các học phần chuyên ngành.	Đánh giá chuyên cần	Rubric	
		Đánh giá bài tập	Rubric	
		Thuyết trình	Rubric	
		Bài tập nhóm	Rubric	
		Kiểm tra viết	Đáp án	
		Thi vấn đáp	Đáp án	
		Tiểu luận	Rubric	
PLO4	Xây dựng kế hoạch, tổ chức các hoạt động tư vấn, giải quyết các vấn đề pháp lý phát sinh trong lĩnh vực hình sự, dân sự, hôn nhân gia đình, lao động, kinh doanh thương mại, hành chính, pháp luật quốc tế và các hoạt động khác liên quan đến pháp luật.	Đánh giá chuyên cần	Rubric	
		Đánh giá bài tập	Rubric	
		Thuyết trình	Rubric	
		Bài tập nhóm	Rubric	
		Kiểm tra viết	Đáp án	
		Báo cáo	Rubric	
		Thi vấn đáp	Đáp án	
		Tiểu luận	Rubric	
PLO5	Phân tích được những quy định của pháp luật về quản lý, điều hành hoạt động của các cơ quan nhà nước, các doanh nghiệp, các tổ chức xã hội, các tổ chức sự nghiệp, văn phòng luật sư, văn phòng công chứng, văn phòng thừa phát lại.	Đánh giá chuyên cần	Rubric	
		Đánh giá bài tập	Rubric	
		Thuyết trình	Rubric	
		Bài tập nhóm	Rubric	
		Kiểm tra viết	Đáp án	
		Thi vấn đáp	Đáp án	
		Báo cáo	Rubric	
PLO6	Tiếp nhận, phân tích, tổng hợp, đánh giá và giải quyết vấn đề liên quan đến lĩnh vực pháp luật.	Đánh giá chuyên cần	Rubric	
		Đánh giá bài tập	Rubric	
		Thuyết trình	Rubric	
		Bài tập nhóm	Rubric	
		Kiểm tra viết	Đáp án	
		Thi vấn đáp	Đáp án	
		Báo cáo	Rubric	
		Tiểu luận	Rubric	
PLO7	Xây dựng hồ sơ thành lập doanh nghiệp, tham gia hoạt động tư vấn pháp luật, đàm phán, soạn thảo các hợp đồng, xây dựng văn bản quy phạm pháp luật.	Đánh giá chuyên cần	Rubric	
		Đánh giá bài tập	Rubric	
		Thuyết trình	Rubric	
		Bài tập nhóm	Rubric	

Ký hiệu	Nội dung chuẩn đầu ra	Hoạt động kiểm tra đánh giá	Công cụ đánh giá	Ghi chú
		Kiểm tra viết	Đáp án	
PLO8	Phản biện, tranh luận, đưa ra kết luận đúng đắn, phù hợp với quy định của pháp luật và có thể bảo vệ quan điểm đúng của cá nhân. Đồng thời, có khả năng nghiên cứu khoa học, tiếp thu cái mới và đưa ra giải pháp đổi mới mang tính sáng tạo, cải thiện chất lượng và hiệu quả công việc.	Đánh giá chuyên cần	Rubric	
		Đánh giá bài tập	Rubric	
		Thuyết trình	Rubric	
		Bài tập nhóm	Rubric	
		Kiểm tra viết	Đáp án	
		Thi vấn đáp	Đáp án	
		Báo cáo	Rubric	
		Tiểu luận	Rubric	
PLO9	Đánh giá được chất lượng công việc sau khi hoàn thành của cá nhân và của các thành viên trong nhóm liên quan đến pháp luật.	Đánh giá chuyên cần	Rubric	
		Đánh giá bài tập	Rubric	
		Thuyết trình	Rubric	
		Bài tập nhóm	Rubric	
		Kiểm tra viết	Đáp án	
		Thi vấn đáp	Đáp án	
		Báo cáo	Rubric	
		Tiểu luận	Rubric	
PLO10	Truyền đạt kiến thức pháp luật và giải quyết những vấn đề liên quan đến pháp luật tại nơi làm việc; tuyên truyền, phổ biến pháp luật tới những chủ thể khác.	Đánh giá chuyên cần	Rubric	
		Đánh giá bài tập	Rubric	
		Thuyết trình	Rubric	
		Bài tập nhóm	Rubric	
		Thi vấn đáp	Đáp án	
		Báo cáo	Rubric	
PLO11	Sử dụng được Tiếng Anh trình độ B1 theo khung năng lực ngoại ngữ 6 bậc dùng cho Việt Nam hoặc tương đương.	Đánh giá chuyên cần	Rubric	
		Đánh giá bài tập	Rubric	
		Kiểm tra viết	Đáp án	
		Kiểm tra trắc nghiệm	Đáp án	
PLO12	Làm việc độc lập hoặc làm việc theo nhóm trong điều kiện làm việc thay đổi, chịu trách nhiệm cá nhân, trách nhiệm đối với nhóm và chịu trách nhiệm với xã hội. Hình thành ý thức tự phát triển bản thân	Đánh giá chuyên cần	Rubric	
		Đánh giá bài tập	Rubric	
		Thuyết trình	Rubric	
		Bài tập nhóm	Rubric	
		Kiểm tra viết	Đáp án	

Ký hiệu	Nội dung chuẩn đầu ra	Hoạt động kiểm tra đánh giá	Công cụ đánh giá	Ghi chú
	và khả năng học tập suốt đời để làm việc suốt đời.	Kiểm tra trắc nghiệm	Đáp án	
PLO13	Hướng dẫn, giám sát những người khác thực hiện các công việc liên quan đến lĩnh vực pháp luật.	Đánh giá chuyên cần	Rubric	
		Đánh giá bài tập	Rubric	
		Kiểm tra viết	Đáp án	
PLO14	Đánh giá, đưa ra kết luận chuyên môn về những vấn đề pháp lý mà bản thân tham gia hoặc quan sát và có thể bảo vệ được quan điểm của cá nhân.	Đánh giá chuyên cần	Rubric	
		Đánh giá bài tập	Rubric	
		Thuyết trình	Rubric	
		Bài tập nhóm	Rubric	
		Kiểm tra viết	Đáp án	
		Thi vấn đáp	Đáp án	
		Báo cáo	Rubric	
Tiểu luận	Rubric			
PLO15	Xây dựng kế hoạch hoạt động của bản thân, đội nhóm, đánh giá và cải thiện hiệu quả các hoạt động của bản thân và hoạt động nhóm.	Đánh giá chuyên cần	Rubric	
		Đánh giá bài tập	Rubric	
		Thuyết trình	Rubric	
		Bài tập nhóm	Rubric	
		Kiểm tra viết	Đáp án	
		Tiểu luận	Rubric	